

Spectrum

Каталог ламп 2011 г.

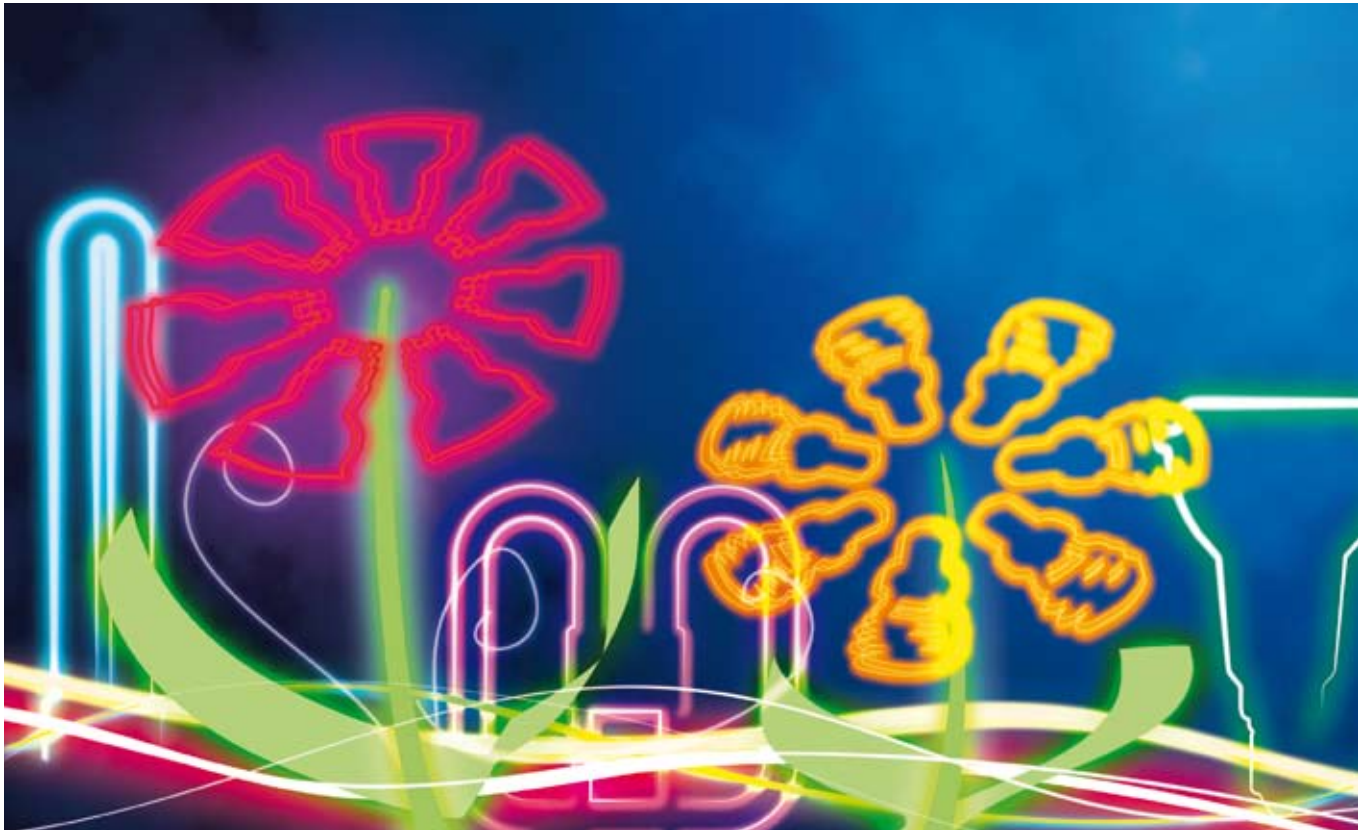

GE imagination at work

GE
Lighting

Spectrum

Каталог ламп 2011 г.



GE imagination at work

Компания GE Lighting постоянно развивает и совершенствует поставляемую продукцию. По этой причине все описания изделий компании в данном каталоге являются обобщенными; спецификации могут изменяться без предварительного уведомления или объявления вследствие разработки новых изделий. Все описания в данном каталоге относятся только к общим особенностям представленных изделий и не могут являться составной частью каких-либо контрактов. Значения параметров, приведенные в данном каталоге, получены в контролируемых экспериментальных условиях. Компания GE Lighting не несет ответственности за надежность приведенных данных в рамках, установленных законодательством.

Все чертежи ламп являются схематическими; по более подробным техническим вопросам обращайтесь в ближайшее представительство.

Общие условия продажи

Продукция компании GE Lighting поставляется в соответствии с «Общими условиями продаж компании GE». Для получения копии условий обратитесь в ближайшее представительство компании GE Lighting.

Цены

Прейскурант цен имеется во всех представительствах компании GE Lighting.

www.gelighting.com/ru



и «General Electric» являются зарегистрированными торговыми марками General Electric Company

Содержание

Введение	04
Решения на основе светодиодов	06
Газоразрядные лампы высокой интенсивности	32
Линейные люминесцентные лампы	56
Неинтегрированные компактные люминесцентные лампы	72
Интегрированные компактные люминесцентные лампы	84
Галогенные лампы	96
Лампы накаливания	110
Лампы SHOWBIZ™	124
Лампы специального назначения	140
Чертежи цоколей	148
Светильники	150
Алфавитный указатель	152
Глоссарий	172
Представительства	184

Компания GE... Она берет самые лучшие идеи в своей отрасли и воплощает их в высококачественные продукты гарантированного спроса, с долгосрочным сервисом от GE. Принцип построения взаимоотношений с нашими заказчиками определяет развитие инновационных технологий.

imagination at work

Компания GE всегда выступала за технический прогресс.

На протяжении более чем 130 лет мы имели возможность рассказывать людям о легендарных инновационных проектах GE. Творческий потенциал GE неотъемлемо связан с сотрудниками компании, с их изобретательностью, неустанным стремлением двигаться вперед, упорной работой и готовностью решать возникающие проблемы, что, вкупе с неограниченной фантазией, позволяет нам преодолеть любые трудности. Этот принцип унаследован со времен основателя компании Томаса Эдисона (Thomas Edison) и успешно реализуется в XXI веке. Основной постулат деятельности GE: что задумано, то воплощено в жизнь.

Существование компании GE началось с изобретения первых в мире массовых ламп накаливания. И вот уже в течение столетия GE продолжает нести миру свет. Мы разрабатываем новые технологии освещения, например, металлогалогенные лампы с керамической горелкой и светодиоды, которые работают с большей эффективностью и наносят меньше вреда окружающей среде.

Мы предлагаем решения для коммерческого, промышленного и бытового применения более чем в 100 странах мира. Мы поставляем новые технологии, позволяющие покупателям и потребителям решать экологические проблемы, в то же время создавая комфортное освещение на рабочих местах и в жилых домах.



WORLDWIDE PARTNER



Будучи официальным партнером Олимпийских игр, компания GE является эксклюзивным поставщиком широкого спектра инновационных продуктов и услуг, являющихся неотъемлемой составной частью успешного проведения Игр.

ecomaginationSM

Иногда будущее видится пугающим: предполагается, что к 2045 году разведанные месторождения нефти и газа истощатся, климат меняется, и более одного миллиарда человек постоянно испытывают нехватку чистой воды. Компания GE полагает, что некоторые из насущных проблем можно решать так, как это делает она, а именно: **разрабатывать и внедрять инновационные решения, приносящие пользу потребителям и обществу в целом.**

Являясь мировым лидером в энергетике, создании технологических, производственных и инфраструктурных решений, компания GE может стать идеальным помощником в решении самых серьезных проблем - как в наши дни, так и в будущем. Наши заказчики заинтересованы в процветающем и экологически чистом будущем. Активным использованием нашего самого обширного возобновляемого ресурса - человеческого воображения, - мы можем построить такое будущее. Мы предлагаем новый подход к решению ряда наиболее сложных проблем окружающей среды, стоящих перед нашими потребителями. **Мы называем это «экологическим мышлением».**

Наши традиции, наше будущее

Мы убеждены, что совершенствование технологий отвечает задачам экологической безопасности, стоящим перед нашими заказчиками. И мы уверены, что сможем найти перспективные решения этих задач, как делали это до сих пор со времен основателя компании - Томаса Эдисона. За 130 лет развития компании мы разработали решения, удовлетворяющие самым высоким требованиям наших заказчиков. За долгие годы мы создали широчайший спектр современных экологически чистых технологий. Мы приумножим это наследие успеха поиском и разработкой безопасных технологий нового поколения. Наша задача - осуществлять лидерство в области поставок экологически чистой энергии, обеспечения чистоты воздуха и более высокого качества жизни.



LED — революция в решении задач освещения. Светоизлучающие диоды (СД или LED — англ.) изобретены учеными компании GE в 60-е годы прошлого века. Они принципиально отличаются от традиционных источников света.

Компания GE добилась впечатляющих успехов в разработке и создании новейших конкурентоспособных СД решений. Наши инженеры с квалификацией мирового уровня успешно объединяют лучшие из имеющихся компонентов с инновационными оптическими, электрическими и тепловыми решениями для создания ламп и систем на основе СД, созданных для обеспечения превосходных характеристик. На протяжении многих лет мы намерены оставаться разработчиками инновационных решений для ведущих отраслей промышленности.

Преимущества использования СД:

- Энергосбережение до 90%;
- Полезный срок службы до 50 000 часов;
- Минимальные затраты на обслуживание;
- Высокие характеристики при низких температурах;
- Отсутствие ртути и свинца;
- Чрезвычайно низкое ультрафиолетовое и инфракрасное излучение.

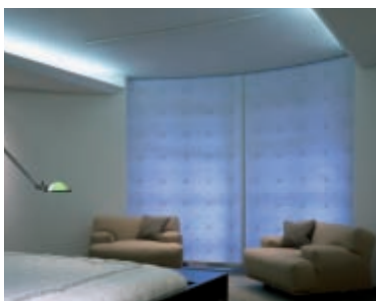

Передовые технологии освещения

Стабильное освещение наилучшего качества

Vio
Мощные СД белого света
The look that lasts



- Уникальная комбинация фиолетовых СД и многополосных люминофоров;
- Свет высокого качества в течении 50 000 часов;
- Цветовой сдвиг в течение срока службы — менее 75K;
- Номиналы мощности 1.2, 3.6 и 7.2 Вт, световой поток до 350 лм.

Цветовая стабильность
с течением времени

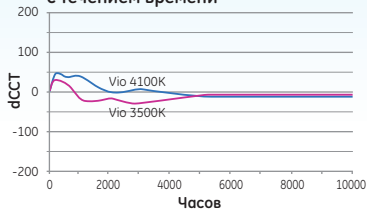

Инновационные решения

Светильник для освещения
витрин GE LED Display
Новое оптическое решение передает
ощущение искрящегося объема



- Инновационная оптика направляет свет точно в нужное место;
- Прекрасная теплорегуляция в сочетании с эстетичным дизайном;
- Простота использования;
- Полносистемный подход с элементами управления и вспомогательными аксессуарами.

Непревзойденная надежность

GE LED Cove
Контурное освещение с
ресурсом до 50000 часов



- Светодиодная продукция GE проходит испытания на надежность в одной из ведущих лабораторий мира;
- Составление подробных протоколов испытаний на системном уровне и на уровне устройства;
- 10-летний опыт разработки систем с СД для эксплуатации в суровых климатических условиях;
- Крайне низкий показатель возврата по рекламациям.



Приз: «Лучший в своем классе»



Приз: «Особое признание»

Передовые технологии освещения

Универсальность применения с великолепным качеством света

Tetra AL10

Лучшая в своём классе линейная СД система



- Исключительно высокая цветопередача — 93 CRI
- Возможность выбора 4 типов типов светораспределения,
- 2 базовых длины и 2 цвета светильника, которые можно комбинировать
- Большой срок службы 50 000 часов

Освещение для торговых предприятий с быстрой окупаемостью

Immersion™ освещение витрин холодильных камер

Для существенного сокращения общей стоимости владения



- Значительное сокращение потребления энергии и расходов на техническое обслуживание
- Возможность выбора цветовой температуры и длин светильников, позволяет создать требуемое освещение в торговом зале
- Уменьшение бликов и улучшение видимости продукта с сохранением акцента на товары

Инновационный дизайн

Tetra PowerGrid

До 50 000 часов надежного фоновое освещение



- Энергоэффективность по сравнению с люм. лампой выше на 64%
- Большой срок службы 50 000 часов
- Большой угол обзора: 120°
- Ударопрочный: надежный, спрессованный корпус
- Простота в установке и проста в использовании



Приз: «Особое признание»

Конкурс Next Generation Luminaires проводится по выявлению лучших конструкций светодиодных светильников.

Решения на основе светодиодов

Передовые технологии освещения – как усовершенствовать существующие светильники

Для энергосбережения

Галогенная GU10



Замена на

GE LED 4W GU10



GE LED 4W GU10

- Такие же сила света и ширина пучка, как у галогенной лампы 20 Вт, энергосбережение – 80%;
- Такой же размер, как у галогенных ламп GU10;
- Срок службы увеличен в 7.5 раз при рабочем световом потоке 70%;
- Теплый белый свет 3100 К;
- Превосходная цветопередача 80+;

Для энергосбережения

Лампа накаливания R50



Замена на

GE LED 4W R50



GE LED 4W R50

- Такие же сила света и ширина пучка, как у лампы накаливания 40 Вт, энергосбережение – 90%;
- Такой же размер, как у ламп накаливания R50;
- Срок службы увеличен в 15 раз при рабочем световом потоке 70%;
- Теплый белый свет 3100 К;
- Превосходная цветопередача 80+;

Для энергосбережения

Лампа накаливания R63



Замена на

GE LED 7W R63 WFL



GE LED 7W R63 WFL

- Такая же сила света, как у ламп накаливания R63 мощностью 60 Вт (модель 36°);
- Такая же ширина пучка, как у ламп накаливания R63 (модель 36°);
- Потребление энергии почти на 90% меньше, чем лампами накаливания R63 мощностью 60 Вт;
- Срок службы - 20000 часов при рабочем световом потоке 70%;
- Такой же размер, как у ламп накаливания R63;
- Цоколь промышленного стандарта E27;
- Теплый белый свет 2700К и 3000К;
- Превосходная цветопередача 80+;

Для энергосбережения

Галогенная R50



Замена на

GE LED 4W R50



GE LED 4W R50

- Разработаны для равнозначной замены галогенных ламп PAR30 с значительным уменьшением энергопотребления
- Светоотдача и светораспределение сравнимы с доступными на рынке галогенными лампами PAR30
- Большой срок службы – 45 000 часов в таких же условиях как лампы накаливания и галогенные лампы
- Теплый белый свет с CRI > 80
- Возможность выбора цветовых температур (2700К и 3000К)
- Такого же размера, как галогенные лампы PAR30
- Сравнимые размеры с зеркальной лампой накаливания R95.
- Стандартный цоколь E27

Новинки в декоративной светодиодной линейке GE 2010.

Декоративные светодиодные лампы GE излучают искрящийся и мягкий свет, похожий на свет ламп накаливания, что делает их идеальными для общего и декоративного освещения в доме или гостинице. В линейку входят лампы в форме свечи, глобы, сферические и в форме миниатюрной ЛОН, с прозрачными и матовыми колбами, которые могут поместиться во все существующие светильники с патронами E14, E27 и B22.

GE СД ЛОН



GE СД Свеча



GE СД Глоб



GE СД Сферические



Vio — Светодиод белого света ВЫСОКОЙ МОЩНОСТИ

The look that lasts™

«Большое достижение в стабильности цвета»
Жюри конкурса лучших световых решений

Что такое СД Vio

Объединяя в себе высокоэффективные кристаллы фиолетового света 405 нм с патентованными люминофорами, СД Vio обеспечивает великолепные параметры цветовой температуры и индекса цветопередачи CRI. В результате получается высокостабильный теплый белый свет с минимальным различием цвета от участка к участку. Кроме того, свет очень равномерный, подобный излучаемому лампами накаливания с опаловым покрытием. Таким образом, Vio дает белый свет, соответствующий высоким стандартам художников по свету.

Цветовая стабильность в течение срока службы

Поскольку сдвиг цвета составляет менее 75K на протяжении более 50000 часов, Vio можно уверенно использовать в проектах общего освещения в качестве замены традиционных источников света. С помощью Vio художники по свету могут не только создать особое настроение, но и поддерживать его в течение долгого времени.

Высокий показатель светового потока в тепло-белом цвете

Интегрированная технология кристаллов нашей компании обеспечивает высокие показатели светового потока отдельных устройств. При этом для производителей осветительного оборудования снижается сложность конструкции с сохранением «качества света».



Области применения

- **Общее:** подвесные светильники, бра;
- **Коммерческое:** местное освещение, витрины;
- **Ландшафтное:** встроенная подсветка пешеходных дорожек;
- **Архитектурное:** подсветка стен, указатели.



Vio™



СД-модуль Vio MR16

The look that lasts™ *

Премиальная светодиодная технология Vio™ от компании GE теперь доступна для использования в формате простого модуля. Этот модуль заменяет галогенные лампы MR16, обеспечивая превосходное качество света и значительное энергосбережение.

Новинка 2010 года



Особенности и преимущества СД модуля Vio™ MR16.

- Заменяет галогенные лампы MR16 во встраиваемых светильниках, применим для акцентирующего освещения.
- 3,6 Вт для оптимального энергосбережения
- Работает от источника постоянного тока на 350 мА — совместим с распространенными типами СД драйверов.
- Размеры модуля меньше, чем у лампы MR16 того же диаметра — модуль имеет меньшую глубину.
- Только СД модуль GE Vio предоставляет вам качество и стабильность света в течении срока службы 50 000 часов L70.
- Высокий индекс цветопередачи
- Возможность выбора из трех цветовых температур
- Привлекательный внешний вид «граненый рефлектор», похожий на галогенные лампы

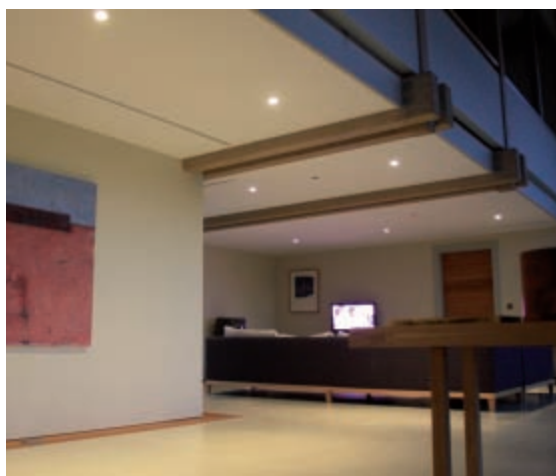

* Надолго сохраняет прекрасный вид вещей.



Новый СД модуль GE Infusion

Первый промышленный продукт, удобный для использования и замены

«О светодиодных светильниках судят по удобству эксплуатации и лёгкости замены»

Даниэль Блитцер, LC, IESNA, Руководитель семинара по организации практического освещения,
конференция Министерства Энергетики, июль 2009

[Daniel Blitzer, lc, iesna, The Practical Lighting Workshop Principal, DOE Conference July 2009]

Главные особенности продукта

- Позволяет создавать светильники с возможностью модернизации, учитывая развитие светодиодных технологий.
- Простой «поворот» для установки и замены
- Оптимизированный интерфейс, разделённый на тепловые, электрические и механические элементы



Приз: «Лучший в своем классе»



AZARA luminaire by Journee

Стабильное освещение для городской среды

LED Area Lighter

Эстетический светильник, соединяющий классические и футуристические черты, объединяет прочность и надежность со всеми особенностями нового поколения светильников. Обладая оптимальными фотометрическими характеристиками и используя СД технологию, этот светильник минимизирует световое излучение в верхней полусфере и обладает высокой степенью защиты.

Области применения

Освещение площадей и объектов с использованием специальной оптической системы для СД, обеспечивающей равномерную освещенность, улучшенную вертикальную освещенность, уменьшенный слепящий эффект как на объекте, так и вне объекта, и достаточную освещенность для систем безопасности.

Iberia LED

Декоративный светодиодный светильник Iberia. Доступные мощности до 90Вт с симметричным или асимметричным светораспределением. Гибкость различных вариантов модификации светильника позволяет использовать его подходящим образом для всех применений в садово-парковом освещении, в освещении пешеходных дорог и площадей.

Области применения

Из-за множества различных вариантов исполнения и многосторонности применения этого светильника, он является подходящим для освещения архитектурной и городской среды, включая уличное освещение.



Приз: «Особое признание»



Приз: «Особое признание»



Новинки 2011 года

В 2011 году GE представит высокоэффективные энергосберегающие светодиодные системы для прожекторного освещения, туннельного и дорожного освещения.

Tunnel LED — светильник специально предназначен для освещения туннелей и подземных переходов. Доказано, что белый свет помогает водителям легче распознавать формы и цвета. Кроме того, СД увеличивают безопасность в туннелях, так как в случае перебоя с питанием, они могут мгновенно загораться повторно, в отличие от разрядных источников света.

Floodlight LED — светильник удовлетворяет множество потребностей освещения в различных применениях, таких как архитектурное освещение, освещение заливающим светом и освещение вывесок.

Road LED — светильник уличного освещения со специальной оптической системой, обеспечивающей равномерную освещенность, улучшенную вертикальную освещенность, уменьшенный слепящий эффект и предоставляющей улучшенный контроль освещения по сравнению с традиционными разрядными системами.



Приз: «Лучший в своем классе»



Tetra AL10

Светодиодная линейная система с особенно высоким уровнем цветопередачи

Универсальная линейная СД система, предлагающая лучший в своем сегменте индекс цветопередачи, равный 93. Подходящий для применения во множестве торговых и архитектурных приложений, этот тонкий модульный светильник имеет разные длины, углы луча и углы установки, что позволяет использовать его в огромном количестве проектов. Чрезвычайно длительный срок службы в 50 000 часов позволяет сократить материальные и трудовые затраты, связанных с заменой ламп. Вместе с уменьшенным потреблением энергии — до 40 % по сравнению с люминесцентными лампами T5 — Tetra AL10 могут значительно уменьшить эксплуатационные расходы.

Область применения:

Идеально подходит для закарнизного освещения, освещения полок и витрин в магазинах, освещения рабочего стола и акцентирующего освещения.



Основные особенности и преимущества

- Лучший в классе индекс цветопередачи CRI 93
- Тонкий профиль
- Выбор из 3 типов цветовых температур
- Выбор из 4 типов светораспределения
- Высокий световой поток
- Низкое энергопотребление
- 2 длины и 2 цвета корпуса, которые можно комбинировать
- Небольшой вес
- Большой срок службы 50 000 часов
- Возможность полного затемнения: 0-10В

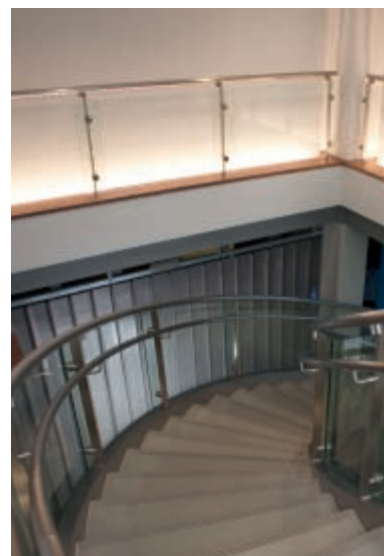

СД серии Tetra для архитектурного освещения

Tetra Contour

Гибкая СД система IP66 состоит из светодиодных источников света и твёрдого светорассеивающего корпуса, который можно гнуть под воздействием тепла, чтобы соответствовать широкому разнообразию дизайнов освещения.



Основные особенности и преимущества

- Контурное освещение зданий, интерьерные проекты, закарнизное и скрытое освещение
- Более чем на 40% эффективнее неона
- Выбор из 6 стандартных цветовых температур
- Высокий световой поток
- Сверхширокий угол обзора: 330° со светорассеивающим корпусом (110° один источник)
- Ударопрочный корпус
- Лёгкая установка
- Большой срок службы 50 000 часов
- Высокая степень защиты IP66
- Различные цвета СД источников света: белый, красный, зелёный, синий

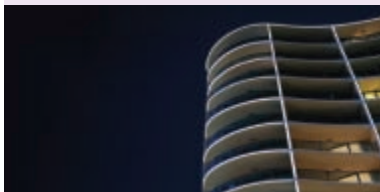

Tetra miniMAX

Низкопрофильная СД цепочка, совмещающая высокую яркость с оптической системой OptiLens™, создающая яркий и однородный свет в широком угле 155°.



Основные особенности и преимущества

- Идеально подходит для непрямого и акцентирующего освещения
- Выбор из 6 стандартных цветовых температур
- Оптимальное светораспределение с системой OptiLens™
- Широкий угол обзора: 155°
- Ударопрочный корпус
- Лёгкость установки и обслуживания
- Большой срок службы 50 000 часов
- Различные цвета СД источников света: белый, красный, зелёный, синий



Tetra PowerGrid

Модульная энергоэффективная СД система с большим сроком службы для приложений, в которых требуется однородное освещение на большой площади. Удобная и надёжная конструкция обеспечивает значительное снижение стоимости владения по сравнению с люминесцентными лампами.



Основные особенности и преимущества

- Идеально подходит для фоновое освещения стен, потолка и витрин
- Энергоэффективность выше люминесцентных ламп вплоть до 64%.
- 6 СД в одном модуле
- Выбор из 6 стандартных цветовых температур
- Высокий световой поток
- Широкий угол обзора: 120°
- Ударопрочный корпус
- Лёгкость установки и обслуживания
- Большой срок службы 50 000 часов



Система освещения витрин холодильных камер Immersion™

Привлекательный внешний вид

Более яркое и равномерное освещение продуктов на витрине

Светодиодная система освещения витрин холодильных камер GE Immersion™ создаёт яркое и равномерное освещение в витрине тоговой холодильной установки. Благодаря уникальной оптике, разработанной GE, система освещения Immersion™ направляет световой поток на полки, предоставляя более высокие средние значения и большую равномерность освещённости на упаковках продуктов. Ограничение лишнего светового потока устраняет раздражающие блики, что делает проходы между витринами визуально больше и просторнее.

Светодиодная система освещения витрин холодильных камер GE Immersion™ меняет то, как люди смотрят на холодильные камеры.

- **Владельцы магазинов получают выгоду в значительном снижении энергопотребления и затрат на обслуживание.**
- **Торговые представители смогут создать желаемый вид своего товара в магазине.**
- **Покупатели выигрывают за счёт лучшей видимости товара, позволяющей легко найти нужный продукт на полке.**



Разнообразные цвета и длины, чтобы создать нужный вид

Наша система Immersion™ была разработана так, чтобы легко устанавливаться в новые модели холодильных камер или модернизировать существующие модели. Мы предлагаем на выбор 3 варианта длины светильника и 3 типа цветовой температуры (3500, 4100 и 5000K), что дает дизайнеру магазина гибкость в создании нужного вида витрин.

Увеличение энергосбережения

Низкая мощность сокращает счета за электроэнергию

Диаграммы ниже показывают, что если сравнить систему Immersion™ с лампой T8, вы можете сэкономить 215 Вт на освещении и 98 Вт на работе системы охлаждения — итого 313 Вт экономии.

Энергопотребление системы освещения

Пример витрины с 5-ю дверями (длинные светильники)

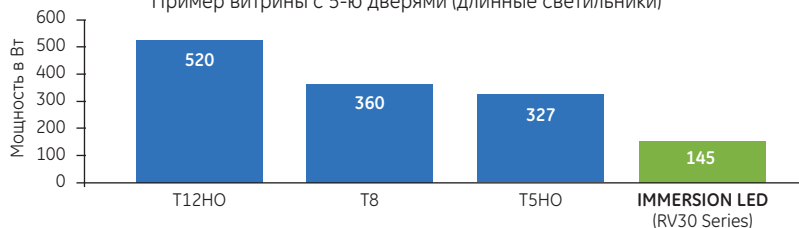

Энергосбережение системы Immersion™:

Пример витрины с 5-ю дверями (длинные светильники)

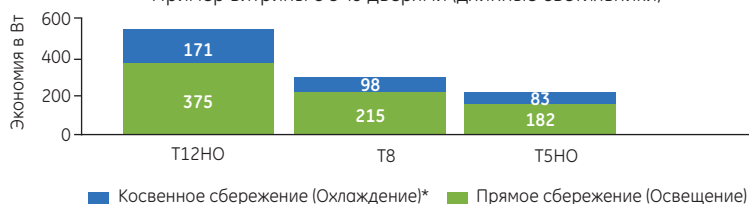

* Сбережение в системе охлаждения зависит от температуры камеры и её конструкции.

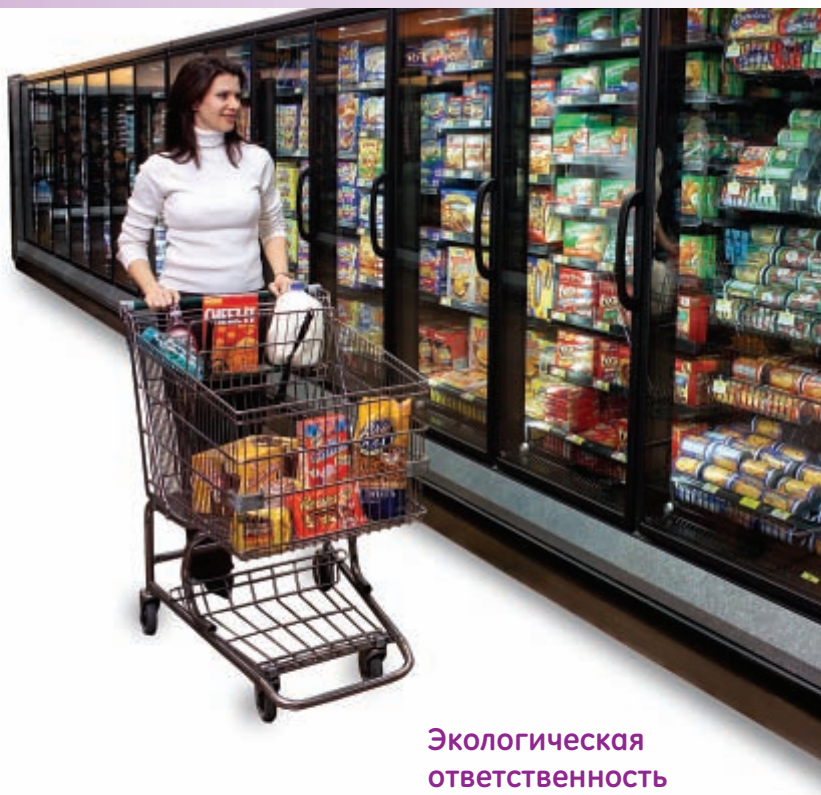

Снижение эксплуатационных затрат

Большой срок службы при низких температурах

Система GE's Immersion™ создана для работы в течении 50 000 часов — это в 4 раза дольше, чем служат люминесцентные лампы. Также, в отличие от люм. ламп, СД не требуется время для разгорания, и у них не сокращается срок службы из-за включения и выключения в холодных температурах. Эти превосходные качества и надёжность обеспечены пятилетней ограниченной гарантией.

Экологическая ответственность

Сократить потребление энергии, выбросы CO₂ и количество отходов

Immersion™ помогает владельцам магазинов уменьшить негативное воздействие на экологию, сократить потребление энергии, значительно сократить выбросы CO₂, и, за счёт большого срока службы, сократить количество отходов.

Сравнение срока службы

Большой срок службы сокращает эксплуатационные расходы

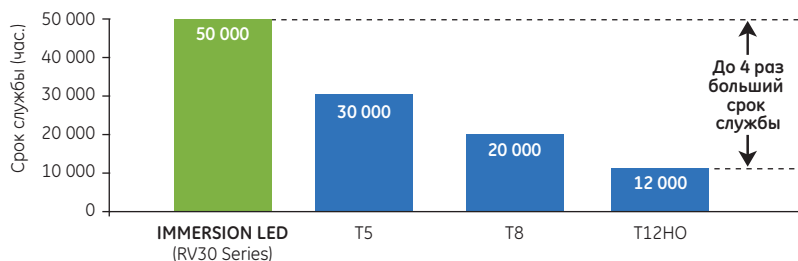

Осветительная система GE LED Display Case

Лучше освещение
Больше возможностей



Идеальное энергосберегающее освещение витрин

Экономить электроэнергию можно без компромиссов в дизайне, для этого необходимо получить больше люксов на ватт внутри витрины, по сравнению с другими системами. В светильниках GE LED Display Case каждый луч света направляется в пределах углового поля 90°, обеспечивая полную утилизацию света и его распределение внутри витрины.

Более того, уникальная запатентованная оптическая система создаёт эффект театрального блеска во всём объёме витрины.

Как с помощью СД экономить деньги и помочь окружающей среде

В данном примере в новой витрине ювелирного салона вместо 6 галогенных ламп MR11 мощностью 20 Вт используется один светильник GE LED Display Case мощностью 25,9 Вт. Очевидны следующие преимущества:

- Энергосбережение и уменьшение выбросов CO₂ на 81%;
- 12-летний срок службы системы на основе СД устраняет затраты на замену ламп;
- Сокращение общей стоимости владения в течение полезного срока службы СД составляет 64%;
- Срок окупаемости — 2,4 года.



Стоимость владения системы на основе СД в течение полезного срока службы

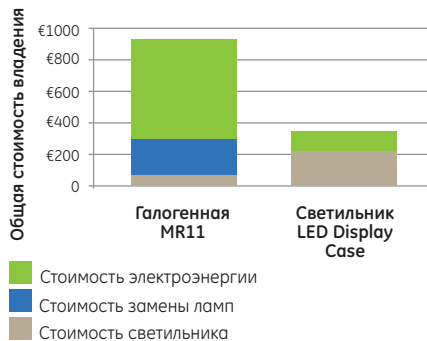

Окупаемость затрат

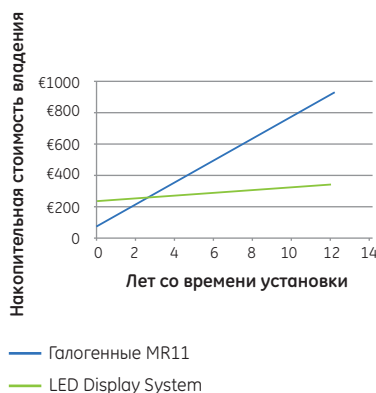

CO₂ от каждой витрины за год

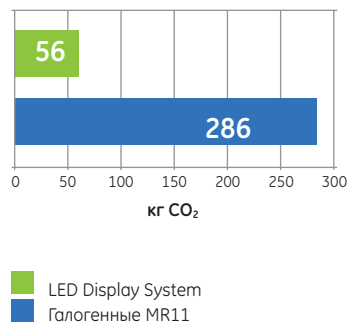

Предположения. Стоимость потребляемой энергии составляет 0,10 евро за кВт/ч. 1 кВт/ч соответствует 0,536 кг CO₂ (среднее значение по Европе в соответствии со стандартом Eco-Invent). 4 000 часов работы в год. Стоимость галогенного светильника 10 евро, стоимость лампы — 3 евро. ПРИМЕЧАНИЕ. Рассматривается теоретический «типовой» случай. Все области применения могут изменяться.

Система контурного освещения LED Cove

Долговечное энергоэффективное освещение

Компания GE убеждена в возможности «мирного сосуществования» охраны окружающей среды и создания красивого дизайна интерьера. Именно по этой причине мы разработали новую, лучшую в своем классе систему контурного освещения на основе СД.

Светильник LED Cove Lighting дает качественный белый свет при 49 люменах на ватт, что до 50% больше, чем в конкурирующих системах на основе СД при сходных цветовых температурах. Встроенная электроника позволяет запитывать данную систему непосредственно от сети, в силу чего ее эффективность соответствует современным строительным нормам и правилам.

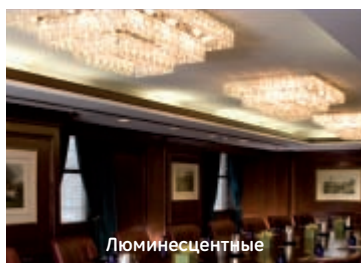
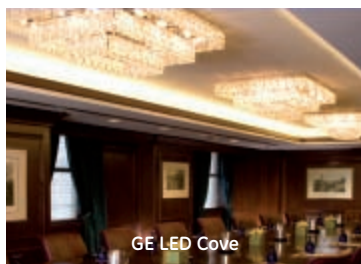

Сравнение эффективности (теплый белый свет)



Сравнение срока службы

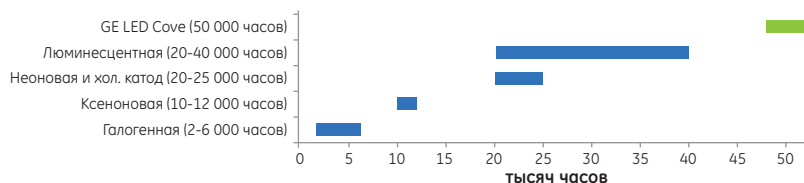

Решения на основе светодиодов

Решения на основе СД Vio



СД излучатель Vio

Мощность в ваттах:
1,2, 3,6,7,2
Цветовая температура:
3000, 3500, 4100К
Срок службы: 50 000 часов
Страница: 24



СД модуль Vio

Мощность в ваттах: 3,6
Цветовая температура:
3000, 3500, 4100К
Срок службы: 50 000 часов
Страница: 25

LED Display Case



Диапазон мощностей в ваттах: 17,3, 21,6,
25,9, 30,2, 34,6, 38,9, 43,2, 51,8 Вт
Диапазон длин: 564, 716, 869, 1021, 1173,
1326, 1478, 1783 мм
Цветовая температура: 3500, 4200К
Есть вспомогательные приспособления
и источники питания
Страница: 25-26

LED Cove



Длина: 325 мм
Мощность в ваттах: 6,5 Вт
Цветовая температура:
2700, 3000, 4100К
Страница: 30

Tetra AL10



Tetra AL10
Мощность: 15 Вт/м
Длина: 230 мм и 460 мм
Цветовая температура:
2700, 3000 и 4000К
CRI: 93
Страница : 28-29

Архитектурные СД решения Tetra



Tetra Contour

Мощность системы: 11 Вт/м
Длина: 2,44 м
Цвета: красный,
зелёный, синий, белый
Цветовая температура:
2700, 3000, 3500, 4000, 5000, 6500К
Страница: 30



Tetra miniMax

Мощность каждого модуля:
0,75 Вт
Модулей в метре: – 8
Цвета: красный, зелёный,
синий, белый
Цветовая температура: 2700,
3000, 3500, 4000, 5000, 6500К
Страница: 31



Tetra PowerGrid

Мощность каждого модуля: 4,2 Вт
Модулей в метре: – 5
Цветовая температура:
2700, 3000, 3500, 4000,
5000, 6500К
Страница: 31

Immersion™

Освещение витрин холодильных камер



Короткая

Мощность системы в ваттах
на дверь: 14 Вт
Длина: 696 мм
Цветовая температура:
4100, 5000К
Страница: 26-27



Длинная

Мощность системы в ваттах
на дверь: 29 Вт
Длина: 696 мм
Цветовая температура:
3500, 4100, 5000К
Страница: 26-27



Сверхдлинная

Мощность системы в ваттах
на дверь: 34 Вт
Длина: 696 мм
Цветовая температура:
3500, 4100, 5000К
Страница: 26-27

Для каждого СД продукта доступны вспомогательные приспособления и блоки питания.

Таблица выбора

Декоративная линейка СД



ЛОН

Цоколь: E27, B22
Мощность: 2 Вт
Колба: Прозрачная или Матовая
Напряжение: 220-240 В
Срок службы: 15 000 час.
Страница: 24



Сферическая

Цоколь: E27, B22, E14
Мощность: 2 Вт
Колба: Прозрачная или Матовая
Напряжение: 220-240 В
Срок службы: 15 000 часов
Страница: 24



Глоб

Цоколь: E27, B22
Мощность: 2,5 Вт
Колба: Матовая
Напряжение: 220-240 В
Срок службы: 15 000 часов
Страница: 24



Свеча

Цоколь: E27, B22, E14
Мощность: 2 Вт
Колба: Прозрачная или Матовая
Напряжение: 220-240 В
Срок службы: 15 000 часов
Страница: 24

MR16 сетевого напряжения



Décor

Цоколь: GU10
Мощность в ваттах: 1
Напряжение: 220-240 В
Угловая ширина пучка: 20°
Срок службы: 12 000 часов
Страница: 23



High Output

Цоколь: GU10
Мощность в ваттах: 4
Напряжение: 230, 240 В
Угловая ширина пучка: 36°
Срок службы: 15 000 часов
Страница: 23

PAR16 и R50 сетевого напряжения



Décor PAR16

Цоколь: E14
Мощность в ваттах: 1
Напряжение: 220-240 В
Угловая ширина пучка: 20°
Срок службы: 12 000 часов
Страница: 23



High Output R50

Цоколь: E14
Мощность в ваттах: 4
Напряжение: 230, 240 В
Угловая ширина пучка: 36°
Срок службы: 15 000 часов
Страница: 23

MR16 низкого напряжения



Décor

Цоколь: GU5.3
Мощность в ваттах: 1
Напряжение: 12 В
Угловая ширина пучка: 20°
Срок службы: 12 000 часов
Страница: 23

PAR30 и R63 сетевого напряжения



High Output PAR30

Цоколь: E27
Мощность в ваттах: 10
Напряжение: 220-240 В
Угловая ширина пучка: 20, 36°
Срок службы: 25 000 часов
Страница: 23



High Output

Цоколь: E27, B22
Мощность в ваттах: 7
Напряжение: 220-240 В
Угловая ширина пучка: 20, 36°
Срок службы: 20 000 часов
Страница: 23

СД Модуль Infusion



Выход на рынок в конце 2010 г.
Обращайтесь в Представительство GE за дополнительной информацией.

Идентификация продукта

При выборе ламп, описанных в данном разделе, может оказаться полезным приведенный ниже словарь терминов. В пределах каждого модельного ряда лампы разделяются на семейства, в пределах семейств – по мощности. Наименование продукта можно использовать для быстрой ссылки на характеристики любой лампы. При определении среднего срока службы учитывается промышленный стандарт, по которому подсчитывается, сверх какого времени проработает 50% установленных единиц оборудования.

Дополнительные параметры:

Типовое прямое напряжение Vf [В]: Типовое падение напряжения на СД при токе 350 мА. Значение зависит от конкретных рабочих токов.

Угловое положение: LED Cove поставляется в 3 вариантах установки с углами 0, 15 и 30 градусов к горизонтальной поверхности.

Мощность в ваттах:

Используемая энергия – номинальная мощность в ваттах. Для оценки потребления энергии (кВтч) следует умножить мощность в ваттах на время использования в часах и разделить на 1000.

Цоколь: Тип цоколя. Чертежи цоколей приведены на стр. 150-151

Сила света в канделах: Интенсивность излучаемого лампой света, выраженная в канделах.

Цветовая температура в градусах Кельвина: Единица измерения визуальной «теплоты» или «холодности» света, излучаемого лампой. Чем больше это значение, тем более или «холоднее» свет.

Срок службы [L70, часов]: Срок службы ламп и систем на основе СД определяется по L70 - времени использования, когда световой поток падает до 70% от начального значения.

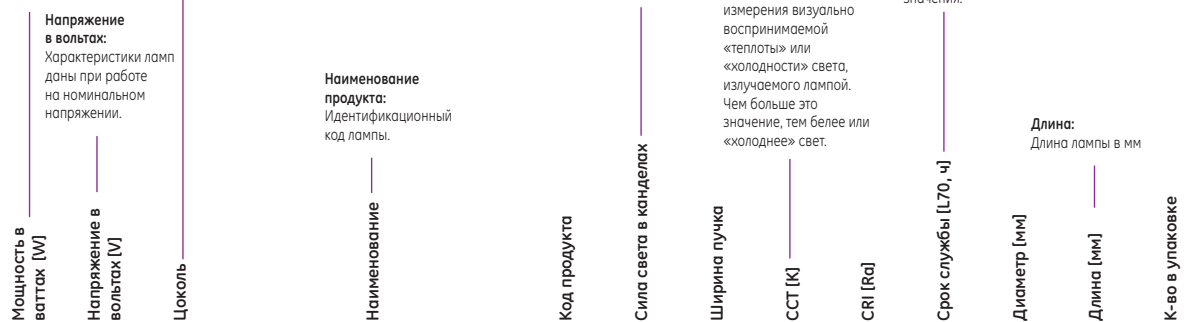

Светодиодные лампы с высоким световым потоком - R63

7	220-240	E27	LED7/R63/827/220-240V/FL/E27	76093	1200	20	2700	80+	20,000	63	101	8
7	220-240	E27	LED7/R63/827/220-240V/WFL/E27	76094	520	36	2700	80+	20,000	63	101	8
7	220-240	B22	LED7/R63/827/220-240V/FL/B22	76099	1200	20	2700	80+	20,000	63	101	8

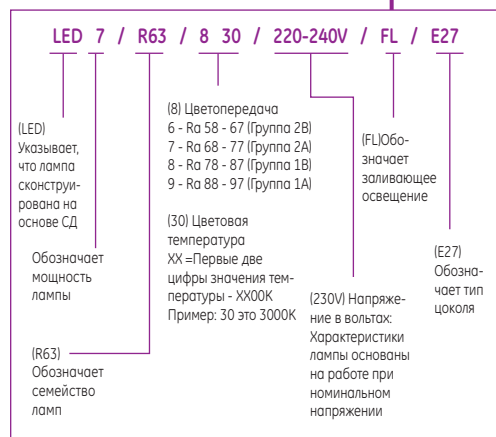

Ширина пучка: Угол конуса света, производимого зеркальной лампой, ограниченный уровнем 50% от пиковой интенсивности

Диаметр: Диаметр колбы электрической лампы в мм

Код продукта: При оформлении заказа важно использовать данный код для гарантии получения нужного Вам продукта.

CRI [Ra]: Индекс цветопередачи. Характеристика способности лампы воспроизводить естественные цвета объекта. Чем выше это значение (0-100), тем лучше восприятие цветов.

Количество в упаковке: Количество единиц изделий, упакованных в коробке.

Мощность в ваттах [W]	Напряжение в вольтах [V]	Цоколь	Наименование	Код продукта	Сила света в канделах [кд]	Ширина Пучка [°]	ССТ [К]	CRI [Ra]	Срок службы [L70, ч]	Диаметр [мм]	Длина [мм]	К-во в упаковке
-----------------------	--------------------------	--------	--------------	--------------	----------------------------	------------------	---------	----------	----------------------	--------------	------------	-----------------

Светодиодные лампы с высоким световым потоком - GU10

4	230	GU10	LED4/GU10/830/230V/WFL	75280	225	36	3100	80+	15,000	50	57	8
4	240	GU10	LED4/GU10/830/240V/WFL	75281	225	36	3100	80+	15,000	50	57	8

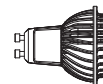

Светодиодные лампы с высоким световым потоком - R50

4	230	E14	LED4/R50/830/230V/WFL/E14	75288	225	36	3100	80+	15,000	50	76	8
4	240	E14	LED4/R50/830/240V/WFL/E14	75289	225	36	3100	80+	15,000	50	76	8



Светодиодные лампы с высоким световым потоком - R63

7	220-240	E27	LED7/R63/827/220-240V/FL/E27	76093	1200	20	2700	80+	25,000*	63	101	8
7	220-240	E27	LED7/R63/827/220-240V/WFL/E27	76094	520	36	2700	80+	25,000*	63	101	8
7	220-240	B22	LED7/R63/827/220-240V/FL/B22	76099	1200	20	2700	80+	25,000*	63	101	8
7	220-240	B22	LED7/R63/827/220-240V/WFL/B22	76100	520	36	2700	80+	25,000*	63	101	8
7	220-240	E27	LED7/R63/830/220-240V/FL/E27	75294	1200	20	3000	80+	25,000*	63	101	8
7	220-240	E27	LED7/R63/830/220-240V/WFL/E27	75296	520	36	3000	80+	25,000*	63	101	8
7	220-240	B22	LED7/R63/830/220-240V/FL/B22	75295	1200	20	3000	80+	25,000*	63	101	8
7	220-240	B22	LED7/R63/830/220-240V/WFL/B22	75297	520	36	3000	80+	25,000*	63	101	8

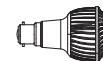

Светодиодные лампы с высоким световым потоком - PAR30

10	220-240	E27	LED10/PAR30/827/220-240V/FL/E27	78553	1600	24	2700	80+	25,000*	95	92	6
10	220-240	E27	LED10/PAR30/827/220-240V/WFL/E27	78554	900	36	2700	80+	25,000*	95	92	6
10	220-240	E27	LED10/PAR30/830/220-240V/FL/E27	78555	1700	24	3000	80+	25,000*	95	92	6
10	220-240	E27	LED10/PAR30/830/220-240V/WFL/E27	78556	1000	36	3000	80+	25,000*	95	92	6



* Предварительное улучшение срока службы по критерию L70 согласно результатам последних испытаний

Цвет	Мощность в ваттах [W]	Напряжение в вольтах [V]	Цоколь	Наименование	Код продукта	Сила света в канделах [кд]	Ширина Пучка [°]	ССТ [К]	CRI [Ra]	Срок службы [L70, ч]	Диаметр [мм]	Длина [мм]	К-во в упаковке
------	-----------------------	--------------------------	--------	--------------	--------------	----------------------------	------------------	---------	----------	----------------------	--------------	------------	-----------------

Светодиодные декоративные лампы - GU10

Белый	1	220-240	GU10	LED/GU10 1W 220-240V	96736	80	20	5000	70+	12,000	50	57	10
Красный	1	220-240	GU10	LED GU10 1W 220-240V	96737	80	17	N/A	N/A	12,000	50	57	10
Синий	1	220-240	GU10	LED GU10 1W 220-240V	96738	40	17	N/A	N/A	12,000	50	57	10

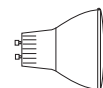

Мощность в ваттах [W]	Напряжение в вольтах [V]	Цоколь	Наименование	Код продукта	Сила света в канделах [кд]	Ширина Пучка [°]	ССТ [К]	CRI [Ra]	Срок службы [L70, ч]	Диаметр [мм]	Длина [мм]	К-во в упаковке
-----------------------	--------------------------	--------	--------------	--------------	----------------------------	------------------	---------	----------	----------------------	--------------	------------	-----------------

Светодиодные декоративные лампы - MR16

1	12	GU5.3	LED MR16 GU5.3 1W 12V	96739	80	20	5000	70+	12,000	50	50.5	10
---	----	-------	-----------------------	-------	----	----	------	-----	--------	----	------	----

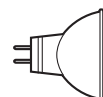

Светодиодные декоративные лампы - PAR16

1	220-240	E14	LED PAR16 E14 1W 220-240V	96740	80	20	5000	70+	12,000	50	76	10
---	---------	-----	---------------------------	-------	----	----	------	-----	--------	----	----	----



Решения на основе светодиодов

Мощность в ваттах [W]	Напряжение в вольтах [V]	Цоколь	Наименование	Код продукта	Св. поток [лм]	ССТ [K]	CRI [Ra]	Срок службы [L70, ч]	Диаметр [мм]	Длина [мм]
-----------------------	--------------------------	--------	--------------	--------------	----------------	---------	----------	----------------------	--------------	------------

Светодиодные декоративные лампы - ЛОН

2	220-240	E27	LED2/A47/829/220-240V/E27/C	78759	60	2900	80+	15000	47	88.5
2	220-240	E27	LED2/A47/829/220-240V/E27/D	78760	60	2900	80+	15000	47	88.5
2	220-240	B22	LED2/A47/829/220-240V/B22/C	78761	60	2900	80+	15000	47	87
2	220-240	B22	LED2/A47/829/220-240V/B22/D	78762	60	2900	80+	15000	47	87

Светодиодные декоративные лампы - Сферические

2	220-240	E27	LED2/P45/829/220-240V/E27/C	78763	60	2900	80+	15000	45	71
2	220-240	E27	LED2/P45/829/220-240V/E27/D	78764	60	2900	80+	15000	45	71
2	220-240	B22	LED2/P45/829/220-240V/B22/C	78765	60	2900	80+	15000	45	69.5
2	220-240	B22	LED2/P45/829/220-240V/B22/D	78766	60	2900	80+	15000	45	69.5
2	220-240	E14	LED2/P45/829/220-240V/E14/C	78767	60	2900	80+	15000	45	77
2	220-240	E14	LED2/P45/829/220-240V/E14/D	78768	60	2900	80+	15000	45	77

Светодиодные декоративные лампы - Глоб

2.5	220-240	E27	LED2.5/G80/829/220-240V/E27/D	78769	80	2900	80+	15000	80	109.5
2.5	220-240	B22	LED2.5/G80/829/220-240V/B22/D	78770	80	2900	80+	15000	80	108

Светодиодные декоративные лампы - Свечи

2	220-240	E27	LED2/B35/829/220-240V/E27/C	78771	60	2900	80+	15000	35	95.5
2	220-240	E27	LED2/B35/829/220-240V/E27/D	78772	60	2900	80+	15000	35	95.5
2	220-240	B22	LED2/B35/829/220-240V/B22/C	78773	60	2900	80+	15000	35	94
2	220-240	B22	LED2/B35/829/220-240V/B22/D	78774	60	2900	80+	15000	35	94
2	220-240	E14	LED2/B35/829/220-240V/E14/C	78775	60	2900	80+	15000	35	101
2	220-240	E14	LED2/B35/829/220-240V/E14/D	78776	60	2900	80+	15000	35	101

Мощность в ваттах [W]	Типовое прямое напряжение [V]	Наименование	Код продукта	Св. поток [лм]	ССТ [K]	CRI [Ra]	Срок службы [L70, ч]	Размеры [мм]	К-во в упаковке
-----------------------	-------------------------------	--------------	--------------	----------------	---------	----------	----------------------	--------------	-----------------

VIO

1.2	3.5	VIO/1.2W/730	73357	64	3000	70	50,000	25.40x25.40	10
1.2	3.5	VIO/1.2W/735	73355	67	3500	70	50,000	25.40x25.40	10
1.2	3.5	VIO/1.2W/741	73353	69	4100	70	50,000	25.40x25.40	10
1.2	3.5	VIO/1.2W/830	73351	55	3000	85	50,000	25.40x25.40	10
1.2	3.5	VIO/1.2W/835	73349	55	3500	85	50,000	25.40x25.40	10
1.2	3.5	VIO/1.2W/841	73347	57	4100	85	50,000	25.40x25.40	10
3.6	10.2	VIO/3.6W/730	73356	171	3000	70	50,000	25.40x25.40	10
3.6	10.2	VIO/3.6W/735	73354	188	3500	70	50,000	25.40x25.40	10
3.6	10.2	VIO/3.6W/741	73352	196	4100	70	50,000	25.40x25.40	10
3.6	10.2	VIO/3.6W/830	73350	142	3000	85	50,000	25.40x25.40	10
3.6	10.2	VIO/3.6W/835	73348	153	3500	85	50,000	25.40x25.40	10
3.6	10.2	VIO/3.6W/841	73346	160	4100	85	50,000	25.40x25.40	10
7.2	20.0	VIO/7.2W/730	74759	300	3000	70	50,000	25.40x25.40	10
7.2	20.0	VIO/7.2W/735	74760	350	3500	70	50,000	25.40x25.40	10
7.2	20.0	VIO/7.2W/741	74761	330	4100	70	50,000	25.40x25.40	10
7.2	20.0	VIO/7.2W/830	74762	250	3000	85	50,000	25.40x25.40	10
7.2	20.0	VIO/7.2W/835	74763	275	3500	85	50,000	25.40x25.40	10
7.2	20.0	VIO/7.2W/841	74764	285	4100	85	50,000	25.40x25.40	10

Все данные приведены для управляющего тока 350 мА, T_b = 25°C.

Наименование	Код продукта	Сила света в канделах (кд)	Ширина Пучка [°]	ССТ [K]	CRI [Ra]	Срок службы [L70, ч]	Диаметр [мм]	Длина [мм]	К-во в упаковке
Модули VIO									
VIO/G4/MODULE/3.6W/830	77476	240	36	3000	85+	50000	50	40	10
VIO/G4/MODULE/3.6W/835	77477	250	36	3500	85+	50000	50	40	10
VIO/G4/MODULE/3.6W/841	77481	270	36	4100	85+	50000	50	40	10
VIO/G4/MODULE/3.6W/730	77499	280	36	3000	70+	50000	50	40	10
VIO/G4/MODULE/3.6W/735	77502	310	36	3500	70+	50000	50	40	10
VIO/G4/MODULE/3.6W/741	77503	325	36	4100	70+	50000	50	40	10



Наименование	Код продукта	Длина [мм]	К-во в упаковке
Коннектор с проводом VIO			
OT VIO/CON	73738	610	10
VIO/MODULE/CON	77526	300	10

Вспомогательные приспособления для модулей VIO

Доступен ассортимент вспомогательных приспособлений для модулей VIO. Пожалуйста, обращайтесь в офис GE за дополнительной информацией.

Мощность системы в ваттах* [W]	Освещенность (усредненная в люксах)**	Наименование	Код продукта	ССТ [K] ***	Срок службы [L70, ч]	Длина [мм]	Ширина [мм]	Глубина [мм]	К-во в упаковке
Светильники Display Case – на основе СД									
17.3	1500	LB24/35K	74217	3500	50,000	564	33	25	1
21.6	1500	LB30/35K	74218	3500	50,000	716	33	25	1
25.9	1500	LB36/35K	74219	3500	50,000	869	33	25	1
30.2	1500	LB42/35K	74220	3500	50,000	1021	33	25	1
34.6	1500	LB48/35K	74221	3500	50,000	1173	33	25	1
38.9	1500	LB54/35K	74222	3500	50,000	1326	33	25	1
43.2	1500	LB60/35K	74223	3500	50,000	1478	33	25	1
51.8	1500	LB72/35K	74224	3500	50,000	1783	33	25	1
17.3	1500	LB24/42K	74225	4200	50,000	564	33	25	1
21.6	1500	LB30/42K	74226	4200	50,000	716	33	25	1
25.9	1500	LB36/42K	74227	4200	50,000	869	33	25	1
30.2	1500	LB42/42K	74228	4200	50,000	1021	33	25	1
34.6	1500	LB48/42K	74229	4200	50,000	1173	33	25	1
38.9	1500	LB54/42K	74230	4200	50,000	1326	33	25	1
43.2	1500	LB60/42K	74231	4200	50,000	1478	33	25	1
51.8	1500	LB72/42K	74232	4200	50,000	1783	33	25	1



* Типовая потребляемая мощность системы, включая потери блока питания, при использовании блока питания, рекомендованного GE - код продукта 74601

** Усредненная освещенность в люксах на горизонтальной поверхности в стеклянном боксе 51x152 см с зеркалом сзади на расстоянии 30 см по вертикали от источника света и с источником света, установленным на расстоянии 2,5 см от переднего края

*** Цветовая температура (CCT) +/-5%

Решения на основе светодиодов



Наименование	Код продукта	Аксессуар	Размеры (высота x ширина x глубина)	К-во в упаковке
Светильники Display Case - Вспомогательные приспособления				
LB-WIRE-END (BEAUTY COVER)	74241	Декоративная заглушка	25x33x3	10
LB-CLIP	74243	Клипса (отдельная)	34x34x16	10
LB-EXT-CLIP	74244	Клипса (встраиваемая)	44x33x51	10
LB-TUBE-MOUNT	74245	Крепление трубчатое	69x23x31	10

Мощность системы в ваттах [W]	Освещенность (усредненная в люксах)**	Наименование	Код продукта	Тип	ССТ [K*]	CRI [Ra]	Срок службы [L70, ч]	Св. поток [лм]	Ширина [мм]	Глубина [мм]	К-во в упаковке
-------------------------------	---------------------------------------	--------------	--------------	-----	----------	----------	----------------------	----------------	-------------	--------------	-----------------

Светильник для холодильных камер Immersion™ - Индивидуальная упаковка

12	1500	GE-LT303050CTR	75955	Короткий СД светильник - центр	5000	70	50,000	693.4	84	28	1
7	1500	GE-LT303050EDL	75956	Короткий СД светильник - левая сторона	5000	70	50,000	696	58	30	1
7	1500	GE-LT303050EDR	75957	Короткий СД светильник - правая сторона	5000	70	50,000	696	58	30	1
12	1350	GE-LT303041CTR	75961	Короткий СД светильник - центр	4100	70	50,000	693.4	84	28	1
7	1350	GE-LT303041EDL	75962	Короткий СД светильник - левая сторона	4100	70	50,000	696	58	30	1
7	1350	GE-LT303041EDR	75967	Короткий СД светильник - правая сторона	4100	70	50,000	696	58	30	1
29	1150	GE-LT306050CTR	78633	Длинный СД светильник - центр	5000	70	50,000	1463	84	28	1
14.5	1150	GE-LT306050EDL	78634	Длинный СД светильник - левая сторона	5000	70	50,000	1466	58	30	1
14.5	1150	GE-LT306050EDR	78913	Длинный СД светильник - правая сторона	5000	70	50,000	1466	58	30	1
29	1100	GE-LT306041CTR	78917	Длинный СД светильник - центр	4100	70	50,000	1463	84	28	1
14.5	1100	GE-LT306041EDL	78918	Длинный СД светильник - левая сторона	4100	70	50,000	1466	58	30	1
14.5	1100	GE-LT306041EDR	78919	Длинный СД светильник - правая сторона	4100	70	50,000	1466	58	30	1
29	1050	GE-LT306035CTR	78923	Длинный СД светильник - центр	3500	70	50,000	1463	84	28	1
14.5	1050	GE-LT306035EDL	78924	Длинный СД светильник - левая сторона	3500	70	50,000	1466	58	30	1
14.5	1050	GE-LT306035EDR	78925	Длинный СД светильник - правая сторона	3500	70	50,000	1466	58	30	1
34	1150	GE-LT307050CTR	78966	Сверхдлинный СД светильник - центр	5000	70	50,000	1727	84	28	1
17	1150	GE-LT307050EDL	78967	Сверхдлинный СД светильник - левая сторона	5000	70	50,000	1730	58	30	1
17	1150	GE-LT307050EDR	78968	Сверхдлинный СД светильник - правая сторона	5000	70	50,000	1730	58	30	1
34	1100	GE-LT307041CTR	78972	Сверхдлинный СД светильник - центр	4100	70	50,000	1727	84	28	1
17	1100	GE-LT307041EDL	78973	Сверхдлинный СД светильник - левая сторона	4100	70	50,000	1730	58	30	1
17	1100	GE-LT307041EDR	78974	Сверхдлинный СД светильник - правая сторона	4100	70	50,000	1730	58	30	1
34	1050	GE-LT307035CTR	78978	Сверхдлинный СД светильник - центр	3500	70	50,000	1727	84	28	1
17	1050	GE-LT307035EDL	78979	Сверхдлинный СД светильник - левая сторона	3500	70	50,000	1730	58	30	1
17	1050	GE-LT307035EDR	78980	Сверхдлинный СД светильник - правая сторона	3500	70	50,000	1730	58	30	1

*Цветовая температура (CCT) +/- 10%

** Базовая освещенность (люкс) +/- 15% на основе типичных условий в магазине. Измерение освещенности для коротких светильников сделано на глубине 76 мм; для длинных и сверхдлинных - на глубине 152 мм.

Мощность системы в ваттах [W]	Освещенность (усредненная в люксах)**	Наименование	Код продукта	Тип	CCT [K]*	CRI (Ra)	Срок службы [L70, ч]	Св. поток [лм]	Ширина [мм]	Глубина [мм]	К-во в упаковке
Светильник для холодильных камер Immersion™ - 10 штук в упаковке											
12	1500	GE-LT303050CTR	75958	Короткий СД светильник - центр	5000	70	50,000	693.4	84	28	10
7	1500	GE-LT303050EDL	75959	Короткий СД светильник - левая сторона	5000	70	50,000	696	58	30	10
7	1500	GE-LT303050EDR	75960	Короткий СД светильник - правая сторона	5000	70	50,000	696	58	30	10
12	1350	GE-LT303041CTR	75968	Короткий СД светильник - центр	4100	70	50,000	693.4	84	28	10
7	1350	GE-LT303041EDL	75969	Короткий СД светильник - левая сторона	4100	70	50,000	696	58	30	10
7	1350	GE-LT303041EDR	75970	Короткий СД светильник - правая сторона	4100	70	50,000	696	58	30	10
29	1150	GE-LT306050CTR	78914	Длинный СД светильник - центр	5000	70	50,000	1463	84	28	10
14.5	1150	GE-LT306050EDL	78915	Длинный СД светильник - левая сторона	5000	70	50,000	1466	58	30	10
14.5	1150	GE-LT306050EDR	78916	Длинный СД светильник - правая сторона	5000	70	50,000	1466	58	30	10
29	1100	GE-LT306041CTR	78920	Длинный СД светильник - центр	4100	70	50,000	1463	84	28	10
14.5	1100	GE-LT306041EDL	78921	Длинный СД светильник - левая сторона	4100	70	50,000	1466	58	30	10
14.5	1100	GE-LT306041EDR	78922	Длинный СД светильник - правая сторона	4100	70	50,000	1466	58	30	10
29	1050	GE-LT306035CTR	78926	Длинный СД светильник - центр	3500	70	50,000	1463	84	28	10
14.5	1050	GE-LT306035EDL	78927	Длинный СД светильник - левая сторона	3500	70	50,000	1466	58	30	10
14.5	1050	GE-LT306035EDR	78928	Длинный СД светильник - правая сторона	3500	70	50,000	1466	58	30	10
34	1150	GE-LT307050CTR	78969	Сверхдлинный СД светильник - центр	5000	70	50,000	1727	84	28	10
17	1150	GE-LT307050EDL	78970	Сверхдлинный СД светильник - левая сторона	5000	70	50,000	1730	58	30	10
17	1150	GE-LT307050EDR	78971	Сверхдлинный СД светильник - правая сторона	5000	70	50,000	1730	58	30	10
34	1100	GE-LT307041CTR	78975	Сверхдлинный СД светильник - центр	4100	70	50,000	1727	84	28	10
17	1100	GE-LT307041EDL	78976	Сверхдлинный СД светильник - левая сторона	4100	70	50,000	1730	58	30	10
17	1100	GE-LT307041EDR	78977	Сверхдлинный СД светильник - правая сторона	4100	70	50,000	1730	58	30	10
34	1050	GE-LT307035CTR	78981	Сверхдлинный СД светильник - центр	3500	70	50,000	1727	84	28	10
17	1050	GE-LT307035EDL	78982	Сверхдлинный СД светильник - левая сторона	3500	70	50,000	1730	58	30	10
17	1050	GE-LT307035EDR	78983	Сверхдлинный СД светильник - правая сторона	3500	70	50,000	1730	58	30	10

*Цветовая температура (CCT) +/- 10%

** Базовая освещенность (люкс) +/- 15% на основе типичных условий в магазине. Измерение освещенности для коротких светильников сделано на глубине 76 мм, для длинных и сверхдлинных - на глубине 152 мм.

Описание продукта	Наименование	Код продукта	К-во в упаковке
Светильник для холодильных камер Immersion™ - Вспомогательные приспособления			
Универсальная заглушка - Центральная и концевая	GE-CV-LT3060CTR	75974	20
Универсальный крепеж - Центральный	GE-MC-LT3060CTR	75971	20
Универсальный крепеж - Концевой #1	GE-MC-LT3060ED1	75972	20
Универсальный крепеж - Концевой #2	GE-MC-LT3060ED2	75973	20

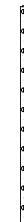

Решения на основе светодиодов



Мощность в ваттах [W]	Люмен на Ватт [лм/Вт]	Напряжение в вольтах [V]	Наименование	Код продукта	Св. поток [лм]	ССТ [K]	CRI [Ra]	Тип рассеивателя	Длина [мм]
6.8	43	12	LPL-W18-060C-927	78867	290	2700	93	60° clear	460
3.4	43	12	LPL-W09-060C-927	78855	145	2700	93	60° clear	230
6.8	43	12	LPL-W18-090C-927	78871	290	2700	93	90° clear	460
3.4	43	12	LPL-W09-090C-927	78858	145	2700	93	90° clear	230
6.8	43	12	LPL-W18-120C-927	78874	290	2700	93	120° clear	460
3.4	43	12	LPL-W09-120C-927	78861	145	2700	93	120° clear	230
6.8	43	12	LPL-W18-120D-927	78878	290	2700	93	120° soft	460
3.4	43	12	LPL-W09-120D-927	78864	145	2700	93	120° soft	230
6.8	44	12	LPL-W18-060C-930	78868	300	3000	93	60° clear	460
3.4	44	12	LPL-W09-060C-930	78856	150	3000	93	60° clear	230
6.8	44	12	LPL-W18-090C-930	78872	300	3000	93	90° clear	460
3.4	44	12	LPL-W09-090C-930	78859	150	3000	93	90° clear	230
6.8	44	12	LPL-W18-120C-930	78875	300	3000	93	120° clear	460
3.4	44	12	LPL-W09-120C-930	78862	150	3000	93	120° clear	230
6.8	44	12	LPL-W18-120D-930	78879	300	3000	93	120° soft	460
3.4	44	12	LPL-W09-120D-930	78865	150	3000	93	120° soft	230
6.8	47	12	LPL-W18-060C-940	78870	320	4000	93	60° clear	460
3.4	47	12	LPL-W09-060C-940	78857	160	4000	93	60° clear	230
6.8	47	12	LPL-W18-090C-940	78873	320	4000	93	90° clear	460
3.4	47	12	LPL-W09-090C-940	78860	160	4000	93	90° clear	230
6.8	47	12	LPL-W18-120C-940	78877	320	4000	93	120° clear	460
3.4	47	12	LPL-W09-120C-940	78863	160	4000	93	120° clear	230
6.8	47	12	LPL-W18-120D-940	78880	320	4000	93	120° soft	460
3.4	47	12	LPL-W09-120D-940	78866	160	4000	93	120° soft	230

Мощность в ваттах [W]	Люмен на Ватт [лм/Вт]	Напряжение в вольтах [V]	Наименование	Код продукта	Св. поток [лм]	CCT [K]	CRI [Ra]	Тип рассеивателя	Длина [мм]
6.8	43	12	LPL-G18-060C-927	78893	290	2700	93	60° clear	460
3.4	43	12	LPL-G09-060C-927	78881	145	2700	93	60° clear	230
6.8	43	12	LPL-G18-090C-927	78896	290	2700	93	90° clear	460
3.4	43	12	LPL-G09-090C-927	78884	145	2700	93	90° clear	230
6.8	43	12	LPL-G18-120C-927	78899	290	2700	93	120° clear	460
3.4	43	12	LPL-G09-120C-927	78887	145	2700	93	120° clear	230
6.8	43	12	LPL-G18-120D-927	78902	290	2700	93	120° soft	460
3.4	43	12	LPL-G09-120D-927	78890	145	2700	93	120° soft	230
6.8	44	12	LPL-G18-060C-930	78894	300	3000	93	60° clear	460
3.4	44	12	LPL-G09-060C-930	78882	150	3000	93	60° clear	230
6.8	44	12	LPL-G18-090C-930	78897	300	3000	93	90° clear	460
3.4	44	12	LPL-G09-090C-930	78885	150	3000	93	90° clear	230
6.8	44	12	LPL-G18-120C-930	78900	300	3000	93	120° clear	460
3.4	44	12	LPL-G09-120C-930	78888	150	3000	93	120° clear	230
6.8	44	12	LPL-G18-120D-930	78903	300	3000	93	120° soft	460
3.4	44	12	LPL-G09-120D-930	78891	150	3000	93	120° soft	230
6.8	47	12	LPL-G18-060C-940	78895	320	4000	93	60° clear	460
3.4	47	12	LPL-G09-060C-940	78883	160	4000	93	60° clear	230
6.8	47	12	LPL-G18-090C-940	78898	320	4000	93	90° clear	460
3.4	47	12	LPL-G09-090C-940	78886	160	4000	93	90° clear	230
6.8	47	12	LPL-G18-120C-940	78901	320	4000	93	120° clear	460
3.4	47	12	LPL-G09-120C-940	78889	160	4000	93	120° clear	230
6.8	47	12	LPL-G18-120D-940	78904	320	4000	93	120° soft	460
3.4	47	12	LPL-G09-120D-940	78892	160	4000	93	120° soft	230

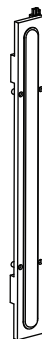

Описание продукта	Наименование	Код продукта	К-во в упаковке
Светодиодный блок питания - 12В 60 Вт	GE060/G/V12T1-A	74601	1
Светодиодный блок питания - 12В 20 Вт	GE020/G/V12T1-B	74914	1
Питающий кабель - 914 мм	LC-36	78905	5
Питающий кабель - 3048 мм	LC-120	78906	5
Соединительный кабель - 305 мм	JC-12	78907	5
Соединительный кабель - 1829 мм	JC-72	78908	5
Крепление - Белое, угол 15°	MB-W15	78909	20
Крепление - Белое, угол 30°	MB-W30	78910	20
Крепление - Серое, угол 15°	MB-G15	78911	20
Крепление - Серое, угол 30°	MB-G30	78912	20

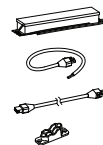

Решения на основе светодиодов

Мощность в ваттах [W]	Напряжение в вольтах [V]	Наименование	Код продукта	Св. поток [лм]	ССТ [K]	CRI [Ra]	Срок службы [L70, ч]	Длина [мм]	К-во в упаковке
6.5	220-240	LC12/727/240V	73100	290	2700	70	50,000	325	10
6.5	220-240	LC12/730/240V	73101	300	3000	70	50,000	325	10
6.5	220-240	LC12/741/240V	73826	320	4100	77	50,000	325	10

Светильник Cove

Наименование	Код продукта	Угол наклона [°]	Длина [мм]	К-во в упаковке
LC-MT48/0	73105	0	1219	25
LC-MT48/15	73106	15	1219	25
LC-MT48/30	73107	30	1219	25

Cove Lighting System - Монтажный короб

Наименование	Код продукта	Угол наклона [°]	Длина [мм]	К-во в упаковке
LC-MT48/0	73105	0	1219	25
LC-MT48/15	73106	15	1219	25
LC-MT48/30	73107	30	1219	25

Наименование	Код продукта	Длина [мм]	К-во в упаковке
LC-JC/1m/CE	73616	1000	1
LC-LC/12m/CE	73617	12000	1
LC-LC/3m/CE	73618	3000	1

Cove Lighting System - Соединительный кабель (JC) и питающий кабель (LC)

Наименование	Код продукта	Длина [мм]	К-во в упаковке
LC-JC/1m/CE	73616	1000	1
LC-LC/12m/CE	73617	12000	1
LC-LC/3m/CE	73618	3000	1

Цвет	Ватт на метр (система) [W/м]	Ватт на метр (СД источник света) [W/м]	Наименование	Код продукта	Люмен на метр (СД источник света) [лм/м]	Люмен на метр (СД источник света в корпусе) [лм/м]	Длина волны [нм] / ССТ [K]	Угол обзора (СД источник света)	Угол обзора (СД источник света в корпусе)	Длина [мм]	К-во в упаковке
Красный	12.50	10.63	GERDXNLE1-A	75481	194	154	625нм	110	330	2.44	12
Зеленый	11.12	9.45	GGLXNLE1-A	75484	331	180	532нм	110	330	2.44	6
Синий	11.12	9.45	GEVLXNLE1-A	75485	75	162	467нм	110	330	2.44	6
Белый	11.12	9.45	GEWXXNLE1-27K-A	75487	351	230	2700K	110	330	2.44	6
Белый	11.12	9.45	GEWXXNLE1-30K-A	75488	384	249	3000K	110	330	2.44	6
Белый	11.12	9.45	GEWXXNLE1-35K-A	75489	410	266	3500K	110	330	2.44	6
Белый	11.12	9.45	GEWXXNLE1-40K-A	75490	430	279	4000K	110	330	2.44	6
Белый	11.12	9.45	GEWXXNLE1-50K-A	75493	512	331	5000K	110	330	2.44	6
Белый	11.12	9.45	GEWXXNLE1-65K-A	75486	472	308	6500K	110	330	2.44	6

Значения светового потока стандартные. Допустимое отклонение цветовой температуры +/-15%.

Описание продукта	Наименование	Код продукта	К-во в упаковке
Питающий кабель 18 AWG (0,82 мм ²)	9409	75514	152,4 м
Монтажный короб для использования на улице	GEXNWB2	75494	20
Клипса крепления СД источника света	GEXNMCAC	75498	20
Клипса крепления светорассеивающего корпуса	GEXNMC15	75520	50
Силиконовая смазка (многоцветная)	GEXNBA	75537	12

Tetra Contour - Вспомогательные приспособления

Описание продукта	Наименование	Код продукта	К-во в упаковке
Питающий кабель 18 AWG (0,82 мм ²)	9409	75514	152,4 м
Монтажный короб для использования на улице	GEXNWB2	75494	20
Клипса крепления СД источника света	GEXNMCAC	75498	20
Клипса крепления светорассеивающего корпуса	GEXNMC15	75520	50
Силиконовая смазка (многоцветная)	GEXNBA	75537	12



Цвет	Ватт на метр (система) [W/м]	Ватт на метр (СД источник света) [W/м]	Наименование	Код продукта	СД в модуле	Модулей на метр	Люмен на модуль [lm]	Длина волны [нм] / CCT [К]	Угол обзора	К-во в упаковке
Красный	0.749	0.624	GERDMMS5-27K-A	75596	2	~8	10	626 nm	155	250
Зеленый	0.749	0.624	GEGLMMS5-27K-A	75598	2	~8	24	530 nm	155	250
Синий	0.749	0.624	GEBLMMS5-27K-A	75597	2	~8	7	467nm	155	250
Белый	0.749	0.624	GEWWMMS5-27K-A	75601	2	~8	18	2700K	155	250
Белый	0.749	0.624	GEWWMMS5-30K-A	75603	2	~8	19	3000K	155	250
Белый	0.749	0.624	GEWWMMS5-35K-A	75604	2	~8	21	3500K	155	250
Белый	0.749	0.624	GEWWMMS5-40K-A	75606	2	~8	22	4000K	155	250
Белый	0.749	0.624	GEWHMMS5-50K-A	75607	2	~8	26	5000K	155	250
Белый	0.749	0.624	GEWHMMS5-65K-A	75599	2	~8	24	6500K	155	250



Описание продукта	Наименование	Код продукта	Кол-во
Питающий кабель 18 AWG (0,82 мм ²)	9409	75514	152,4 м
Разветвитель питающего кабеля 22-18 AWG (0,33-0,82 мм ²)	192160005	75608	152,4 м

Цвет	Ватт/модуль (система)	Ватт/модуль (лента) [W]	Наименование	Код продукта	СД в модуле	Модулей на метр	Люмен на модуль [lm]	Длина волны [нм] / CCT [К]	Угол обзора	К-во в упаковке
------	-----------------------	-------------------------	--------------	--------------	-------------	-----------------	----------------------	----------------------------	-------------	-----------------

Tetra Power Grid - СД модули

Белый	4.2	3.6	GEWWPGP6-27K-A	75547	6	~5	94	2700K	120	21
Белый	4.2	3.6	GEWWPGP6-30K-A	75548	6	~5	102	3000K	120	21
Белый	4.2	3.6	GEWWPGP6-35K-A	75549	6	~5	110	3500K	120	21
Белый	4.2	3.6	GEWWPGP6-40K-A	75550	6	~5	115	4000K	120	21
Белый	4.2	3.6	GEWHPGP6-50K-A	75551	6	~5	136	5000K	120	21
Белый	4.2	3.6	GEWHPGP6-65K-A	75552	6	~5	126	6500K	120	21

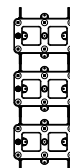

Описание продукта	Наименование	Код продукта	Кол-во
-------------------	--------------	--------------	--------

Tetra Power Grid - Вспомогательные приспособления

Питающий кабель 18 AWG (0,82 мм ²)	9409	75514	152,4 м
Разветвитель питающего кабеля 18-14 AWG (0,82-2,08 мм ²)	192160004	75545	152,4 м
Заглушка 18 AWG (0,82 мм ²)	GEPEGEC1	75546	30

Описание продукта	Код продукта	Входное напряжение [V]	Макс. напряжение	Выходной ток [A]	Выходное напряжение [VDC]	Подходит для следующих светильников	К-во в упаковке
-------------------	--------------	------------------------	------------------	------------------	---------------------------	-------------------------------------	-----------------

Источники питания для СД систем

GE060/G/V12T1-A	74601	220-240	60	NA	12	Display Case, Tetra miniMax, Tetra AL10	1
GE080/G/V24T1-A	74915	220-240	80	NA	24	Tetra Contour, Tetra PowerGrid, Immersion RDL (короткий)	1
GE-PS1700NCMUL-SY	78348	220-240	80	0.3-1.2	NA	Immersion RDL (длинный и сверхдлинный)	15
GE020/G/V12T1-B	74914	220-240	20	NA	12	Tetra AL10, Tetra miniMAX	1
GE020/G/V24T1-B	74917	220-240	20	NA	24	Tetra Contour, Tetra PowerGrid	1
GE100/MV/V24T1-A	74916	220-240	100	NA	24	Tetra Contour, Tetra PowerGrid	1



Газоразрядные лампы высокой интенсивности – самые эффективные источники света. Световые решения высокого качества и надежности.

Семейство металлогалогенных ламп (МГЛ) с керамической горелкой (Ceramic Metal Halide) компании GE представляет собой идеальное решение по энергосбережению без потерь в качестве света с учетом срока службы ламп, эффективности и превосходной цветопередачи. Широкий ассортимент металлогалогенных ламп GE с керамической горелкой, предназначенных для самых разнообразных применений — от освещения в торговле, декоративного или промышленного до установок наружного освещения, прожекторного освещения или освещения для украшения города, был разработан с соблюдением самых высоких стандартов качества и гибким подходом, позволяющим учесть запросы дизайнеров. В наше время металлогалогенные лампы с керамической горелкой представляют самую передовую технологию, гарантирующую высокую надежность и лучшие характеристики.

GE также поставляет широкий ассортимент натриевых ламп высокого давления Lucalox™ для уличного и промышленного освещения. Лампы семейства GE Lucalox™ обеспечивают высокую эффективность, очень большой срок службы и надежность и соответствуют как постоянно возрастающим требованиям по характеристикам, так и новым правилам регулирования в данных рыночных сегментах. Лампы Lucalox™ XO и Lucalox™ XO Superlife позволяют внедрять самые эффективные решения по энергосбережению с удлиненным сроком службы.

Преимущества металлогалогенных ламп с керамической горелкой (СМН)

- Точечный управляемый источник света;
- Широкий диапазон мощностей ламп, от 20 Вт до 400 Вт, в различных формах: эллипсоидная, трубчатая, одиноцокая и софитная, а также зеркальная;
- Высокая эффективность – до 105 лм/Вт;
- Продолжительный срок службы – до 24000 часов;
- Яркий свет и превосходная цветопередача;
- Постоянный цвет в течение всего срока службы;
- Две цветовые температуры: 3000К и 4200К;
- Ограничение УФ излучения;
- Прямая замена натриевых ламп высокого давления и кварцевых МГЛ;
- Высокая надежность;
- Универсальное рабочее положение для большинства типов ламп.

Преимущества натриевых ламп высокого давления (НЛВД):

- Энергетическая эффективность до 150 лм/Вт;
- Световой поток до 130 000 лм;
- Срок службы до 55 000 часов;
- Обширный ассортимент ламп мощностью от 50 Вт до 1000 Вт.



Внутреннее освещение

Качество света



ConstantColor™ CMH – одноцокольные, софитные и зеркальные

МГЛ с керамической горелкой (CMH) серии ConstantColor™ представляют собой высококачественные источники света для широкого диапазона применений.

- Превосходная цветопередача:
 - Вид товара в наилучших световых условиях с определением характерных особенностей, подробностей, цвета и текстуры;
- Устойчивый цвет на всем протяжении срока службы;
 - Товар выглядит более привлекательно в течение длительного времени;
 - Создает ощущение уверенности в стиле магазина и восприятию качества товара;
- Высокий световой поток;
 - Высокие уровни яркости для привлечения покупателей в магазины;
 - Создание оживленного визуального окружения;
- Длительный срок службы для сокращения затрат на обслуживание.

Энергосбережение



ConstantColor™ CMH Miniature – Supermini и MR16

Технология компании GE всегда соответствовала высочайшим требованиям в области освещения керамическими МГЛ, что позволяет совместить наилучшие энергоэффективность и качество световой сцены.

- Выдающаяся эффективность: >80 лм/Вт при 3000К;
- Поставляются модели 830 – 20 Вт, 930 и 942 – 35 Вт;
- Прочная конструкция высокой надежности;
- Компактный размер позволяет спроектировать разнообразные светильники с высокими оптическими характеристиками;
- Более устойчивый цвет в течение срока службы;
- Увеличенный ресурс;
- Простота установки;
- Несколько углов расхождения светового пучка в модели MR16: 12°, 25°, 40°.

Маленькая, но мощная - CMH

От лидера в технологии производства миниатюрных керамических металлогалогенных ламп CMH

Энергосбережение – это не только уменьшение стоимости владения, но и социальная ответственность, и светотехническая промышленность постоянно разрабатывает продукты, которые производят больше света при меньших энергозатратах. Корпорация GE находится в авангарде этих разработок, поэтому линейка ламп CMH Supermini исключительно эффективна. Вместе с эффективным точечным источником, лампа Supermini обеспечивает значительное сбережение энергии, так как генерирует очень высокий световой поток в малом пространстве. В частности, в сфере розничной торговли это позволит получить значительную экономию без потерь качества освещения.



Основные особенности

- Непревзойденная эффективность: в четыре раза выше, чем у галогенных;
- Модели с компактной колбой или зеркальные;
- Большой срок службы - до 12000 часов;
- Прочность и надежность;
- Однородность цвета в партии ламп;
- Устойчивый цвет в течение срока службы;
- Малый размер делает возможным лучший оптический дизайн;
- Простота замены дросселя и патрона лампы;



Области применения

- Освещение витрин;
- Освещение акцентное и с шинопроводов;
- Минипрожекторы;
- Внутреннее / наружное освещение.

Новое в 2011 году

Скорое появление новых версий CMH Ultra

Встречайте новые лампы Ultra CMH 35 Вт и MR16.

Совмещение преимуществ версии Ultra с преимуществами миниатюризации.

Энергоэффективность

При сравнении лампы CMH 20 Вт с галогенной лампой 50 Вт можно выделить четыре главные области: срок службы, световой поток, светоотдача и тепловыделение. CMH 20Вт выигрывает по всем статьям!

Сравнительный анализ CMH 20 Вт и галогенной лампы 50 Вт

	Срок службы [ч]	Св. поток [лм]	Светоотдача [лм/Вт]	Тепловыделение [Вт]
Капсульная ГЛН 50 Вт	4 000	900	18	33
CMH 20w Supermini	12 000	1615	80,8	7
	x3	x1.8	x4,6	20%

- На 80% меньше тепла в пучке света;
- Утроенный срок службы;
- На 80% больше света;
- В 4,5 раза больше светоотдача.

Преимущества для пользователя

- Снижение затрат на кондиционирование воздуха;
- Сокращение затрат на замену;
- Больше возможностей в организации дизайна;
- Сокращение расходов на электроэнергию.

ConstantColor™ CMH Ultra

Следующее поколение ламп CMH

Следующее поколение ламп CMH представляют основные источники света для розничной торговли, где важны качество света, цветовая насыщенность и эффективность. Теперь каждый потребитель с принципиальными требованиями к цветовым решениям может наслаждаться выдающимися энергоэффективностью и экономичностью ламп CMH.

Основные особенности.

- GE разработала лампы CMH 70 Вт 3000К в двух форматах: G12 и G8.5. Эти лампы соответствуют по индексу цветопередачи CRI лампам CMH 70Вт 4000К.
- Новый дизайн горелки — стабильность светового потока и индекс цветопередачи CRI заметно улучшены по сравнению с обычными лампами CMH при сохранении срока службы 15 000 часов.
- Цветовой параметр 930 позволяет по-настоящему отобразить все цвета спектра.
- Эти лампы можно использовать в любых системах с CMH70 формата G12 или G8.5. Кроме того, они совместимы как с ЭПРА, так и с электромагнитными ПРА.

Области применения

- Освещение в розничной торговле;
- Освещение витрин;
- Везде, где применяются светильники CMH 70 Вт G12 и CMH 70 Вт G8.5.



Преимущества

- Продленные срок службы и цикл замены ламп;
- Более высокий уровень демонстрации товаров, благодаря стабильному световому потоку и цветопередаче;
- Стабильный световой поток делает витрины яркими надолго.

Передовые технологии освещения

CMH ULTRA Mini G8.5

Следующее поколение ламп CMH

- По сравнению с обычными лампами CMH обеспечивают больший световой поток к концу срока службы (на 33%) по сравнению со стандартными CMH;
- Превосходные цветовые характеристики 930.
- Срок службы увеличивается до 15 000 часов.



CMH ULTRA G12

Следующее поколение ламп CMH

- По сравнению с обычными лампами CMH обеспечивают больший световой поток к концу срока службы (на 33%) по сравнению со стандартными CMH;
- Превосходные цветовые характеристики 930.
- Срок службы увеличивается до 15 000 часов.



CMH Supermini

Большая универсальность

- Создает новый класс миниатюрных светильников (длиной только 52 мм);
- Есть модели 20 Вт и 35 Вт;
- Модель 35 Вт поставляется с цветовыми параметрами 930 и 942.
- Версия ULTRA 35 Вт скоро в продаже, а также CMH Supermini 20 Вт с улучшенными характеристиками.



CMH Precise MR16

Большая универсальность

- Самая маленькая в мире зеркальная керамическая МГЛ; Углы расхождения пучка: 12°, 25° и 40°
- На основе стандартного цоколя GX10;
- Модель 35 Вт поставляется с цветовыми параметрами 930 и 942.
- Версия ULTRA 35 Вт скоро в продаже, а также CMH Supermini 20 Вт с улучшенными характеристиками.



CMH PAR 20 и 30

Обновленный дизайн

- Новый дизайн без металлического кольца;
- С цветовой температурой 4200K светодизайнеры получают дополнительные возможности.



Лампа CMH для открытых светильников

Улучшение характеристик

- Защитная колба допускает использование в открытых светильниках;
- Эффективнее обычных МГЛ на 10-20%;
- Подходят в стандартные светильники с МГЛ и ДНАТ;



CMH 250 Вт

Улучшение характеристик

- Выигрышная комбинация качества и эффективности света среди других газоразрядных ламп;
- Срок службы - 24000 часов;
- Цветовая однородность и индекс цветопередачи CRI 80+.



CMH 400 Вт

Улучшение характеристик

- Наибольшая мощность среди всех имеющихся керамических МГЛ;
- Срок службы - 20000 часов;
- Цветовая однородность и индекс цветопередачи CRI 80+.



Серия CMH TD

Расширение ассортимента

- К лампам 70 Вт и 150 Вт добавлена новая лампа 35 Вт;
- Лампа 35 Вт экономит энергию в настенных бра.



Лампы CMH StreetWise с возможностью затемнения для уличного освещения

Энергосберегающие

- Яркость лампы регулируется на 70% без заметного влияния на цвет;
- CRI более 65 при затемнении до 50%;
- Поставляется модель 150 Вт, 4000К.



Лампы CMH 70-150 Вт в трубчатой колбе.

Большая универсальность

- Качество света;
- Срок службы до 20 000 часов;
- Цветовая однородность и индекс цветопередачи CRI 80+.
- Новое поколение CMH 50-150 Вт.



Лампы CMH 70-150 Вт в эллипсоидной колбе.

Большая универсальность

- Качество света;
- Срок службы до 20 000 часов;
- Цветовая однородность и индекс цветопередачи CRI 80+.



Наружное освещение

Основные требования

- Высокая эффективность и длительный срок службы для уменьшения расходов;
- Создание равномерного освещения на дорогах для безопасности движения;
- Улучшенные цветовые параметры для комфорта и безопасности пешеходов;

Качество света



Лампы СМН - уличное освещение - яркий комфортный белый свет

Замечено, что белый свет облегчает водителям распознавание формы и цвета, особенно при периферийном зрении. Пешеходам белый свет внушает чувство безопасности и уверенности намного больше, чем желтый или оранжевый.

Представлен обширный ассортимент ламп СМН, обладающих исключительными преимуществами:

- Высокая эффективность и длительный срок службы позволяют уменьшить расходы и понизить выбросы CO₂ для сохранения чистоты окружающей среды;
- Компактный источник позволяет создать различные типы оптической части для равномерного освещения на дороге;
- Улучшенные цветовые параметры для комфорта пешеходов;
- Повышенное чувство безопасности;
- Лампа с затемнением Mesopic СМН (для сумеречного зрения) дает более высокий уровень ощущаемой яркости, т. к. ее свет лучше соответствует чувствительности глаза, при уменьшенной мощности.

Новый улучшенный спектр ламп СМН для уличного освещения в 2010 году.

Надежное решение



Lucalox™ ХО - надежность в уличном освещении

Натриевые лампы высокого давления GE Lucalox™ ХО обеспечивают превосходные светоотдачу, световой поток и срок службы, уменьшая расходы на энергию и обслуживание.

Вследствие существенного изменения конструкции данные лампы дают новую степень надежности:

- Инновационный дизайн горелки (монолитный) – прочнее, прочнее и надежнее;
- Точный процесс герметизации горелки;
- Новый газопоглотитель улучшает вытяжку;
- Новая конструкция GRS (GE Надежный Пуск) улучшает стабильность светового потока;
- Прямая замена стандартных ламп Lucalox™;
- До 150 лм/Вт - в настоящее время наиболее эффективная лампа из линейки газоразрядных ламп;
- Срок службы до 32000 часов - наибольший срок службы ламп из линейки газоразрядных ламп с одной горелкой;
- Допускает затемнение с электромагнитным ПРА или ЭПРА, одобренным GE.

GE ConstantColor™ CMH StreetWise

Естественно – лучше, конечно безопаснее.

МГЛ GE ConstantColor™ CMH Streetwise с керамической горелкой были разработаны как легкая замена ламп устаревших технологий. Они также являются логичным выбором для новых установок.

Они оснащены стандартным цоколем E27/E40 и имеют возможность темнения, превосходя большинство стандартных ГЛВИ. С высокой надежностью и устойчивым световым потоком при сроке службы 16 000 часов, они в высшей степени экономически эффективны.

Они поддерживают электронные и электромагнитные балласты и совместимы с основными балластами, применяемыми в уличном освещении, что дает возможность модернизировать существующие системы НЛВД. Одобрен ряд балластов, включая Tridonic и Harvard, и ведется процесс тестирования балластов производства других крупных производителей. Если у вас есть какие-то вопросы по поводу совместимости балластов пожалуйста, свяжитесь с вашим торговым представителем GE.

МГЛ с керамической горелкой Streetwise – это выбор отличного белого света и высокой энергоэффективности, что дает потребителю:

- Самую низкую совокупную стоимость владения
- Широкий диапазон: 50/70/100/150 Вт
- Возможность темнения для всех мощностей для большего энергосбережения
- Гибкость системы, совместимой как с электронными, так и электромагнитными ПРА
- Стандартные цоколи E27/E40 для
- Совместимость с существующими светильниками и отражателями
- Такие же габариты и положение светового центра, как у ламп ДНАТ/ДРИ
- Горизонтальное рабочее положение

Где использовать Streetwise

В случаях, когда рассматривается уменьшение класса освещенности при применении ламп выше RA8 60, Streetwise является безусловным лидером. Его отличное значение RA8, равное 70, обеспечивает лучшую цветопередачу по сравнению с аналогичными системами.



НОВОЕ в 2011 году

StreetWise

Область применения включает в себя:

Лампы SMH StreetWise могут применяться:

- **В новых светильниках.**
Достигается очень высокая эффективность при стандартных цоколях и большом выборе балластов
- **Замена НЛВД и ДРЛ.**
Лампы SMH с темнением позволяют получать наиболее эффективный белый свет при самых низких затратах.
- **Преимущества заключаются в белом свете** и более низком энергопотреблении при одинаковом световом потоке для одинаковой мощности.
- **Замена систем ДРЛ.**
SMH более низкой мощности создает белый свет при аналогичном световом потоке и уменьшает расходы на электроэнергию.



GE Lucalox™ ХО Дополнительный свет

Идеальная лампа для дорожного освещения. Повышенное качество снижает расходы на обслуживание при уменьшении точечных замен. Благодаря продленному сроку службы, требуется меньшее количество ламп с соответствующим уменьшением расходов на утилизацию.

Повышенная надежность Простота конструкции

Лампы Lucalox™ ХО представляют собой очень прочную и надежную конструкцию, соответствующую самым строгим требованиям. Они состоят из меньшего числа компонентов и содержат только 5 критических точек сварки.

Простота и прочность обеспечивают повышенную надежность даже при освещении автотрасс, подверженных вибрации. Кроме того, они совместимы как с ЭПРА*, так и с электромагнитными ПРА.

* ЭПРА, одобренные компанией GE

- Лампы Lucalox™ ХО имеют светоотдачу до 150 люмен/ватт;
- Лампы Lucalox™ ХО являются превосходным решением при растущих затратах на электроэнергию;
- Лампах Lucalox™ ХО великолепно сочетают высокий световой поток и продленный срок службы;
- Лампы Lucalox™ ХО, благодаря своим энергоэффективным свойствам, способствуют сохранению окружающей среды.

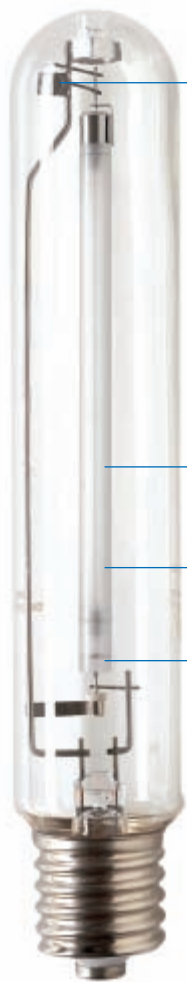

Циркониево-железный газопоглотитель
Улучшена стабильность светового потока

Технология GE Надежный Пуск
Улучшена надежность

Высокопрозрачная керамика
Большой световой поток

Монолитная конструкция
Повышенная надежность



Таблица выбора

CostantColor™ CMH (Металлокерамические) T, TC, TD



Одноцокольные Mini и Mini Ultra

Цоколь: G8.5
Мощность: 20 - 70Вт
Цветности: 830, 930, 942
Срок службы:
12 000–15 000 часов
Страница: 45



Одноцокольные Supermini и Supermini Ultra

Цоколь: G6.5
Мощность: 20–35Вт
Цветности: 830, 930, 942
Срок службы:
12 000–15 000 часов
Страница: 45



Одноцокольные CMH и CMH Ultra

Цоколь: G12
Мощность: 20–150Вт
Цветности: 830, 842, 930, 942
Срок службы:
12 000–15 000 часов
Страница: 45



Двучокольные

Цоколь: RX7s или RX7s-24
Мощность: 35–150Вт
Цветности: 830, 942
Срок службы:
10 000–15 000 часов
Страница: 45

CostantColor™ CMH (Металлокерамические) рефлекторные



MR16 и MR16 Ultra

Цоколь: GX10
Мощность: 20–35 Вт
Цветности: 830, 930, 942
Срок службы:
10 000–12 000 часов
Страница: 46



PAR20

Цоколь: E27
Мощность: 20–35 Вт
Цветности: 830, 942
Срок службы:
10 000–12 000 часов
Страница: 46



PAR30

Цоколь: G23
Мощность: 20–70 Вт
Цветности: 830, 942
Срок службы:
10 000–13 000 часов
Страница: 46

CostantColor™ CMH (Металлокерамические) Эллипсоидные и Трубочатые



Эллипсоидные

Цоколь: E27, E40
Мощность: 70–400 Вт
Цветности: 830, 940
Колба: Прозрачная или светорассеивающая
Срок службы:
15 000–24 000 часов
Страница: 47



Эллипсоидные для открытых св-ков

Цоколь: E27
Мощность: 70–150 Вт
Цветности: 940, 942
Колба: Прозрачная или светорассеивающая
Срок службы: 15 000 часов
Страница: 47



Новое поколение трубочатых ламп

Цоколь: E27, E40
Мощность: 70–150 Вт
Цветност: 730
Колба: прозрачная
Срок службы: 16 000 часов
Страница: 47



Трубочатые

Цоколь: E27, E40
Мощность: 70–400 Вт
Цветности: 830, 842, 942
Колба: Прозрачная
Срок службы:
10 000–24 000 часов
Страница: 47



Трубочатые для открытых светильников

Цоколь: E40
Мощность: 150 Вт
Цветности: 830, 942
Колба: Прозрачная
Срок службы: 12 000 часов
Страница: 47

CMH Балласты



CMH Балласты

Ряд балластов для ламп CMH мощностью 20–35 Вт
Страница: 47

Газоразрядные лампы высокой интенсивности

Arcstream

Работает с соответствующим металлогалогенным/натриевым балластом и ЗУ для МГЛ



Одноцокольные

Цоколь: G12
Мощность: 70-150 Вт
Цветности: 3000-4200K
CRI: 72-75
Срок службы: 6 000 часов
Страница: 48



Софитные

Цоколь: G12
Мощность: 150-250 Вт
Цветности: 3000-5200K
CRI: 80-85
Срок службы: 6 000 часов
Страница: 48



Цветные софитные

Цоколь: RX7s-24
Мощность: 150 Вт
Цвета: зеленый, синий, оранжевый, фиолетовый
Срок службы: 6 000 часов
Страница: 48

Multi-Vapour

Работают с автотрансформатором постоянной мощности



Эллипсоидные

Цоколь: E40
Мощность: 250 Вт
Цветности: 4000-6000K
CRI: 65-90+
Колба: Прозр. или светорасс.
Срок службы: 10 000 -14 000 часов
Страница: 48



Трубчатые

Цоколь: E40
Мощность: 250-400 Вт
Цветности: 4200-6000K
CRI: 70-90+
Колба: Прозрачная
Срок службы: 10 000 часов
Страница: 48



Эллипсоидные

Цоколь: E40
Мощность: 250-1000 Вт
Цветности: 3700-4200K
CRI: 65-70
Колба: Прозр. или светорасс.
Срок службы: 10 000 -20 000 часов
Страница: 49



Эллипсоидные НО

Цоколь: E40
Мощность: 250-400 Вт
Цветности: 3000-4000K
CRI: 65-70
Колба: Прозр. или светорасс.
Срок службы: 20 000 часов
Страница: 49

Kolorarc™

Работают с соответствующим ртутным или металлогалогенным балластом с номинальным током 3.5 А и ЗУ для МГЛ



Эллипсоидные

Цоколь: E40
Мощность: 400 Вт
Цветности: 4000-6000K
CRI: 65-90
Колба: Прозр. или светорасс.
Срок службы: 10 000 -14 000 часов
Страница: 49



Трубчатые

Цоколь: E40
Мощность: 400 Вт
Цветности: 6000K
CRI: 90
Колба: Прозрачная
Срок службы: 10 000 часов
Страница: 3349

Sportlight

Для спортивного и прожекторного освещения



Линейные

Цоколь: RX7s - спрес
Мощность: 1500-2000 Вт
Цветности: 5200 - 5400K
CRI: 65
Срок службы: 6 000 часов
Страница: 49



Трубчатые прозрачные

Цоколь: E40
Мощность: 1000-2000 Вт
Цветности: 6000K
CRI: 93
Срок службы: 5 000 -8 000 часов
Страница: 49



С встроенным ЗУ

Цоколь: E40
Мощность: 2000 Вт
Цветности: 6000K
CRI: 93
Срок службы: 5 000 часов
Страница: 49

Таблица выбора

Натриевые высоко- давления



Lucalox™

Цоколь: E27, E40
Мощность: 50-1000 Вт
Колба: Прозрачная трубчатая или эллипсоидная светорассеивающая
Срок службы: 24 000–28 500 часов
Страница: 50-51



Lucalox™ XO

Цоколь: E27, E40
Мощность: 50-600 Вт
Особенности:
Повышенный световой поток
Колба: Прозр. трубчатая или эллипс. светорассеивающая
Срок службы: 28 500–32 000 часов
Страница: 50



Lucalox™ PSL

Цоколь: E40
Мощность: 400-750 Вт
Отличительная особенность:
Предназначена для освещения теплиц
Колба: Трубчатая прозрачная
Срок службы: 12 000 часов
Страница: 51

Натриевые высокого давления - Прочие



Lucalox™ TD

Цоколь: RK7s-24
Мощность: 250-1000 Вт
Срок службы: 20 000 часов
Страница: 51



Lucalox™ E-Z Lux™

Цоколь: E27
Мощность: 110 Вт
Особенности:
Прямая замена ртутных ламп
Срок службы: 16 000 часов
Страница: 51



Lucalox™ Internal Ignitor

Цоколь: E27
Мощность: 50-70 Вт
Отличительная особенность:
С встроенным ЗУ
Колба: Эллипсоидная прозрачная или светорассеивающая
Срок службы: 12 000 часов
Страница: 51



Lucalox™ XO Superlife

Цоколь: E27, E40
Мощность: 70-100 Вт
Отличительная особенность:
Повышенный световой поток и две горелки для продления срока службы
Колба: прозр. трубчатая или эллипс. светорассеивающая
Срок службы: 40 000–55 000 часов
Страница: 50



Lucalox™ Superlife

Цоколь: E27, E40
Мощность: 50-400 Вт
Особенности: Две горелки для дополнительного срока службы
Колба: Прозр. трубчатая или эллипс. светорассеивающая
Срок службы: 40 000–55 000 часов
Страница: 50

Ртутные лампы



Kolorlux Стандартные

Цоколь: E27, E40
Мощность: 50-400 Вт
Срок службы: 20 000 часов
Страница: 52



Kolorlux Deluxe

Цоколь: E27, E40
Мощность: 50-400 Вт
Срок службы: 20 000 часов
Страница: 52



Лампы смешанного света

Цоколь: E27, E40, B22
Мощность: 160-500 Вт
Напряжение: 230-240В или 240-250В
Срок службы: 8 000 часов
Страница: 52

Газоразрядные лампы высокой интенсивности

Идентификация продукта

При выборе ламп, описанных в данном разделе, может оказаться полезным приведенный ниже словарь терминов. В пределах каждого модельного ряда лампы разделяются на семейства, в пределах семейств – по мощности. Наименование продукта можно использовать для быстрой ссылки на характеристики любой лампы. При определении среднего срока службы учитывается промышленный стандарт, по которому подсчитывается, сверх какого времени проработает 50% установленных единиц оборудования.

Мощность:

Используемая энергия - номинальная мощность в ваттах. Для оценки потребления энергии (кВтч) следует умножить мощность в ваттах на время использования в часах и разделить на 1000.

Цоколь:

Тип цоколя. Чертежи цоколей приведены на стр. 150-151

Напряжение в вольтах:
Характеристики ламп даны при работе на номинальном напряжении.

Наименование продукта:
Идентификационный код лампы.

Световой поток в люменах:

Начальное значение светового потока - после 100 часов отжига

Рабочее положение:

U - Universal (универсальное);
HOR - Horizontal (горизонтальное);
BU - Base Up (цоколем вверх);
VBU - Vertical Base Up (вертикальное цоколем вверх).

Срок службы (горизонтальное):

Нормативный усредненный срок службы в горизонтальном рабочем положении

Диаметр: Диаметр колбы электрической лампы в мм

Мощность в ваттах [W]

Напряжение в вольтах [V]

Цоколь

Наименование

Код продукта

Св. поток [лм]

Цвет

Рабочее положение:

Срок службы (вертикальное) [ч]

Срок службы (горизонтальное) [ч]

Длина [мм]

Диаметр [мм]

Количество в упаковке

ConstantColor™ - CMH Ultra

70	95	G12	CMH70/T/UVC/U/930/G12 ULTRA	96752	6400	930	U	15,000	15,000	88	19	12
70	95	G8.5	CMH70/TC/UVC/U/930/G8.5 ULTRA	96751	6200	930	U	15,000	15,000	85	14.5	12

CMH 70 / T / UVC / U / 9 30 / G12 ULTRA

(70) Обозначает мощность лампы

(UVC) Уф фильтр

(U) Рабочее положение

(9) Цветопередача
6 - Ra 58 - 67 (группа 2B)
7 - Ra 68 - 77 (группа 2A)
8 - Ra 78 - 87 (группа 1B)
9 - Ra 88 - 97 (группа 1A)

(30) Цветовая температура
XX = Первые две цифры обозначают цветовую температуру в градусах Кельвина - XX00K
Например: 30 соответствует 3000K

(G12): Тип цоколя

(CMH) Семейство изделий
CMH - ConstantColor™ CMH
ARC - Arcstream™
KRC - Kolorarc™
MPR/MVR - Multi-Vapor™
SPL - Sportlight™
LU - Lucalox™
H - Ртутные
ML - Смешанного света
BLS - Балласт

(T) Обозначает формат лампы
TD - Софитная
E - Эллипсоидная
Прозрачная
D - Эллипсоидная
Светорассеив.
L - Линейная
PARxx - PAR + диам.
T - Трубочатая
Прозрачная

Цвет:
комбинация цветопередачи и цветовой температуры

Длина:
Длина лампы в мм

Код продукта:
При оформлении заказа важно использовать данный код для гарантии получения нужного Вам продукта.

Срок службы (вертикальное):
Нормативный усредненный срок службы в вертикальном рабочем положении

Количество в упаковке:
Количество единиц изделий, упакованных в коробке.

ConstantColor™ CMH Lamps

Мощность в ваттах [W]	Напряжение в вольтках [V]	Цоколь	Наименование	Код продукта	Св. поток [лм]	Цвет	Рабочее положение	Срок службы (вертикальное) [ч]	Срок службы (горизонтальное) [ч]	Длина [мм]	Диаметр [мм]	К-во в упаковке
20	95	GU6.5	СМН20/T/UVC/830/GU6.5	40399	1615	830	U	12,000	12,000	52	13	12
35	95	GU6.5	СМН35/T/UVC/930/GU6.5	88656	3400	930	U	10000*	10,000*	52	13	12
35	95	GU6.5	СМН35/T/UVC/930/GU6.5 Ultra	76122	3500	930	U	12000*	12,000*	52	13	12
35	95	GU6.5	СМН35/T/UVC/942/GU6.5	88657	3400	942	U	12000*	12,000*	52	13	12

*Начальный заявляемый срок службы при выведении на рынок. Тестирование продолжается до выявления окончательного значения.

ConstantColor™ - CMH Одноцокольные 'MINI'

20	90	G8.5	СМН20/TC/UVC/U/830/G8.5 PLUS**	39858	1650	830	U	12,000	12,000	85	14.5	12
35	90	G8.5	СМН35/TC/UVC/U/830/G8.5 PLUS**	43273	3400	830	U	15,000	15,000	85	14.5	12
35	90	G8.5	СМН35/TC/UVC/U/942/G8.5	26348	3200	942	U	15,000	15,000	85	14.5	12
35	90	G8.5	СМН35/TC/UVC/U/930/G8.5 Ultra	76120	3500	930	U	12 000*	12 000*	85	14.5	12
70	90	G8.5	СМН70/TC/UVC/U/830/G8.5 PLUS**	43274	6200	830	U	15,000	15,000	85	14.5	12
70	90	G8.5	СМН70/TC/UVC/U/942/G8.5	26349	6200	942	U	15,000	15,000	85	14.5	12
70	90	G8.5	СМН70/TC/UVC/U/830/G8.5 Ultra	96751	6200	830	U	15,000	15,000	85	14.5	12

*Начальный заявляемый срок службы при выведении на рынок. Тестирование продолжается до выявления окончательного значения.

ConstantColor™ - CMH Одноцокольные

20	90	G12	СМН20/T/UVC/U/830/G12 PLUS**	42708	1650	830	U	12,000	12,000	90	14.5	12
35	90	G12	СМН35/T/UVC/U/830/G12 PLUS**	43272	3400	830	U	15,000	15,000	90	14.5	12
35	90	G12	СМН35/T/UVC/U/842/G12	92141	3200	842	U	15,000	15,000	90	14.5	12
35	90	G12	СМН35/T/UVC/U/930/G12 Ultra	76121	3500	930	U	12,000*	12,000*	90	14.5	12
70	90	G12	СМН70/T/UVC/U/830/G12	20005	6200	830	U	15,000	15,000	90	19	12
70	90	G12	СМН70/T/UVC/U/942/G12	20013	6300	942	U	15,000	15,000	90	19	12
70	90	G12	СМН70/T/UVC/U/930/G12 Ultra	96752	6400	930	U	15,000	15,000	90	19	12
150	93	G12	СМН150/T/UVC/U/830/G12	20012	14000	830	U	12,000	12,000	100	19	12
150	93	G12	СМН150/T/UVC/U/942/G12	20014	13000	942	U	12,000	12,000	100	19	12

ConstantColor™ - CMH Софитные

35	90	RX7s	СМН35/TD/UVC/830/RX7s	43278	3400	830	HOR±45°	-	10,000*	118	21	12
70	90	RX7s	СМН70/TD/UVC/830/RX7s	36910	7000	830	HOR±45°	-	15,000	118	21	12
70	90	RX7s	СМН70/TD/UVC/942/RX7s	38698	6200	942	HOR±45°	-	15,000	118	21	12
150	96	RX7s-24	СМН150/TD/UVC/830/RX7s-24	36912	14500	830	HOR±45°	-	15,000	135	27	12
150	96	RX7s-24	СМН150/TD/UVC/942/RX7s-24	38692	12500	942	HOR±45°	-	15,000	135	27	12

*Начальный заявляемый срок службы при выведении на рынок. Тестирование продолжается до выявления окончательного значения.

** Лампы CMH 3000K с увеличенным сроком службы.



Газоразрядные лампы высокой интенсивности

Мощность в ваттах [W]	Напряжение в вольтах [V]	Цоколь	Наименование	Код продукта	Сила света в канделах [cd]	Угловая ширина пучка [°]	Цвет	Рабочее положение	Срок службы (вертикальная) [ч]	Срок службы (горизонтальная) [ч]	Длина [мм]	Диаметр [мм]	К-во в упаковке
20	95	GX10	CMH20/MR16/UVC/830/GX10/SP	40400	9000	12	830	U	12,000	12,000	54.5	51	12
20	95	GX10	CMH20/MR16/UVC/830/GX10/FL GX10	40401	2900	25	830	U	12,000	12,000	54.5	51	12
20	95	GX10	CMH20/MR16/UVC/830/GX10/WFL GX10	42691	1500	40	830	U	12,000	12,000	54.5	51	12
35	90	GX10	CMH35/MR16/UVC/930/GX10/SP GX10	88658	16000	12	930	U	10,000*	10,000*	54.5	51	12
35	90	GX10	CMH35/MR16/UVC/930/GX10/FL GX10	88659	5500	25	930	U	10,000*	10,000*	54.5	51	12
35	90	GX10	CMH35/MR16/UVC/930/GX10/WFL GX10	88660	3000	40	930	U	10,000*	10,000*	54.5	51	12
35	90	GX10	CMH35/MR16/UVC/930/GX10/SP Ultra	76123	TBD	12	930	U	12,000	12,000	54.5	51	12
35	90	GX10	CMH35/MR16/UVC/930/GX10/FL Ultra	76124	TBD	25	930	U	12,000	12,000	54.5	51	12
35	90	GX10	CMH35/MR16/UVC/930/GX10/WFL Ultra	76125	TBD	40	930	U	12,000	12,000	54.5	51	12
35	90	GX10	CMH35/MR16/UVC/942/GX10/SP GX10	88661	16000	12	942	U	12,000*	12,000*	54.5	51	12
35	90	GX10	CMH35/MR16/UVC/942/GX10/FL GX10	88662	5500	25	942	U	12,000*	12,000*	54.5	51	12
35	90	GX10	CMH35/MR16/UVC/942/GX10/WFL GX10	88663	3000	40	942	U	12,000*	12,000*	54.5	51	12

*Начальный заявляемый срок службы при выведении на рынок. Тестирование продолжается до выявления окончательного значения.

ConstantColor™ - CMH PAR 20

20	95	E27	CMH20PAR20/UVC/830/E27/SP10	26478	13000	10	830	U	12,000	12,000	92	64	15
20	95	E27	CMH20/PAR20/UVC/830/E27/FL25	26481	3750	25	830	U	12,000	12,000	92	64	15
35	90	E27	CMH35/PAR20/UVC/830/E27/SP10	21684	22000	10	830	U	10,000	10,000	92	64	15
35	90	E27	CMH35/PAR20/UVC/830/E27/FL25	21685	7500	25	830	U	10,000	10,000	92	64	15
35	90	E27	CMH35/PAR20/UVC/942/E27/SP10	44890	19450	10	942	U	10,000	10,000	92	64	15
35	90	E27	CMH35/PAR20/UVC/942/E27/FL25	44919	6950	25	942	U	10,000	10,000	92	64	15

ConstantColor™ - CMH PAR 30

20	95	E27	CMH20PAR30/UVC/830/E27/SP10	26497	19800	10	830	U	12,000	12,000	124	95.5	6
20	95	E27	CMH20PAR30/UVC/830/E27/FL25	26518	4900	25	830	U	12,000	12,000	124	95.5	6
35	90	E27	CMH35/PAR30/UVC/830/E27/SP10	21689	39600	10	830	U	10,000	10,000	124	95.5	6
35	90	E27	CMH35/PAR30/UVC/830/E27/FL 25	21690	11000	25	830	U	10,000	10,000	124	95.5	6
35	90	E27	CMH35/PAR30/UVC/942/E27/SP10	44939	36700	10	942	U	10,000	10,000	124	95.5	6
35	90	E27	CMH35/PAR30/UVC/942/E27/FL25	44942	10200	25	942	U	10,000	10,000	124	95.5	6
70	90	E27	CMH70/PAR30/UVC/830/E27/SP15	21683	42800	15	830	U	13,000	13,000	124	95.5	6
70	90	E27	CMH70/PAR30/UVC/830/E27/FL40	21682	10000	40	830	U	13,000	13,000	124	95.5	6
70	90	E27	CMH70/PAR30/UVC/942/E27/SP15	74619	33500	15	942	U	10,000	10,000	124	95.5	6
70	90	E27	CMH70/PAR30/UVC/942/E27/FL40	74620	9000	40	942	U	10,000	10,000	124	95.5	6



Мощность в ваттах [W]	Напряжение в вольтах [V]	Цоколь	Наименование	Код продукта	Св. поток [лм]	Цвет	Рабочее положение	Срок службы (вертикальный) [ч]	Срок службы (горизонтальный) [ч]	Длина [мм]	Диаметр [мм]	К-во в упаковке
ConstantColor™ - CMH Эллипсоидные Прозрачная												
70	97	E27	CMH70/E/UVC/U/830/E27/C	46189	6300	830	U	15,000	15,000	138	54	6
100	102	E27	CMH100/E/UVC/U/830/E27/C	46191	9200	830	U	15,000	15,000	138	54	6
150	95	E27	CMH150/UVC/O/U/942/E27/C	43285	13200	942	U	15,000	15,000	138	55	6



ConstantColor™ - CMH Эллипсоидные Светорассеивающие												
70	97	E27	CMH70/E/UVC/U/830/E27/D	46187	6000	830	U	15,000	15,000	138	54	6
70	97	E27	CMH70/UVC/O/U/940/E27/D	43282	5300	940	U	15,000	15,000	138	54	6
100	102	E27	CMH100/E/UVC/U/830/E27/D	46194	8700	830	U	15,000	10,000	138	54	6
150	95	E27	CMH150/UVC/O/U/940/E27/D	43286	12300	940	U	10,000	10,000	138	55	6
250	117	E40	CMH250/E/UVC/U/830/E40/D	10591	23500	830	U	24,000	24,000	227	90	6
400	120	E40	CMH400/E/UVC/U/830/E40	13087	39000	830/836*	U	20,000	20,000	282	120	6



ConstantColor™ - CMH Трубчатые Прозрачные												
70	95	E27	CMH70/TT/UVC/830/E27	38752	6400	830	U	15,000	20,000	156	37	12
100	109	E40	CMH100/TT/UVC/830/E40	92478	9200	830	U	10,000	15,000	209	48	12
150	100	E40	CMH150/TT/UVC/830/E40	38749	14000	830	U	15,000	20,000	209	48	12
150	95	E40	CMH150/UVC/T/U/842/E40	21514	14500	842	U	15,000	15,000	209	48	12
150	100	E40	CMH150/UVC/O/T/U/830/E40	21516	14000	830	U	12,000	12,000	209	48	12
150	100	E40	CMH150/UVC/O/T/U/942/E40	21517	14000	942	U	15,000	15,000	209	48	12
250	110	E40	KRC250/CMH/830/TT/H/E40	20302	20000	830	HOR	-	24,000	260	48	12
250	117	E40	CMH250/TT/UVC/U/830/E40	10589	25000	830	U	24,000	24,000	260	48	12
400	120	E40	CMH400/TT/UVC/U/830/E40	13067	41000	830/836*	U	20,000	20,000	278	60	12



ConstantColor™ - CMH Трубчатые Прозрачные												
50	90	E27	CMH50/TT/UVC/730/E27 STREETWISE	77400	4800	730	HOR±15°	-	16,000	156	39	12
70	100	E27	CMH70/TT/UVC/730/E27 STREETWISE	77401	7800	730	HOR±15°	-	16,000	156	39	12
100	100	E40	CMH100/TT/UVC/730/E40 STREETWISE	77399	10900	730	HOR±15°	-	16,000	211	48	12
150	100	E40	CMH150/TT/UVC/730/E40 STREETWISE	77402	16300	730	HOR±15°	-	16,000	211	48	12



* 830 в горизонтальном рабочем положении, 836 – в вертикальном рабочем положении.

Мощность в ваттах [W]	Напряжение в вольтах [V]	Наименование	Код продукта	Категория	Вес [г]	К-во в упаковке
CMH Балласты						
20	220-240	BLS/E/20W/CMH	78711	Встраиваемый	N/A	12
20	220-240	BLS/E/20W/CMH/R/CC	78712	Внешний, с кабельным зажимом	N/A	12
20	220-240	BLS/E/20W/CMH/R/LP	78713	Внешний, с кабельным разъемом	N/A	12
35	220-240	BLS/E/35W/CMH	78714	Встраиваемый	N/A	12
35	220-240	BLS/E/35W/CMH/R/CC	78715	Внешний, с кабельным зажимом	N/A	12
35	220-240	BLS/E/35W/CMH/R/LP	78716	Внешний, с кабельным разъемом	N/A	12

Газоразрядные лампы высокой интенсивности

Металлогалогенные лампы

Мощность в ваттах	Напряжение в вольтгах [V]	Цоколь	Наименование	Код продукта	Св. поток [лм]	ССТ [К]	CRI [Ra]	Рабочее положение	Срок службы (вертикальное) [ч]	Срок службы (горизонтальное) [ч]	Длина [мм]	Диаметр [мм]	К-во в упаковке
Arcstream™ Одноцокольные  RG-2													
70	95	G12	ARC70/T/U/730/G12	35794	5200	3000	75	U	6,000	6,000	90	21.5	10
70	95	G12	ARC70/T/U/842/G12	35795	5200	4200	72	U	6,000	6,000	90	21.5	10
150	95	G12	ARC150/G12/830	88654	12000	3000	80	U	6,000	6,000	76	21.5	10
150	95	G12	ARC150/G12/842	88655	11500	4200	80	U	6,000	6,000	76	21.5	10



Мощность в ваттах [W]	Напряжение в вольтгах [V]	Цоколь	Наименование	Код продукта	Св. поток [лм]	ССТ [К]	CRI [Ra]	Рабочее положение	Срок службы (горизонтальное) [ч]	Длина [мм]	Диаметр [мм]	К-во в упаковке
Arcstream™ Софитные UVC												
70	95	RX7s	ARC70/UVC/TD/730/Rx7s	34530	5500	3000	75	HOR±45°	6,000	114	19	12
70	95	RX7s	ARC70/UVC/TD/742/Rx7s	34536	5500	4200	75	HOR±45°	6,000	114	22	12
150	95	RX7s-24	ARC150/UVC/TD/732/Rx7s-24	34527	12000	3200	75	HOR±45°	6,000	132	22	12
150	95	RX7s-24	ARC150/UVC/TD/742/Rx7s-24	34535	12000	4200	75	HOR±45°	6,000	132	25	12



Мощность в ваттах [W]	Напряжение в вольтгах [V]	Цоколь	Наименование	Код продукта	Св. поток [лм]	ССТ [К]	CRI [Ra]	Рабочее положение	Срок службы (горизонтальное) [ч]	Длина [мм]	Диаметр [мм]	К-во в упаковке
Arcstream™ Софитные  RG-3												
150	110	RX7s-24	ARC150/TD/952/Rx7s-24	93772	11000	5200	90	HOR±45°	6,000	132	25	12
150	95	RX7s-24	ARC150/AQUA/TD/865/Rx7s-24	35284	11000	6500	85	HOR±45°	6,000	132	25	12
250	114	Fc2	ARC250/TD/832/Fc2	30099	20000	3200	75	HOR±45°	6,000	163	25	12
250	115	Fc2	ARC250/TD/842/Fc2	30101	20000	4200	75	HOR±45°	6,000	163	25	12



Цвет	Мощность в ваттах [W]	Напряжение в вольтгах [V]	Цоколь	Наименование	Код продукта	Рабочее положение	Срок службы (горизонтальное) [ч]	Длина [мм]	Диаметр [мм]	К-во в упаковке
Arcstream™ Цветные софитные 										
Зеленый	150	95	RX7s-24	ARC150/UVC/TD/GREEN/RX7s-24	12181	HOR±45°	6,000	132	25	12
Синий	150	95	RX7s-24	ARC150/UVC/TD/BLUE/RX7s-24	12182	HOR±45°	6,000	132	25	12
Оранжевый	150	95	RX7s-24	ARC150/UVC/TD/ORANGE/RX7s-24	12183	HOR±45°	6,000	132	25	12
Пурпурный	150	95	RX7s-24	ARC150/UVC/TD/MAGENTA/RX7s-24	12184	HOR±45°	6,000	132	25	12



Мощность в ваттах [W]	Напряжение в вольтгах [V]	Цоколь	Наименование	Код продукта	Св. поток [лм]	ССТ [К]	CRI [Ra]	Рабочее положение	Срок службы (вертикальное) [ч]	Срок службы (горизонтальное) [ч]	Длина [мм]	Диаметр [мм]	К-во в упаковке
Arcstream™ Трубчатые Прозрачные													
250	112	E40	ARC250/T/H/742/E40	42357	21000	4200	70	HOR±15°	-	10,000	220	48	12
250	100	E40	ARC250/T/VBU/960/E40	32665	19000	6000	90	BU±45°	10,000	-	220	47	12
250	100	E40	ARC250/T/H/960/E40	32664	19000	6000	90	HOR±45°	-	10,000	220	47	12
400	105	E40	ARC400/T/H/742/E40	42369	35000	4200	70	HOR±15°	-	10,000	260	47	12



Мощность в ваттах [W]	Напряжение в вольтгах [V]	Цоколь	Наименование	Код продукта	Св. поток [лм]	ССТ [К]	CRI [Ra]	Рабочее положение	Срок службы (вертикальное) [ч]	Срок службы (горизонтальное) [ч]	Длина [мм]	Диаметр [мм]	К-во в упаковке
Arcstream™ Эллипсоидные Светорассеивающие													
250	100	E40	ARC250/D/H/740/E40	16870	19500	4000	70	HOR±15°	-	14,000	227	91	10
250	100	E40	ARC250/D/H/960/E40	30047	17000	6000	90	HOR±45°	-	10,000	227	90	12
250	100	E40	ARC250/D/VBU/960/E40	32666	17000	6000	90	BU±45°	10,000	-	227	90	12



Работают с соответствующим металлогалогенным/натриевым балластом и ЗУ для МГЛ. Лампы Arcstream™ подходят только для работы в полностью закрытых светильниках, когда материал линзы/рассеивателя должен выдерживать попадание осколков горячего кварца или стекла (температурой до 1100 °C)

Газоразрядные лампы высокой интенсивности

Натриевые лампы высокого давления

Мощность в ваттах (W)	Напряжение в вольтках (V)	Цоколь	Наименование	Код продукта	Св. поток (лм)	ССТ (К)	CRI (Ra)	Рабочее положение	Срок службы (ч)	Длина (мм)	Диаметр (мм)	К-во в упаковке
Lucalox™ XO Трубоччатые Прозрачные												
50	85	E27	LU50/85/XO/T/27	93373	4400	2100	25	U	28,500	156	38.5	25
70	90	E27	LU70/90/XO/T/27	93375	6600	2100	25	U	28,500	156	38.5	25
100	100	E40	LU100/100/XO/T/40	93376	10700	2100	25	U	32,000	211	48	12
150	100	E40	LU150/100/XO/T/40	93377	17500	2100	25	U	32,000	211	48	12
250	100	E40	LU250/XO/T/40	93378	33000	2100	25	U	32,000	260	48	12
400	100	E40	LU400/XO/T/40	93269	56500	2100	25	U	32,000	283	48	12
600	115	E40	LU600/XO/T/40	93270	90000	2100	25	U	32,000	283	48	12

Lucalox™ XO Эллипсоидные Светорассеивающие												
50	85	E27	LU50/85/XO/D/27	45696	3600	2100	25	U	28,500	156	72	12
70	90	E27	LU70/90/XO/D/27	45697	6000	2100	25	U	28,500	156	72	12
100	100	E40	LU100/100/XO/D/40	93379	10000	2100	25	U	32,000	186	76	12
150	100	E40	LU150/100/XO/D/40	93380	16900	2100	25	U	32,000	227	91	12
250	100	E40	LU250/XO/D/40	93381	31200	2100	25	U	32,000	227	91	12
400	105	E40	LU400/XO/D/40	93296	54000	2100	25	U	32,000	282	122	6

Lucalox™ XO Superlife Трубоччатые Прозрачные												
50	85	E27	LU 50/XO/SBY/T/E27	78736	4400*	2000	25	U	40,000	156	38.5	25
70	90	E27	LU 70/XO/SBY/T/E27	88258	6600	2000	25	U	40,000	156	38.5	25
100	100	E40	LU 100/XO/SBY/T/E40	88256	10700	2000	25	U	55,000	211	48	12
150	100	E40	LU 150/XO/SBY/T/E40	78737	17500*	2000	25	U	55,000	211	48	12
250	100	E40	LU 250/XO/SBY/T/E40	78738	33200*	2000	25	U	55,000	260	48	12
400	100	E40	LU 400/XO/SBY/T/E40	78739	56500*	2000	25	U	55,000	283	48	12

* Предварительные данные.

Lucalox™ XO Superlife Эллипсоидные Светорассеивающие												
70	90	E27	LU 70/XO/SBY/D/E27	88257	6000	2000	25	U	40,000	156	71	12
100	100	E40	LU 100/XO/SBY/D/E40	88255	10000	2000	25	U	55,000	186	75	12

Lucalox™ Superlife Трубоччатые Прозрачные												
50	85	E27	LU50/85/MO/SBY/T/E27	88558	3400	2000	25	U	40,000	156	38.5	25
70	90	E27	LU70/90/MO/SBY/T/E27	88268	6000	2000	25	U	40,000	156	38.5	25
100	100	E40	LU100/100/MO/SBY/T/40	17899	9600	2000	25	U	50,000	211	48	12
150	100	E40	LU150/100/SBY/T/40	35594	15000	2000	25	U	50,000	211	48	12
250	100	E40	LU250/SBY/T/40	35586	27500	2000	25	U	55,000	260	48	12
400	100	E40	LU400/SBY/T/40	35582	50000	2000	25	U	55,000	283	48	12

Lucalox™ Superlife Эллипсоидные Светорассеивающие												
50	85	E27	LU50/85/MO/SBY/D/E27	88557	3300	2000	25	U	40,000	156	72	12
70	90	E27	LU70/90/MO/SBY/D/E27	88269	5800	2000	25	U	40,000	156	72	12
150	100	E40	LU150/100/SBY/D/40	35589	14500	2000	25	U	50,000	227	91	12
250	100	E40	LU250/SBY/D/40 w	35590	26000	2000	25	U	55,000	227	91	12
400	105	E40	LU400/SBY/D/40	35591	47500	2000	25	U	55,000	282	122	6

Lucalox™ Стандартные Трубоччатые Прозрачные												
50	85	E27	LU50/85/MO/T/E27 1/25	88553	3400	2000	25	U	28,500	156	38.5	25
70	90	E27	LU 70/90/MO/T/E27 1/25	46221	6000	2000	25	U	28,500	156	38.5	25
100	100	E40	LU100/100/MO/T/40	93767	9600	2000	25	U	28,500	211	48	12
150	100	E40	LU150/100/40	44244	15000	2000	25	U	28,500	211	48	12
250	100	E40	LU250/T/40	22453	27500	2000	25	U	28,500	260	48	12
400	100	E40	LU400/T/40	11678	48000	2000	25	U	28,500	283	48	12
1000	110	E40	LU1000/110/T/40 4pk	45751	130000	2000	25	U	24,000	372	67	4

Внешнее ЗУ, Встроенное ЗУ

Мощность в ваттах [W]	Напряжение в вольтах [V]	Цоколь	Наименование	Код продукта	Св. поток [лм]	CCT [K]	CRI [Ra]	Рабочее положение	Срок службы [ч]	Длина [мм]	Диаметр [мм]	К-во в упаковке
Lucalox™ Стандартные Эллипсоидные Светорассеивающие Δ												
50	85	E27	LU50/85/MO/D/E27 1/25	88554	3300	2000	25	U	28,500	156	72	12
70	90	E27	LU 70/90/MO/D/E27 1/12	46217	5800	2000	25	U	28,500	156	72	12
100	100	E40	LU100/100/MO/D/40	93766	9200	2000	25	U	28,500	186	76	12
150	100	E40	LU150/100/D/40	44245	14500	2000	25	U	28,500	227	91	12
250	100	E40	LU250/D/40	44052	26000	2000	25	U	28,500	227	91	12
400	100	E40	LU400/D/40	44057	47500	2000	25	U	28,500	282	122	6
1000	110	E40	LU1000/110/D/40	30228	120000	2000	25	U	24,000	372	162	1



Lucalox™ С встроенным ЗУ Эллипсоидные Прозрачные Δ												
70	90	E27	LU 70/90/MO/I/E27 1/12	46209	6000	2000	25	U	12,000	156	72	12



Lucalox™ С встроенным ЗУ Эллипсоидные Светорассеивающие Δ												
50	85	E27	LU50/85/MO/D/I/E27 1/12	88556	3300	2000	25	U	12,000	156	72	12
70	90	E27	LU70/90/MO/D/I/E27 1/12	46186	5800	2000	25	U	12,000	156	72	12



Lucalox™ TD Софитные Δ												
250	100	RX7s-24	LU250/TD	30241	23000	2000	25	HOR \pm 20°	20,000	191	22,4	10
400	100	RX7s-24	LU400/TD	30244	43000	2000	25	HOR \pm 20°	20,000	256	22,4	10
1000	250	RX7s-24	LU1000/TD	30246	137000	2000	25	HOR \pm 20°	20,000	334	22,4	10



Lucalox™ E-Z Lux™ Эллипсоидные Светорассеивающие – Прямая замена ДРЛ												
110	110	E27	LUH110/D/27-SHx	39512	8800	2000	25	U	16,000	175	72	40

Δ Внешнее ЗУ, Δ Встроенное ЗУ



Lucalox™ PSL (PhotoSynthesis Light) Tubular Clear Δ												
250	115	E40	LU250W/PSL/T/E40	88665	33000	2100	22	U	10000	283	48	12
400	110	E40	LU400W/PSL/T/E40	17106	56500	2100	22	U	12,000*	283	48	12
400	110	E40	LU400W/PSL/T/E40/Bulk	44304	56500	2100	22	U	12,000*	283	48	63
600	115	E40	LU600W/PSL/T/E40	17107	90000	2100	22	U	12,000*	283	48	12
600	115	E40	LU600W/PSL/T/E40/Bulk	44305	90000	2100	22	U	12,000*	283	48	63
750	115	E40	LU750W/PSL/T/E40	17108	112000	2100	22	U	10,000*	293	51	12
750	115	E40	LU750W/PSL/T/E40/Bulk	44306	112000	2100	22	U	10,000*	293	51	63
600	115	E40	LU400V/600W/PSL/T/E40	43440	90000	2100	22	U	12,000*	283	48	12
600	115	E40	LU400V/600W/PSL/T/E40/Bulk	43439	90000	2100	22	U	12,000*	283	48	63
750	115	E40	LU400V/750W/PSL/T/E40	43438	112000	2100	22	U	12,000*	293	51	12
750	115	E40	LU400V/750W/PSL/T/E40/Bulk	43437	112000	2100	22	U	12,000*	293	51	63



*Надежность 90% Δ Внешнее ЗУ, Δ Встроенное ЗУ



Газоразрядные лампы высокой интенсивности

Ртутные лампы высокого давления

Мощность в ваттах (W)	Напряжение в вольтках (V)	Цоколь	Наименование	Код продукта	Св. поток (лм)	ССТ (K)	CRI (Ra)	Рабочее положение	Срок службы (ч)	Длина (мм)	Диаметр (мм)	К-во в упаковке
Kolorlux™ Стандартные												
50	95	E26	H50/27 1/24	74171	1800	4000	45	U	16,000	130	56	24
80	115	E27	H80/27 1/24	74172	3800	4000	40	U	20,000	166	71	24
80	115	B22	H80/B22 1/24	74173	3800	4000	40	U	20,000	166	71	24
125	125	E27	H125/27 1/24	73736	6300	4000	40	U	20,000	178	76	24
125	125	B22	H125/B22 1/24	77071	6300	4000	40	U	20,000	178	76	24
250	130	E40	H250/40 1/12	73737	13000	4000	40	U	20,000	227	91	12
400	135	E40	H400/40 1/12	74174	22500	4000	40	U	20,000	292	122	12

Kolorlux™ Mercury Deluxe

50	95	E27	H50 DX E27 1/24	77055	1800	3700	53	U	16,000	130	56	24
80	115	E27	H80 DX E27 1/24	77056	3800	3600	54	U	20,000	166	71	24
125	125	E27	H125NDX E27 1/24	77057	6600	3500	52	U	20,000	178	76	24
250	130	E40	H250NDX E40 1/12	77058	13800	3400	50	U	20,000	228	91	12
400	135	E40	H400 DX E40 1/12	77061	24400	3400	47	U	20,000	292	122	12

Mixed Light Смешанного света

160	230-240	E27	ML 230-240V 160W E27	96724	3100	4200	52	U	8,000	170	76	24
160	230-240	B22	ML 230-240V 160W B22	96727	3100	4200	52	U	8,000	170	76	24
160	240-250	E27	ML 240-250V 160W E27	96728	3100	4200	52	U	8,000	170	76	24
250	230-240	E27	ML 230-240V 250W E27	96725	5600	3800	52	U	8,000	227	91	12
250	230-240	E40	ML 230-240V 250W E40	96723	5600	3800	52	U	8,000	227	91	12
250	240-250	E40	ML 240-250V 250W E40	96726	5600	3800	52	U	8,000	227	91	12
500	230-240	E40	ML 230-240V 500W E40	96713	14000	3800	40	U	8,000	292	121	10

Таблица соответствия различных брендов

На следующих страницах приведены коды для заказа компании GE и альтернативных брендов. Подобные соответствия приведены только для ознакомления и определения близких аналогов. В таблице представлены данные из каталогов и веб-сайтов альтернативных производителей.

GE	OSRAM	PHILIPS
ConstantColor CMH™		
CMH20/TC/UVC/830/GU6.5	HCI-TF 20W/830 WDL PB GU6.5	CDM-Tm Mini PGJ5 20W/830*
CMH20/TC/UVC/U/830/G8.5 Plus	HCI-TC 20W/830 WDL PB G8.5	CDM-TC 20W/830 G8.5 1CT*
CMH35/T/UVC/930/GU6.5	-	CDM-Tm Mini PGJ5 35W/830
CMH35/T/UVC/942/GU6.5	-	-
CMH35/TC/UVC/U/830/G8.5 Plus	HCI-TC 35W/830 WDL PB G8.5	CDM-TC 35W/830 G8.5
CMH35/TC/UVC/U/942/G8.5	HCI-TC 35W/942 NDL PB UVS G8.5	CDM-TC 35W/942 G8.5
CMH35/TC/UVC/U/930/G8.5 ULTRA	-	CDM-T Elite 35W/930 G8.5 1CT*
CMH70/TC/UVC/U/830/G8.5 Plus	HCI-TC 70W/830 WDL PB G8.5	CDM-TC 70W/830 G8.5
CMH70/TC/UVC/U/942/G8.5	HCI-TC 70W/942 NDL PB G8.5	CDM-TC 70W/942 G8.5
CMH70/TC/UVC/U/930/G8.5 ULTRA	HCI-TC 70/930 WDL PB Shop G8.5*	CDM-TC Elite 70W/930 G8.5*
CMH20/T/UVC/U/830/G12 Plus	-	CDM-T 20W/830 G12 1CT*
CMH35/T/UVC/U/830/G12 Plus	HCI-T 35W/830 WDL PB G12	CDM-T 35W/830 G12
CMH35/T/UVC/U/942/G12	HCI-T 35W/942 NDL PB UVS G12	CDM-T 35W/942 G12
CMH35/T/UVC/U/930/G12 ULTRA	-	CDM-T Elite 35W/930 G12 1CT*
CMH70/T/UVC/U/830/G12	HCI-T 70W/830 WDL PB G12	CDM-T 70W/830 G12
CMH70/T/UVC/U/942/G12	HCI-T 70W/942 NDL PB UVS G12	CDM-T 70W/942 G12
CMH70/T/UVC/U/930/G12 ULTRA	HCI-TC 70/930 WDL PB Shop G12	CDM-T Elite 70W/930 G12*
CMH150/T/UVC/U/830/G12	HCI-T 150W/830 WDL PB G12	CDM-T 150W/830 G12
CMH150/T/UVC/U/942/G12	HCI-T 150/NDL PB UVS G12	CDM-T 150W/942 G12
CMH35/TD/UVC/830/Rx7s	-	-
CMH70/TD/UVC/830/Rx7s	HCI-TS 70W/830 WDL PB UVS RX7S	CDM-TD 70W/830 RX7s
CMH70/TD/UVC/942/Rx7s	HCI-TS 70W/942 NDL PB UVS RX7S	CDM-TD 70W/942 RX7s
CMH150/TD/UVC/830/Rx7s-24	HCI-TS 150W/830 WDL PB RX7S-24	CDM-TD 150W/830 RX7s-24
CMH150/TD/UVC/942/Rx7s-24	HCI-TS 150W/942 NDL PB RX7S-24	CDM-TD 150W/942 RX7s-24
CMH20/MR16/UVC/830/GX10/SP12	HCI-R16 20/830 WDL PB 12D	MASTERColour CDM-R Mini 20W/830 GX10 MR16 10D 1CT
CMH20/MR16/UVC/830/GX10/FL25	HCI-R16 20/830 WDL PB 24D	MASTERColour CDM-R Mini 20W/830 GX10 MR16 25D 1CT
CMH20/MR16/UVC/830/GX10/WFL40	HCI-R16 20/830 WDL PB 40D	MASTERColour CDM-R Mini 20W/830 GX10 MR16 40D 1CT
CMH35/MR16/UVC/930/GX10/SP12	-	-
CMH35/MR16/UVC/930/GX10/FL25	-	-
CMH35/MR16/UVC/930/GX10/WFL40	-	-
CMH35/MR16/UVC/942/GX10/SP12	-	-
CMH35/MR16/UVC/942/GX10/FL25	-	-
CMH35/MR16/UVC/942/GX10/WFL40	-	-
CMH20/PAR20/UVC/830/E27/SP10	-	-
CMH20/PAR20/UVC/830/E27/FL25	-	-
CMH35/PAR20/830/E27/SP10	HCI-PAR20 35W/830 WDL SP E27	CDM-R 35W/830 E27 PAR20L10D
CMH35/PAR20/830/E27/FL25	HCI-PAR20 35W/830 WDL FL E27	CDM-R 35W/830 E27 PAR20L30D
CMH35/PAR20/UVC/942/E27/SP10	HCI-PAR20 35W/942 NDL PB SP 10D	CDM-R 35W/942 E27 PAR20L30D
CMH35/PAR20/UVC/942/E27/FL25	HCI-PAR20 35W/942 NDL PB SP 30D	CDM-R 35W/942 E27 PAR20L30D
CMH20/PAR30/UVC/830/E27/SP10	HCI-PAR30 20W/830 WDL SP E27	-
CMH20/PAR30/UVC/830/E27/FL25	HCI-PAR30 20W/830 WDL FL E27	-
CMH35/PAR30/UVC/830/E27/SP10	HCI-PAR30 35W/830 WDL SP E27	CDM-R 35W/830 E27 PAR20L10D
CMH35/PAR30/UVC/830/E27/FL25	HCI-PAR30 35W/830 WDL FL E27	CDM-R 35W/830 E27 PAR20L30D
CMH35/PAR30/UVC/942/E27/SP10	HCI-PAR30 35W/942 NDL PB SP 10D	-
CMH35/PAR30/UVC/942/E27/FL25	HCI-PAR30 35W/942 NDL PB SP 30D	-
CMH70/PAR30/UVC/830/E27/SP15	HCI-PAR30 70W/830 WDL SP E27	CDM-R 70W/830 E27 PAR30L10D
CMH70/PAR30/UVC/830/E27/FL40	HCI-PAR30 70W/830 WDL FL E27	CDM-R 70W/830 E27 PAR30L40D
CMH70/PAR30/UVC/942/E27/FL15	HCI-PAR30 70W/942 NDL PB SP 10D	CDM-R 70W/942 E27 PAR30L10D
CMH70/PAR30/UVC/942/E27/SP40	HCI-PAR30 70W/942 NDL PB FL 30D	CDM-R 70W/942 E27 PAR30L40D
CMH70/E/UVC/U/830/E27/C	HCI-E/P 70/830 WDL PB E27 clear	CDM-ET 70W /830 E27
CMH100/E/UVC/U/830/E27/C	HCI-E/P 100/830 WDL PB clear	CDM-ET 100W /830 E40
CMH150/UVC/O/U/942/E27/C	HCI-E/P 150W/942 NDL PBMO CL E27	-
CMH70/E/UVC/U/830/E27/D	HCI-E/P 70W/830 NDL PB COE27	CDO-ET Coated 70W/828 E27
CMH70/UVC/O/U/940/E27/D	HCI-E/P 70W/942 NDL Coated E27	-
CMH100/E/UVC/U/830/E27/D	HCI-E/P 100W/830 WDL PB Coated E27	CDO-ET Coated 100W/828 E40
CMH150/UVC/O/U/940/E27/D	HCI-E/P 150W/942 NDL PB MO E27	CDO-ET Coated 150W/828 E40
CMH250/E/UVC/U/830/E40/D	HCI-E 250W/830 WDL PB E40	-
CMH400/E/UVC/U/830/E40/D	-	-



Газоразрядные лампы высокой интенсивности

GE	OSRAM	PHILIPS	Havells Sylvania
ConstantColor CMH™			
CMH70/TT/UVC/830/E27	HCI-T/P 70W/830 WDL PB E27	CDO-TT 70W /828 E27*	-
CMH100/TT/UVC/830/E40	-	CDO-TT 100W /828 E27*	-
CMH150/TT/UVC/830/E40	HCI-T/P 150W/830 WDL PB E40	CDO-TT 150W/828 E40*	-
CMH150/UVC/TT/U/842/E40	-	CDO-TT 150W/828 E40*	-
CMH150/UVC/O/T/U/830/E40	HCI-T/P 150W/830 NDL PB E40	-	-
CMH150/T/UVC/O/U/942/E40	HCI-T/P 150W/942 NDL PB E40	-	-
CMH250/TT/UVC/U/830/E40	HCI-T 250W/830 WDL PB E40	CDO-TT 250W /828 E27	-
KRC250/CMH/830/T/H/E40	-	-	-
CMH400/TT/UVC/U/830/E40	-	-	-
Arcstream™			
ARC70/T/U/730/G12	HQI T 70/WDL	MHN-T70W/830	HSI-T 70W/WDL
ARC70/T/U/842/G12	HQI T 70/NDL	MHN-T70W/942	HSI-T 70W/NDL
ARC150/G12/830	-	-	-
ARC150/G12/842	-	-	-
ARC70/UVC/TD/730/Rx7s	HQI TS 70/WDL UVS	MHW-TD70W	HSI-TD 75W/WDL 3K UVS
ARC70/UVC/TD/742/Rx7s	HQI TS 70/NDL UVS	MHN-TD70W	HSI-TD 75W/NDL 4K UVS
ARC150/UVC/TD/732/Rx7s-24	HQI TS 150/WDL UVS	MHW-TD150W	HSI-TD 150W/WDL 3K UVS
ARC150/UVC/TD/742/Rx7s-24	HQI TS 150/NDL UVS	MHN-TD150W	HSI-TD 150W/NDL 4K UVS
ARC150/TD/952/Rx7s-24	-	-	-
ARC150/UVC/AQUA/TD/865/Rx7s-24	-	-	-
ARC250/TD/832/Fc2	HQI TS 250/WDL UVS	MHW-TD250W	HSI-TD 250W/NDL 3K UVS
ARC250/TD/842/Fc2	HQI TS 250/NDL UVS	MHN-TD250W	HSI-TD 250W/NDL 4K UVS
ARC150/UVC/TD/GREEN/RX7S-24	-	-	-
ARC150/UVC/TD/BLUE/RX7S-24	-	-	-
ARC150/UVC/TD/ORANGE/RX7S-24	-	-	-
ARC150/UVC/TD/MAGENTA/RX7S-24	-	-	-
ARC250/T/VBU/960/E40	HQI-T 250/D	-	-
ARC250/T/H/960/E40	-	-	-
ARC400/T/H/742/E40	-	-	-
ARC250/D/H/740/E40	-	-	-
ARC250/D/H/960/E40	HQI-E 250/D	-	-
ARC250/D/VBU/960/E40	HQI-E 250/D	CDO-TT 100W /828 E27*	-
Kolorarc™			
KRC400/T/H/960/E40	-	-	-
KRC400/T/VBU/960/E40	-	-	-
KRC400/E/VBU/645/E40	-	-	HSI-T 400W/4K
KRC400/D/VBU/740/E40	-	-	-
KRC400/D/H/740/E40	-	-	-
KRC400/D/VBU/960/E40	-	-	-
KRC400/D/H/960/E40	-	-	-
Multi-vapor™			
MVR250/U/40	-	-	-
MVR400/U/40	-	-	-
MVR1000/U/40	-	-	-
MVR250/C/U/40	-	-	-
MVR400/C/U/40	-	-	-
MVR400/VBU/40	-	-	-
MVR400/C/VBU/40	-	-	HSI-MP 400W/C/BU
MPR400/C/VBU/0/40	-	-	-
Sportlight™			
SPL1500/L/H/652/Rx7SM	-	-	-
SPL2000/L/H/654	-	-	-
SPL2000/T/H/960/E40	HQI-T 2000/D	MASTER HPI-T PRO /646	-
SPL2000/I/T/H/640/E40	HQI-T 2000 /N	MASTER HPI-T PRO /646	-
SPL2000/I/T/H/960/E40	HQI-T 2000 /D/I	-	-
SPL1000/T/H/960/E40 1/4	-	-	-
Blended Light			
ML 160/230-240V E27	HWL 160 235V	ML 160W ES 235-245	HSB-BW 160W 240V E27
ML 160/230-240V B22	-	ML 160W B22 235-245	-
ML 160/240-250V	-	-	-
ML 250/230-240V E40	HWL 250 235V	ML 250W ES 235-245 E40	HSB-BW 250W 240V E40
ML 250/230-240V E27	-	ML 250W ES 235-245 E27	-
ML 250/ 240-250V E40	-	-	-
ML 500/230-240V E40	HWL 500 235V	ML 500W ES 235-245 E40	HSB-BW 500W 240V E40

* Подобные лампы. Информация получена из официальных сайтов компаний в октябре 2009 г.



Таблица соответствия различных брендов

GE	OSRAM	PHILIPS	Havells Sylvania
Lucalox™ Standard			
LU50/85/D/27	NAV-E 50/E	SON Pro 50W E	SHP 50W/CO-E
LU70/90/D/27	NAV-E 70/E	SON Pro 70W E	SHP 70W/CO-E
LU100/100/MO/D/40	NAV-E 100	SON Pro 100W E	SHP 100W
LU150/100/D/40	NAV-E 150	SON Pro 150W E	SHP 150W
LU250/D/40	NAV-E 250	SON Pro 250W E	SHP 250W
LU400/D/40	NAV-E 400	SON Pro 400W E	SHP 400W
LU1000/110/D/40	NAV-E 1000	SON Pro 1000W E	-
LU50/85/T/27	-	-	-
LU70/90/T12/27	NAV-T 70	SON- T Pro 70W	SHP-T 70W
LU100/100/MO/T/40	NAV-T 1000	SON- T Pro 100W	-
LU150/100/T /40	NAV-T 150	SON-T Pro 150W	SHP-T 150W
LU250/T/40	NAV-T 250	SON-T Pro 250W	SHP-T 150W
LU400/T/40	NAV-T 400	SON-T Pro 400W	SHP-T 400W
LU1000/110/T/40	NAV-T 1000	SON-T Pro 1000W	SHP-T 1000W
Lucalox™ XO			
LU50/85/XO/D/27	-	-	-
LU70/90/XO/D/27	-	MASTER SON PIA PLUS 70W	-
LU100/100/XO/D/40	NAV-E 100 SUPER 4Y	-	-
LU250/XO/D/40	NAV-E 250 SUPER 4Y	MASTER SON PIA PLUS 250W	-
LU400/XO/D/40	NAV-E 400 SUPER 4Y	MASTER SON PIA PLUS 400W	-
LU50/85/XO/T/27	NAV-T 50 SUPER 4Y	MASTER SON-T PIA PLUS 50W	-
LU70/90/XO/T/27	NAV-T 70 SUPER 4Y	MASTER SON-T PIA PLUS 70W	-
LU100/100/XO/T/40	NAV-T 100 SUPER 4Y	MASTER SON-T PIA PLUS 100W	-
LU150/150/XO/T/40	NAV-T 150 SUPER 4Y	MASTER SON-T PIA PLUS 150W	-
LU250/XO/T/40	NAV-T 250 SUPER 4Y	MASTER SON-T PIA PLUS 250W	-
LU400/XO/T/40	NAV-T 400 SUPER 4Y	MASTER SON-T PIA PLUS 400W	-
LU600/XO/T/40	NAV-T 600 SUPER 4Y	MASTER SON-T PIA PLUS 600W	-
Lucalox™ I			
LU50/85/D/I/27	NAV-E 50/I	SON Pro 50W I	SHP 50W/CO-I
LU70/90/D/I/27	NAV-E 70/I	SON Pro 70W I	SHP 70W/CO-I
LU70/90/I/27	-	SON Pro70W I CLEAR	SHP 70W/CL-I
Lucalox™ E-Z Lux			
LUH110/D/27 - SHx	NAV-E 110	SON-H Pro 110W	SHx 110W E27
Lucalox™ TD			
LU250/TD	NAV-TS 250	-	-
LU400/TD	NAV-TS 400	-	-
LU1000/TD	-	-	-
Lucalox™ SUPERLIFE			
LU50/85/SBY/T/27	-	-	-
LU70/90/SBY/T/27	-	-	-
LU70/90/XO/SBY/T12/E27	-	-	SHP-TS 70w Twinarc
LU100/100/SBY/T/40	-	-	-
LU100/100/XO/SBY/T/E40	-	-	SHP-TS 100w Twinarc
LU150/100/SBY/T/40	-	-	SHP-T 150W SBY
LU250/SBY/T/40	-	-	SHP-T 250W SBY
LU400/SBY/T/40	-	-	SHP-T 400W SBY
LU50/85/SBY/D/27	-	-	-
LU70/90/SBY/D/27	-	-	SHP 70W SBY
LU70/90/XO/SBY/D/E27	-	-	SHP-S 70w Twinarc
LU100/100/XO/SBY/D/E40	-	-	SHP-S 100w Twinarc
LU150/100/SBY/D/40	-	-	SHP 150W SBY
LU250/SBY/D/40	-	-	SHP 250W SBY
LU400/SBY/D/40	-	-	SHP 400W SBY
Kolorlux Standard			
H125/27	HQL 125	HPL-N 125W	HSL-BW 125W E27
H250/40	HQL 250	HPL-N 250W	HSL-BW 250W E40



Независимо от того, рассматривается ли срок службы, энергосбережение или качество света, линейные люминесцентные лампы GE соответствуют всем требованиям современности. Более высокое качество света создается превосходной цветопередачей и **высоким световым потоком**.

Ассортимент изделий обновлен и расширен для максимального использования новинок. Он отражает технологические достижения, ставшие возможными в результате дополнительных инвестиций в европейские производственные мощности компании GE.

Мы имеем честь заявить, что GE первой поставила на рынок энергосберегающие линейные люминесцентные лампы T5, названные Watt-Miser™, а в последнее время к этому популярному экологичному ассортименту были добавлены модели T8. Дополнительно представлены модели LongLast™ в традиционном обширном ассортименте по длинам, мощностям и цвету света.

Характеристики люминесцентных ламп широко различаются в зависимости от типа. В общем случае люминесцентные лампы обладают следующими преимуществами:

- Эффективная осветительная установка и сниженные расходы на обслуживание с лампами Watt-Miser™;
- Продленный срок службы для люминесцентных ламп LongLast™, до 42 000 часов в соответствии с принятым трехчасовым циклом включения;
- Качество света - высокие цветопередача и стабильность светового потока;
- Универсальность — многочисленные комбинации мощностей и длин обеспечивают гибкость в дизайне светильников и их расположении.

Всматриваясь в будущее, компания продолжает разрабатывать новые технологии и повышать эффективность и рабочие характеристики предлагаемых изделий на базе последних достижений.



Передовые технологии освещения

Серия T5

Для энергосбережения

GE T5 Watt-Miser™



- Энергосбережение 5% при имеющихся светильниках и ПРА;
- Энергосбережение без потери светового потока;
- Превосходная цветопередача Ra = 85;
- Срок службы такой же, как у конкурентных моделей - 25000 часов с ЭПРА;
- Уменьшенный выброс CO₂ и других парниковых газов;
- Ассортимент:
HE (Высокая Эффективность) - до 111 лм/Вт
- 14/21/28/35 Вт,
HO (Высокий световой поток) - 24/39/49/54/80 Вт

T5WattMiser™

Для экономии на обслуживании

GE T5 LongLast™



- Срок службы больше на 20% - 30 000 часов при 3х часовом цикле с ЭПРА;
- Превосходная цветопередача Ra = 85;
- Выдающаяся стабильность светового потока - 95%;
- Технология Starcoat;
- HE (Высокая Эффективность) - до 104 лм/Вт;
- HO (Высокий световой поток) - до 7000 лм;
- Ассортимент: HE - 14/21/28/35 Вт, HO - 24/39/49/54/80 Вт.

T5LongLast™

Для безопасности

GE T5 covRguard™



- Полная защита от раскалывания;
- Объединяет эффективность лампы T5 High Output (HO) и защитной оболочки, удерживающей осколки стекла и люминофора в случае непроизвольного разрушения;
- Материал устойчив к УФ излучению и не влияет на спад светового потока;
- Области применения: пищевая промышленность, кухни и любые иные места, где требуется дополнительная защита от осколков.

Серия T8

Для энергосбережения

GE T8 Watt-Miser™



- Энергосбережение до 10% при имеющихся светильниках и ПРА;
- Превосходная цветопередача Ra = 85;
- Выдающаяся стабильность светового потока;
- Длительный срок службы - усредненный номинальный 15 000 часов с обычным ПРА, 20 000 часов с ЭПРА;
- Способствует существенному сокращению выбросов CO₂
- Ассортимент: 16/32 Вт.

T8WattMiser™

Для экономии на обслуживании

GE T8 LongLast™



- Срок службы увеличен более чем вдвое - до 42 000 часов с ЭПРА;
- Световой поток такой же, как у PolyLux™ XLR™;
- Превосходная стабильность светового потока (90%) в течение срока службы;
- Прекрасная цветопередача Ra = 85;
- Ассортимент: 18/36/58/70 Вт.

T8LongLast™

Для высокого качества света

GE T8 PolyLux™ XLR™



- Превосходная цветопередача Ra = 85;
- Высокая светоотдача - до 93 лм/Вт;
- Превосходная стабильность светового потока - 95%;
- Срок службы на 67% больше, чем у стандартных T8 - 15000 часов с обычным и 20 000 часов - с ЭПРА;
- Ассортимент: 15/18/30/36/58/70 Вт.

Для безопасности

GE T8 covRguard™



- Лампа защищена высококачественной пластиковой оболочкой, которая выдерживает попадание осколков стекла в течение всего срока службы;
- Обладает всеми преимуществами серии GE PolyLux™ XLR™;
- Области применения: пищевая промышленность, кухни и любые иные места, где требуется дополнительная защита от осколков.



T5 Watt-Miser™ Дополнительное энергосбережение без потерь в качестве освещения

GE уже выпустила на рынок широкий ассортимент ламп T5 High Efficiency и High Output, но одновременно сделала следующий шаг, представив линейку изделий Watt-Miser™. Они потребляют на 5% меньше энергии, чем другие лампы T5, при таком же световом потоке. Кроме того, они на 25% эффективней

ламп T8 PolyLux. Учитывая общую эффективность системы, энергосбережение может превысить 45% по сравнению с системами, в которых используются обычные трубки T8. Это существенно влияет на сокращение расходов на электроэнергию, которые могут составлять свыше 90% от общих затрат на освещение.



Основные преимущества

- Энергосбережение - 5% в имеющихся светильниках и ПРА
- Уменьшенный выброс CO₂ и других парниковых газов
- Энергосбережение без потери светового потока
- Превосходная стабильность светового потока
- Низкое содержание ртути
- Соответствуют ROHS и содержат утилизируемые компоненты

Области применения

Идеальны для проектов с высокой стоимостью электроэнергии:

- Офисы;
- Школы, колледжи, общественные здания;
- Склады;
- Промышленные здания;
- Гипер- и супермаркеты.

Что выбрать?

T5 Watt-Miser™ или T5 LongLast™? Ниже приведены соображения для правильного выбора.

	3-часовой цикл	12-часовой цикл	Энергосбережение
Стандартные T5	25 000	28 000	-
GE T5 LongLast™	30 000	36 000	-
GE T5 Watt-Miser™	25 000	30 000	5%



T5WattMiser™

T8 Watt-Miser™

Экономит до 10% электроэнергии в результате простой замены лампы

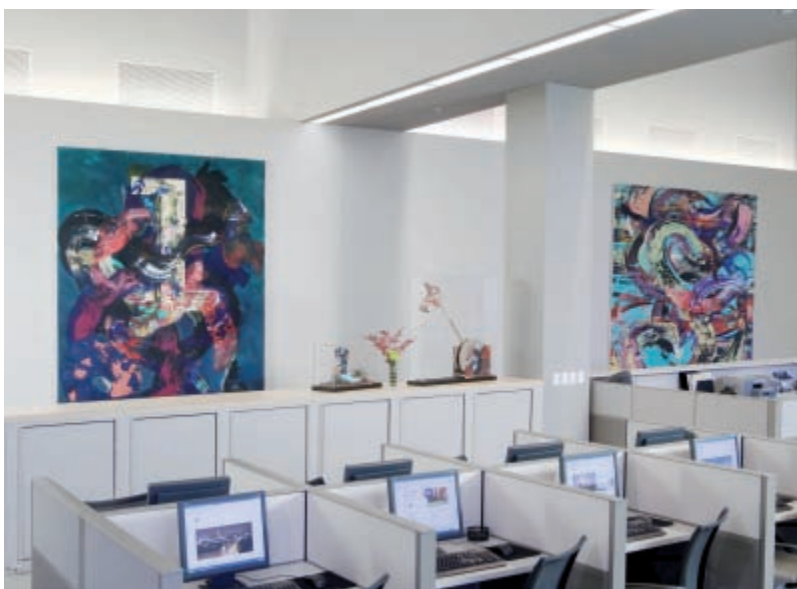

Основные преимущества

- Потребляют энергии на 10% меньше, чем лампы T8;
- Прямая замена – экономия с имеющимися светильниками и ПРА;
- Прекрасная цветопередача Ra = 85;
- Превосходная стабильность светового потока;
- Срок службы 18 000 часов при 12-часовом цикле;
- Существенно сокращены выбросы CO₂ – 0.5 кг/кВтч;
- Быстрая окупаемость - менее года.

Сократите расходы на электроэнергию и выбросы CO₂ с лампами GE T8 Watt-Miser™.

Все лампы T8 компании GE обладают длительными сроками службы и высоким качеством света, но при использовании технологии Watt-Miser™ можно также дополнительно сэкономить.

Лампы T8 Watt-Miser™ — это оптимальный выбор для замены стандартных галофосфатных ламп в светильниках внутреннего освещения, как в единичном случае, так и для широкомасштабной замены в офисных зданиях, торговых залах, магазинах, общественных помещениях. Затраты на электроэнергию можно сократить до 10%, к тому же лампа T8 Watt-Miser™ окупается быстрее многих других аналогичной лампы на рынке.

GE считает своим долгом выполнение требований по охране окружающей среды. Например, энергоэкономичные лампы T8 Watt-Miser™ снижают выбросы CO₂.

T8WattMiser™



Линейные люминесцентные лампы

Длинные лампы T5



High Efficiency Watt-Miser™

Мощность: 14-35 Вт
Цвет: От теплого белого до дневного
Упаковка: В инд. чехлах – по 30 шт
CRI (Ra): 85
Срок службы: 25 000 часов
Страница: 63



High Output Watt-Miser™

Мощность: 24-80 Вт
Цвет: От теплого белого до дневного
Упаковка: В инд. чехлах – по 30 шт
CRI (Ra): 85
Срок службы: 25 000 часов
Страница: 63



High Efficiency LongLast™

Мощность: 14-35 Вт
Цвет: От сверттеплого белого до дневного
Упаковка: В инд. чехлах – по 30 шт. Промышленная без инд. чехлов - по 40 шт.
CRI (Ra): 85
Срок службы: 30 000 часов
Страница: 63



High Output LongLast™

Мощность: 24-80 Вт
Цвет: От сверттеплого белого до дневного
Упаковка: В инд. чехлах – по 30 шт. Промышленная без инд. чех-лов - по 40 шт.
CRI (Ra): 85
Срок службы: 30 000 часов
Страница: 64



High Output covRguard™

Мощность: 24-54 Вт
Цвет: От теплого белого до дневного
Упаковка: В инд. чехлах – по 40 шт
CRI (Ra): 85
Срок службы: 30 000 часов
Страница: 64-65

Короткие лампы T5



Specfill C3-х полосным люминофором

Мощность: 6-13 Вт
Цвет: Холодный белый и дневной свет
CRI (Ra): 80+
Срок службы: 8 000 часов
Страница: 65



Specfill Стандартные

Мощность: 6-8 Вт
Цвет: Холодный белый и нейтральный белый
CRI (Ra): 54-58
Срок службы: 8 000 часов
Страница: 65



C3-х полосным люминофором

Мощность: 8-13 Вт
Цвет: От сверттеплого белого до холодного белого
CRI (Ra): 80+
Срок службы: 5 000 часов
Страница: 65



Стандартные

Мощность: 4-13 Вт
Цвет: От теплого белого до белого
CRI (Ra): 51-58
Срок службы: 5 000 часов
Страница: 65

Таблица выбора

Лампы T8



Watt-Miser™

Мощность: 16-32 Вт
 Цвет: От теплого белого до дневного
 CRI (Ra): 85
 Срок службы: 20 000 часов при применении электронного ПРА
 Страница: 66



Polylux XLR™ Longlast™

Мощность: 18-70 Вт
 Цвет: Теплый белый и холодный белый
 CRI (Ra): 85
 Срок службы: 42 000 часов при применении электронного ПРА
 Страница: 66



Polylux XLR™ Triphosphor

Мощность: 15-70 Вт
 Цвет: От сверттеплого белого до дневного
 CRI (Ra): 85
 Срок службы: 20 000 часов при применении электронного ПРА
 Страница: 66



covRguard™

Мощность: 18-70 Вт
 Цвет: От теплого белого до холодного белого
 Упаковка: В инд. чехлах - по 25 шт
 CRI (Ra): 85
 Срок службы: 15 000 часов
 Страница: 67



Стандартные

Мощность: 15-58 Вт
 Цвет: От теплого белого до дневного
 CRI (Ra): 51-93
 Срок службы: 9 000 часов
 Этот продукт доступен для заказа только вне Европейского Союза. За дополнительной информацией обращайтесь



Slimline

Мощность: 35-50 Вт
 Цвет: Холодный белый
 CRI (Ra): 58
 Срок службы: 7 500 часов
 Страница: 67

Лампы T12 и T17



T12 Slimline

Мощность: 75 Вт
 Цвет: Холодный белый
 CRI (Ra): 60
 Срок службы: 12 000 часов
 Страница: 67



T17 Power Groove Rapid Start

Мощность: 215 Вт
 Цвет: Холодный белый
 CRI (Ra): 60
 Срок службы: 10 000 часов
 Страница: 67

Кольцевые лампы



T5 Circline™

Мощность: 22-55Вт
 Цветовая температура: от Сверх Теплого Белого до Дневного
 CRI (Ra): 80+
 Срок службы: 12 000 часов
 Страница: 65

Стартеры



6 типов стартеров в стандартной (25) или промышленной (2000) упаковках
 Страница: 67

При определении «среднего срока службы» учитывается промышленный стандарт, по которому подсчитывается, сверх какого времени проработает 50% установленных ламп при использовании стандартного ПРА (если не указано иное). Значение среднего срока службы всех линейных люминесцентных ламп получен при испытании на стандартном балласте, кроме ламп T5 Long и T5 Circline.

Линейные люминесцентные лампы

Идентификация продукта

При выборе ламп, описанных в данном разделе, может оказаться полезным приведенный ниже словарь терминов. В пределах каждого модельного ряда лампы разделяются на семейства, в пределах семейств – по мощности. Наименование продукта можно использовать для быстрой ссылки на характеристики любой лампы. При определении среднего срока службы учитывается промышленный стандарт, по которому подсчитывается, сверх какого времени проработает 50% установленных единиц оборудования.

Дополнительные параметры:

Цоколь: Тип поставляемого цоколя. Чертежи цоколей приведены на стр. 150-151.

Мощность в ваттах:

Используемая энергия - номинальная мощность в ваттах. Для оценки потребления энергии (кВтч) следует умножить мощность в ваттах на время использования в часах и разделить на 1000.

Диаметр:

Диаметр трубки в мм

Длина:

Длина лампы в мм

Описание продукта:

Параметры лампы - описание ее основных характеристик

Начальный световой поток в люменах

(при 25°C):
Световой поток после 100 часов отжига

Цветовая температура в градусах Кельвина

Единица измерения визуальной воспринимаемой «теплоты» или «холодности» света, излучаемого лампой. Чем больше это значение, тем белее или «холоднее» свет.

Номинальный усредненный срок службы (3х-часовой цикл):

Это время, через которое продолжают работать 50% установленных ламп.

EEC:

Класс энергоэффективности

Мощность в ваттах [W]

Длина [мм]

Диаметр [мм]

Наименование

Код продукта

Начальный световой поток в люменах (at 25°C)

Тип цвета

CCT [K]

CRI [Ra]

Номинальный усредненный срок службы (3х-часовой цикл)

EEC

Количество в упаковке:

T5 Watt-Miser™ - Высокая эффективность, Цоколь G5

Мощность [W]	Длина [мм]	Диаметр [мм]	Наименование	Код продукта	Начальный световой поток в люменах (at 25°C)	Тип цвета	CCT [K]	CRI [Ra]	Номинальный усредненный срок службы (3х-часовой цикл)	EEC	Количество в упаковке:
14	549.0	16	F14W/T5/830/WM	88364	1230	Теплый белый	3000	85	25,000	A	30
14	549.0	16	F14W/T5/835/WM	88363	1230	Белый	3500	85	25,000	A	30
14	549.0	16	F14W/T5/840/WM	88362	1230	Холодный белый	4000	85	25,000	A	30

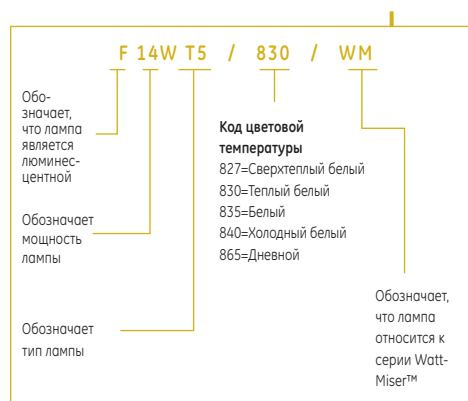

Тип цвета:

Сверттепый белый
Теплый белый
Белый
Естественный белый
Холодный белый
Свертхолодный белый
Дневной

Код продукта:

При оформлении заказа важно использовать данный код для гарантии получения нужного Вам продукта.

CRI [Ra]:

Индекс цветопередачи
Характеристика способности лампы воспроизводить естественные цвета объекта. Чем выше это значение (0-100), тем лучше восприятие цветов.

Количество в упаковке:

Количество единиц изделий, упакованных в коробке.

Мощность в ваттах (W)	Длина (мм)	Диаметр (мм)	Наименование	Код продукта	Начальный световой поток в люменах (при 25°C)	Тип цвета	CCT (K)	CRI (Ra)	Номинальный средний срок службы (3-х часовой цикл)	ЕЕС	К-во в упаковке
T5 Watt-Miser™ - Высокая эффективность, Цоколь G5											
14	549	16	F14/T5/830/WM	88364	1230	Теплый белый	3000	85	25,000	A	30
14	549	16	F14/T5/840/WM	88362	1230	Холодный белый	4000	85	25,000	A	30
21	849	16	F21/T5/830/WM	88360	1910	Теплый белый	3000	85	25,000	A	30
21	849	16	F21/T5/840/WM	88357	1910	Холодный белый	4000	85	25,000	A	30
28	1,149	16	F28/T5/830/WM	88345	2640	Теплый белый	3000	85	25,000	A	30
28	1,149	16	F28/T5/840/WM	88356	2640	Холодный белый	4000	85	25,000	A	30
35	1,449	16	F35/T5/830/WM	88355	3320	Теплый белый	3000	85	25,000	A	30
35	1,449	16	F35/T5/840/WM	88354	3320	Холодный белый	4000	85	25,000	A	30

T5 Watt-Miser™ - Высокий световой поток, Цоколь G5											
24	549	16	F24/T5/830/WM	88352	1750	Теплый белый	3000	85	25,000	A	30
24	549	16	F24/T5/840/WM	88350	1750	Холодный белый	4000	85	25,000	A	30
39	849	16	F39/T5/830/WM	88348	3200	Теплый белый	3000	85	25,000	A	30
39	849	16	F39/T5/840/WM	88344	3200	Холодный белый	4000	85	25,000	A	30
49	1,449	16	F49/T5/830/WM	88343	4450	Теплый белый	3000	85	25,000	A	30
49	1,449	16	F49/T5/840/WM	88336	4450	Холодный белый	4000	85	25,000	A	30
54	1,149	16	F54/T5/830/WM	88328	4460	Теплый белый	3000	85	25,000	A	30
54	1,149	16	F54/T5/840/WM	88337	4460	Холодный белый	4000	85	25,000	A	30
80	1,449	16	F80/T5/830/WM	88329	6150	Теплый белый	3000	85	25,000	A	30
80	1,449	16	F80/T5/840/WM	88332	6150	Холодный белый	4000	85	25,000	A	30

T5 LongLast™ - Высокая эффективность, Цоколь G5											
14	549	16	F14W/T5/827/LL	90230	1230	Сверхтеплый белый	2700	85	30,000	A	30
14	549	16	F14W/T5/830/LL	90239	1230	Теплый белый	3000	85	30,000	A	30
14	549	16	F14W/T5/835/LL	90246	1230	Белый	3500	85	30,000	A	30
14	549	16	F14W/T5/840/LL	90247	1230	Холодный белый	4000	85	30,000	A	30
14	549	16	F14W/T5/865/LL	90244	1140	Дневной	6500	85	30,000	A	30
21	849	16	F21W/T5/827/LL	90245	1910	Сверхтеплый белый	2700	85	30,000	A	30
21	849	16	F21W/T5/830/LL	90248	1910	Теплый белый	3000	85	30,000	A	30
21	849	16	F21W/T5/835/LL	90249	1910	Белый	3500	85	30,000	A	30
21	849	16	F21W/T5/840/LL	90250	1910	Холодный белый	4000	85	30,000	A	30
21	849	16	F21W/T5/865/LL	90251	1770	Дневной	6500	85	30,000	A	30
28	1,149	16	F28W/T5/827/LL	90252	2640	Сверхтеплый белый	2700	85	30,000	A	30
28	1,149	16	F28W/T5/830/LL	90253	2640	Теплый белый	3000	85	30,000	A	30
28	1,149	16	F28W/T5/835/LL	90254	2640	Белый	3500	85	30,000	A	30
28	1,149	16	F28W/T5/840/LL	90255	2640	Холодный белый	4000	85	30,000	A	30
28	1,149	16	F28W/T5/865/LL	90256	2450	Дневной	6500	85	30,000	A	30
35	1,449	16	F35W/T5/827/LL	90257	3320	Сверхтеплый белый	2700	85	30,000	A	30
35	1,449	16	F35W/T5/830/LL	90258	3320	Теплый белый	3000	85	30,000	A	30
35	1,449	16	F35W/T5/835/LL	90259	3320	Белый	3500	85	30,000	A	30
35	1,449	16	F35W/T5/840/LL	90260	3320	Холодный белый	4000	85	30,000	A	30
35	1,449	16	F35W/T5/865/LL	90261	3090	Дневной	6500	85	30,000	A	30

Лампы серии T5 LongLast™ раньше назывались Starcoat™, по имени разработанного GE покрытия.

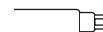

Линейные люминесцентные лампы

Мощность в ваттах (W)	Длина (мм)	Диаметр (мм)	Наименование	Код продукта	Начальный световой поток в люменах (при 25°C)	Тип цвета	ССТ (K)	CRI (Ra)	Номинальный усредненный срок службы (3х-часовой цикл)	EEC	К-во в упаковке
24	549	16	F24W/T5/827/LL	90262	1750	Сверттеплый белый	2700	85	30,000	A	30
24	549	16	F24W/T5/830/LL	90263	1750	Теплый белый	3000	85	30,000	A	30
24	549	16	F24W/T5/835/LL	90264	1750	Белый	3500	85	30,000	A	30
24	549	16	F24W/T5/840/LL	90265	1750	Холодный белый	4000	85	30,000	A	30
24	549	16	F24W/T5/865/LL	90266	1600	Дневной	6500	85	30,000	A	30
39	849	16	F39W/T5/827/LL	90267	3200	Сверттеплый белый	2700	85	30,000	A	30
39	849	16	F39W/T5/830/LL	90268	3200	Теплый белый	3000	85	30,000	A	30
39	849	16	F39W/T5/835/LL	90269	3200	Белый	3500	85	30,000	A	30
39	849	16	F39W/T5/840/LL	90270	3200	Холодный белый	4000	85	30,000	A	30
39	849	16	F39W/T5/865/LL	90271	2950	Дневной	6500	85	30,000	A	30
49	1,449	16	F49W/T5/827/LL	90277	4450	Сверттеплый белый	2700	85	30,000	A	30
49	1,449	16	F49W/T5/830/LL	90278	4450	Теплый белый	3000	85	30,000	A	30
49	1,449	16	F49W/T5/835/LL	90279	4450	Белый	3500	85	30,000	A	30
49	1,449	16	F49W/T5/840/LL	90280	4450	Холодный белый	4000	85	30,000	A	30
49	1,449	16	F49W/T5/865/LL	90281	4100	Дневной	6500	85	30,000	A	30
54	1,149	16	F54W/T5/827/LL	90272	4460	Сверттеплый белый	2700	85	30,000	A	30
54	1,149	16	F54W/T5/830/LL	90273	4460	Теплый белый	3000	85	30,000	A	30
54	1,149	16	F54W/T5/835/LL	90274	4460	Белый	3500	85	30,000	A	30
54	1,149	16	F54W/T5/840/LL	90275	4460	Холодный белый	4000	85	30,000	A	30
54	1,149	16	F54W/T5/865/LL	90276	4100	Дневной	6500	85	30,000	A	30
80	1,449	16	F80W/T5/830/LL	90283	6150	Теплый белый	3000	85	30,000	A	30
80	1,449	16	F80W/T5/835/LL	90284	6150	Белый	3500	85	30,000	A	30
80	1,449	16	F80W/T5/840/LL	90285	6150	Холодный белый	4000	85	30,000	A	30
80	1,449	16	F80W/T5/865/LL	90286	5850	Дневной	6500	85	30,000	A	30

Лампы серии T5 LongLast™ раньше назывались Starcoat™, по имени разработанного GE покрытия.

Мощность в ваттах (W)	Длина (мм)	Диаметр (мм)	Наименование	Код продукта	Начальный световой поток в люменах (при 25°C)	Тип цвета	ССТ (K)	CRI (Ra)	Номинальный усредненный срок службы (3х-часовой цикл)	EEC	К-во в упаковке
24	549	16	F24W/T5/830/ECO/CVG	71000	1700	Теплый белый	3000	85	30,000	A	40
24	549	16	F24W/T5/835/ECO/CVG	70998	1700	Белый	3500	85	30,000	A	40
24	549	16	F24W/T5/841/ECO/CVG	70997	1700	Холодный белый	4100	85	30,000	A	40
24	549	16	F24W/T5/850/ECO/CVG	70999	1600	Дневной	5000	85	30,000	A	40
24	549	16	F24W/T5/865/ECO/CVG	70996	1550	Дневной	6500	85	30,000	A	40
39	849	16	F39W/T5/830/ECO/CVG	70995	3100	Теплый белый	3000	85	30,000	A	40
39	849	16	F39W/T5/835/ECO/CVG	70994	3100	Белый	3500	85	30,000	A	40
39	849	16	F39W/T5/841/ECO/CVG	70993	3100	Холодный белый	4100	85	30,000	A	40
39	849	16	F39W/T5/850/ECO/CVG	70991	2960	Дневной	5000	85	30,000	A	40
39	849	16	F39W/T5/865/ECO/CVG	70990	2860	Дневной	6500	85	30,000	A	40
54	1,149	16	F54W/T5/830/ECO/CVG	48433	4330	Теплый белый	3000	85	30,000	A	40
54	1,149	16	F54W/T5/835/ECO/CVG	48436	4330	Белый	3500	85	30,000	A	40
54	1,149	16	F54W/T5/841/ECO/CVG	48458	4330	Холодный белый	4100	85	30,000	A	40
54	1,149	16	F54W/T5/850/ECO/CVG	80311	4120	Дневной	5000	85	30,000	A	40
54	1,149	16	F54W/T5/865/ECO/CVG	48469	3980	Дневной	6500	85	30,000	A	40



Мощность в ваттах [W]	Длина [мм]	Диаметр [мм]	Наименование	Код продукта	Начальный световой поток в люменах (при 25°C)	Тип цвета	CCT [K]	CRI [Ra]	Номинальный усредненный срок службы (3х-часовой цикл)	EEC	К-во в упаковке
-----------------------	------------	--------------	--------------	--------------	---	-----------	---------	----------	---	-----	-----------------

T5 Watt-Miser™ covRguard™ - Цоколь G5

54	1,149	16	F45W/T5/830/ECO/WM/CVG	72985	4330	Теплый белый	3000	85	25,000	A	40
54	1,149	16	F45W/T5/835/ECO/WM/CVG	72986	4330	Белый	3500	85	25,000	A	40
54	1,149	16	F45W/T5/841/ECO/WM/CVG	72987	4330	Холодный белый	4100	85	25,000	A	40
54	1,149	16	F45W/T5/850/ECO/WM/CVG	72988	4120	Дневной	5000	85	25,000	A	40
54	1,149	16	F45W/T5/865/ECO/WM/CVG	72989	3980	Дневной	6500	85	25,000	A	40



T5 Miniature - Specfill Трехполосный люминофор - Аварийное освещение, Цоколь G5

6	225	16	F6W/T5/840/SPECFILL/IND	40327	300	Холодный белый	4000	80+	8,000	B	100
8	302.5	16	F8W/T5/840/SPECFILL/IND	40331	460	Холодный белый	4000	80+	8,000	B	100
8	302.5	16	F8W/T5/865/SPECFILL/IND	45034	430	Дневной	6500	80+	8,000	B	100
13	531.1	16	F13W/T5/840/SPECFILL/IND	45695	920	Холодный белый	4000	80+	8,000	B	100



T5 Miniature - Specfill Стандартные - Аварийное освещение, Цоколь G5

6	225	16	F6W/T5/33/SPECFILL/IND	40307	260	Холодный белый	4040	58	8,000	B	100
8	302.5	16	F8W/T5/35/SPECFILL/SL	27027	395	Белый	3450	54	8,000	B	25
8	302.5	16	F8W/35/T5/SPECFILL/IND	91451	395	Белый	3450	54	8,000	B	100
8	302.5	16	F8W/T5/33/SPECFILL/SL	27011	395	Холодный белый	4040	58	8,000	B	25
8	302.5	16	F8W/T5/33/SPECFILL/IND	91450	395	Холодный белый	4040	58	8,000	B	100



T5 Miniature - Трехполосный люминофор, Цоколь G5

8	302.5	16	F8W/T5/827/IND	37008	460	Сверхтеплый белый	2720	80+	5,000	B	100
8	302.5	16	F8W/T5/840/IND	37009	460	Холодный белый	4040	80+	5,000	B	100
13	531.1	16	F13W/T5/827/SL	12701	1000	Сверхтеплый белый	2700	80+	6,000	B	25



T5 Miniature - Стандартные, Цоколь G5

4	150.1	16	F4W/T5/35/SL	39446	130	Белый	3450	54	5,000	B	25
4	150.1	16	F4W/T5/33/SL	39441	130	Холодный белый	4040	58	5,000	B	25
6	226.3	16	F6W/T5/35/SL	39442	260	Белый	3450	54	5,000	B	25
6	226.3	16	F6W/T5/33/SL	39445	260	Холодный белый	4040	58	5,000	B	25
8	302.5	16	F8W/T5/29/SL	37754	385	Теплый белый	2940	51	5,000	B	25
8	302.5	16	F8W/T5/35/SL	37756	385	Белый	3450	54	5,000	B	25
8	302.5	16	F8W/T5/33/SL	37755	385	Холодный белый	4040	58	5,000	B	25
13	531.1	16	F13W/T5/29/SL	12684	850	Теплый белый	2950	51	6,000	B	25
13	531.1	16	F13W/T5/35/SL	12694	850	Белый	3450	54	6,000	B	25
13	531.1	16	F13W/T5/33/SL	12693	800	Холодный белый	3450	58	6,000	B	25



T5 Circline™ - Цоколь 2Gx13

22	225	16	FC22W/T5/830	75709	1900	Теплый белый	3000	82	12,000	A	10
22	225	16	FC22W/T5/840	75720	1900	Холодный белый	4000	82	12,000	A	10
40	300	16	FC40W/T5/830	75712	3300	Теплый белый	3000	82	12,000	A	10
40	300	16	FC40W/T5/840	75713	3300	Холодный белый	4000	82	12,000	A	10
55	300	16	FC55W/T5/830	75717	4200	Теплый белый	3000	82	12,000	B	10
55	300	16	FC55W/T5/840	75718	4200	Холодный белый	4000	82	12,000	B	10

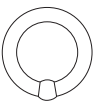

Линейные люминесцентные лампы

Мощность в ваттах (W)	Длина (мм)	Диаметр (мм)	Наименование	Код продукта	Начальный световой поток в люменах (при 25°C)	Тип цвета	CCT (K)	CRI (Ra)	Номинальный усредненный срок службы (3х-часовой цикл)	EEC	К-во в упаковке
T8 Watt-Miser™ - Цоколь G13											
16	604	26	F18/T8/830/16W/WM	73605	1300	Теплый белый	3000	85	15,000	A	25
16	604	26	F18/T8/840/16W/WM	73607	1300	Холодный белый	4000	85	15,000	A	25
32	1,200	26	F36/T8/830/32W/WM	96748	2750	Теплый белый	3000	85	15,000	A	25
32	1,200	26	F36/T8/840/32W/WM	96750	2750	Холодный белый	4000	85	15,000	A	25
51	1,514.2	26	F58/T8/830/51W/WM	73609	4320	Теплый белый	2940	85	15,000	A	25
51	1,514.2	26	F58/T8/840/51W/WM	73611	4320	Холодный белый	4040	85	15,000	A	25
63	1,778	26	F70/T8/840/63W WM	73615	5250	Холодный белый	4040	85	15,000	A	25

Мощность в ваттах (W)	Длина (мм)	Диаметр (мм)	Наименование	Код продукта	Начальный световой поток в люменах (при 25°C)	Тип цвета	CCT (K)	CRI (Ra)	Номинальный усредненный срок службы (3х-часовой цикл)	EEC	К-во в упаковке
T8 Polylux XLR™ LongLast™ - Цоколь G13											
18	604	26	F18/T8/830/POLYLUX/LL	70980	1350	Теплый белый	3000	85	24,000	A	25
18	604	26	F18/T8/840/POLYLUX/LL	70981	1350	Холодный белый	4000	85	24,000	A	25
36	1,200	26	F36/T8/830/POLYLUX/LL	43508	3350	Теплый белый	3000	85	24,000	A	25
36	1,200	26	F36/T8/840/POLYLUX/LL	43509	3350	Холодный белый	4000	85	24,000	A	25
58	1,500	26	F58/T8/830/POLYLUX/LL	43510	5200	Теплый белый	3000	85	24,000	A	25
58	1,500	26	F58/T8/840/POLYLUX/LL	43511	5200	Холодный белый	4000	85	24,000	A	25
70	1,778	26	F70/T8/830/POLYLUX/LL	43513	6300	Теплый белый	3000	85	24,000	A	25
70	1,778	26	F70/T8/840/POLYLUX/LL	43514	6300	Холодный белый	4000	85	24,000	A	25

Мощность в ваттах (W)	Длина (мм)	Диаметр (мм)	Наименование	Код продукта	Начальный световой поток в люменах (при 25°C)	Тип цвета	CCT (K)	CRI (Ra)	Номинальный усредненный срок службы (3х-часовой цикл)	EEC	К-во в упаковке
T8 Polylux XLR™ - Цоколь G13											
15	451.6	26	F15W/T8/827/POLYLUX	23247	1000	Сверхтеплый белый	2720	85	15,000	B	25
15	451.6	26	F15W/T8/830/POLYLUX	23248	1000	Теплый белый	2940	85	15,000	B	25
15	451.6	26	F15W/T8/835 POLYLUX	78133	1000	Белый	3450	85	15,000	A	25
15	451.6	26	F15W/T8/840/POLYLUX	23249	1000	Холодный белый	4040	85	15,000	B	25
15	451.6	26	F15W/T8/860/POLYLUX	78131	900	Дневной	6400	85	15,000	B	25
18	604	26	F18W/T8/827/POLYLUX	93315	1350	Сверхтеплый белый	2720	85	15,000	A	25
18	604	26	F18W/T8/830/POLYLUX	93319	1350	Теплый белый	2940	85	15,000	A	25
18	604	26	F18W/T8/835/POLYLUX	93311	1350	Белый	3450	85	15,000	A	25
18	604	26	F18W/T8/840/POLYLUX	93317	1350	Холодный белый	4040	85	15,000	A	25
18	604	26	F18W/T8/860/POLYLUX	12606	1300	Дневной	6400	85	15,000	A	25
30	908.8	26	F30W/T8/827/POLYLUX	18138	2450	Сверхтеплый белый	2720	85	15,000	A	25
30	908.8	26	F30W/T8/830/POLYLUX	18141	2450	Теплый белый	2940	85	15,000	A	25
30	908.8	26	F30W/T8/835/POLYLUX	78132	2450	Белый	3450	85	15,000	A	25
30	908.8	26	F30W/T8/840/POLYLUX	18142	2450	Холодный белый	4040	85	15,000	A	25
36	1,213.6	26	F36W/T8/827/POLYLUX	19977	3350	Сверхтеплый белый	2720	85	15,000	A	25
36	1,213.6	26	F36W/T8/830/POLYLUX	18192	3350	Теплый белый	2940	85	15,000	A	25
36	970	26	F36W-1M/T8/830/POLYLUX	23260	3350	Теплый белый	2940	85	15,000	A	25
36	1,213.6	26	F36W/T8/835/POLYLUX	19991	3350	Белый	3450	85	15,000	A	25
36	1,213.6	26	F36W/T8/840/POLYLUX	16856	3350	Холодный белый	4040	85	15,000	A	25
36	970	26	F36W-1M/T8/840/POLYLUX	23262	3350	Холодный белый	4040	85	15,000	A	25
36	1,213.6	26	F36W/T8/860/POLYLUX	12942	3250	Дневной	6400	85	15,000	A	25
58	1,514.2	26	F58W/T8/827/POLYLUX	93330	5200	Сверхтеплый белый	2720	85	15,000	A	25
58	1,514.2	26	F58W/T8/830/POLYLUX	93334	5200	Теплый белый	2940	85	15,000	A	25
58	1,514.2	26	F58W/T8/835/POLYLUX	93331	5200	Белый	3450	85	15,000	A	25
58	1,514.2	26	F58W/T8/840/POLYLUX	93333	5200	Холодный белый	4040	85	15,000	A	25
58	1,514.2	26	F58W/T8/860/POLYLUX	12943	5000	Дневной	6400	85	15,000	A	25
70	1,778	26	F70W/T8/835/POLYLUX	42792	6300	Белый	3450	85	15,000	A	25
70	1,778	26	F70W/T8/840/POLYLUX	42793	6300	Холодный белый	4040	85	15,000	A	25

Мощность в ваттах (W)	Длина (mm)	Диаметр (mm)	Наименование	Код продукта	Начальный световой поток в люменах (при 25°C)	Тип цвета	CCT (K)	CRI (Ra)	Номинальный усредненный срок службы (3х-часовой цикл)	EEC	К-во в упаковке
18	600	26	F18W/T8/830/CVG	17203	1300	Теплый белый	2950	85	15,000	A	25
18	600	26	F18W/T8/835/CVG	17204	1300	Белый	3400	85	15,000	A	25
18	600	26	F18W/T8/840/CVG	17205	1300	Холодный белый	4000	85	15,000	A	25
36	1,200	26	F36W/T8/830/CVG	17208	3250	Теплый белый	2950	85	15,000	A	25
36	1,200	26	F36W/T8/835/CVG	17202	3250	Белый	3400	85	15,000	A	25
36	1,200	26	F36W/T8/840/CVG	17209	3250	Холодный белый	4000	85	15,000	A	25
58	1,500	26	F58W/T8/830/CVG	12403	5050	Теплый белый	2950	85	15,000	A	25
58	1,500	26	F58W/T8/835/CVG	12405	5050	Белый	3400	85	15,000	A	25
58	1,500	26	F58W/T8/840/CVG	12407	5050	Холодный белый	4000	85	15,000	A	25
70	1,800	26	F70W/T8/835/CVG	12423	6100	Белый	3400	85	15,000	A	25
70	1,800	26	F70W/T8/840/CVG	12424	6100	Холодный белый	4000	85	15,000	A	25

Мощность в ваттах (W)	Длина (mm)	Диаметр (mm)	Наименование	Код продукта	Начальный световой поток в люменах (при 25°C)	Тип цвета	CCT (K)	CRI (Ra)	Номинальный усредненный срок службы (3х-часовой цикл)	К-во в упаковке
-----------------------	------------	--------------	--------------	--------------	---	-----------	---------	----------	---	-----------------

T8 Slimline - Цоколь Fa8

35	1,800	26	F72T8/CW	10829	3000	Холодный белый	4150	62	7,500	24
50	2,400	26	F96T8/CW	10912	4050	Холодный белый	4150	62	7,500	24

Мощность в ваттах (W)	Длина (mm)	Диаметр (mm)	Наименование	Код продукта	Начальный световой поток в люменах (при 25°C)	Тип цвета	CCT (K)	CRI (Ra)	Номинальный усредненный срок службы (3х-часовой цикл)	К-во в упаковке
-----------------------	------------	--------------	--------------	--------------	---	-----------	---------	----------	---	-----------------

T12 Slimline - Цоколь Fa8

75	2,400	38	F96T12/CW	25619	6150	Холодный белый	4150	60	12,000	15
----	-------	----	-----------	-------	------	----------------	------	----	--------	----

T17 Powergroove - Цоколь R17d

215	2,400	54	F96PG17/CW	11009	14000	Холодный белый	4150	60	10,000	8
-----	-------	----	------------	-------	-------	----------------	------	----	--------	---

Мощность в ваттах (W)	Наименование	Код продукта	К-во в упаковке
-----------------------	--------------	--------------	-----------------

Стартеры

Один. вкл. 4-65Вт	155/501/4/65W/UNIV/BX	36536	250
Один. вкл. 4-65Вт	155/501/4/65W/UNIV/IND	36537	2000
Послед. вкл. 4-8Вт, 15-22Вт	155/200/4-22W/TANDEM/BX	36711	250
Послед. вкл. 4-8Вт, 15-22Вт	155/200/4-22W/TANDEM/IND	36714	2000
Один. вкл. 75-140Вт	155/800/75-140W/BX	37864	250
Один. вкл. 75-140Вт	155/800/75-140W/IND	37729	2000
Один. вкл. 75-115Вт	155/801/75-115W/BX	37975	250
Один. вкл. 75-115Вт	155/801/75-115W/IND	37974	2000

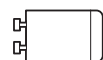

Линейные люминесцентные лампы

На следующих страницах приведены коды для заказа компании GE и альтернативных брендов. Подобные соответствия приведены только для ознакомления и определения близких аналогов. В таблице представлены данные из каталогов и веб-сайтов альтернативных производителей.

	GE	OSRAM	PHILIPS	Havells Sylvania
	T5 Watt-Miser™ High Efficiency			
14W	F14/T5/830/WM	-	-	-
	F14/T5/840/WM	-	-	-
21W	F21/T5/830/WM	-	-	-
	F21/T5/840/WM	-	-	-
28W	F28/T5/830/WM	-	-	-
	F28/T5/840/WM	-	-	-
35W	F35/T5/830/WM	-	-	-
	F35/T5/840/WM	-	-	-
	T5 Watt-Miser™ High Output			
24W	F24/T5/830/WM	-	-	-
	F24/T5/840/WM	-	-	-
39W	F39/T5/830/WM	-	-	-
	F39/T5/840/WM	-	-	-
49W	F49/T5/830/WM	-	-	-
	F49/T5/840/WM	-	-	-
54W	F54/T5/830/WM	-	-	-
	F54/T5/840/WM	-	-	-
80W	F80/T5/830/WM	-	-	-
	F80/T5/840/WM	-	-	-
	T5 LongLast™ High Efficiency	Lumilux T5 HE	Master TL5 HE	T5 Luxline Plus FHE
14W	F14W/T5/827/LL	FH14W/827HE	14W/827	-
	F14W/T5/830/LL	FH14W/830HE	14W/830	FHE14W/830
	F14W/T5/835/LL	FH 14W/835HE	-	-
	F14W/T5/840/LL	FH14W/840HE	14W/840	FHE14W/840
	F14W/T5/865/LL	FH14W/865HE	14W/865	FHE14W/860
21W	F21W/T5/827/LL	FH21W/827HE	21W/827	-
	F21W/T5/830/LL	FH21W/830HE	21W/830	FHE21W/830
	F21W/T5/835/LL	FH21W/835HE	-	-
	F21W/T5/840/LL	FH21W/840HE	21W/840	FHE21W/840
	F21W/T5/865/LL	FH21W/865HE	21W/865	FHE21W/860
28W	F28W/T5/827/LL	FH28W/827HE	28W/827	-
	F28W/T5/830/LL	FH28W/830HE	28W/830	FHE28W/830
	F28W/T5/835/LL	FH28W/835HE	-	-
	F28W/T5/840/LL	FH28W/840HE	28W/840	FHE28W/840
	F28W/T5/865/LL	FH28W/865HE	28W/865	FHE28W/860
35W	F35W/T5/827/LL	FH35W/827HE	35W/827	-
	F35W/T5/830/LL	FH35W/830HE	35W/830	FHE35W/830
	F35W/T5/835/LL	FH35W/835HE	-	-
	F35W/T5/840/LL	FH35W/840HE	35W/840	FHE35W/840
	F35W/T5/865/LL	FH35W/865HE	35W/865	FHE35W/860
	T5 LongLast™ High Output	Lumilux T5 HO	Master TL5 HO	T5 Luxline Plus FHO
24W	F24W/T5/827/LL	FH24W/827HO	24W/827	-
	F24W/T5/830/LL	FH24W/830HO	24W/830	FHO24W/830
	F24W/T5/835/LL	FH24W/835HO	-	-
	F24W/T5/840/LL	FH24W/840HO	24W/840	FHO24W/840
	F24W/T5/865/LL	FH24W/865HO	24W/865	FHO24W/860
39W	F39W/T5/827/LL	FH39W/827HO	39W/827	-
	F39W/T5/830/LL	FH39W/830HO	39W/830	FHO39W/830
	F39W/T5/835/LL	FH39W/835HO	-	-
	F39W/T5/840/LL	FH39W/840HO	39W/840	FHO39W/840
	F39W/T5/865/LL	FH39W/865HO	39W/865	FHO39W/860
49W	F49W/T5/827/LL	FH49W/827HO	49W/827	-
	F49W/T5/830/LL	FH49W/830HO	49W/830	FHO49W/830
	F49W/T5/835/LL	FH49W/835HO	-	-
	F49W/T5/840/LL	FH49W/840HO	49W/840	FHO49W/840
	F49W/T5/865/LL	FH49W/865HO	49W/865	FHO49W/860

Таблица соответствия различных брендов

	GE	OSRAM	PHILIPS	Havells Sylvania
	T5 LongLast™ High Output	Lumilux T5 HO	Master TL5 HO	T5 Luxline Plus FHO
54W	F54W/T5/827/LL	FH54W/827HO	54W/827	-
	F54W/T5/830/LL	FH54W/830HO	54W/830	FHO54W/830
	F54W/T5/835/LL	FH54W/835HO	-	-
	F54W/T5/840/LL	FH54W/840HO	54W/840	FHO54W/840
	F54W/T5/865/LL	FH54W/865HO	54W/865	FHO54W/860
80W	F80W/T5/830/LL	FH80W/830HO	80W/830	FHO80W/830
	F80W/T5/835/LL	FH80W/835HO	-	-
	F80W/T5/840/LL	FH80W/840HO	80W/840	FHO80W/840
	F80W/T5/865/LL	FH80W/865HO	80W/865	FHO80W/860
	T5 covGuard™ High Output	Split Control	Secura	-
24W	F24W/T5/830/ECO/CVG	-	-	-
	F24W/T5/835/ECO/CVG	-	-	-
	F24W/T5/841/ECO/CVG	-	MASTER TL5 HO Secura 24W/840	-
	F24W/T5/850/ECO/CVG	-	-	-
	F24W/T5/865/ECO/CVG	-	-	-
39W	F39W/T5/830/ECO/CVG	-	-	-
	F39W/T5/835/ECO/CVG	-	-	-
	F39W/T5/841/ECO/CVG	-	-	-
	F39W/T5/850/ECO/CVG	-	-	-
	F39W/T5/865/ECO/CVG	-	-	-
54W	F54W/T5/830/ECO/CVG	-	-	-
	F54W/T5/835/ECO/CVG	-	-	-
	F54W/T5/841/ECO/CVG	HO 54W/840 SPS 10X1	MASTER TL5 HO Secura 54W/840	-
	F54W/T5/850/ECO/CVG	-	-	-
	F54W/T5/865/ECO/CVG	-	-	-
	T5 Miniature Стандартные	Energy Saver (Basic) T5 short	TL Mini	T5 Стандартные
4W	F4W/T5/35	-	-	-
	F4W/T5/33	L4W/640	4W/33-640	F4W/133
6W	F6W/T5/35	-	-	-
	F6W/T5/33	L6W/640	6W/33-640	F6W/133
8W	F8W/T5/29	-	-	F8W/129
	F8W/T5/35	-	-	-
	F8W/T5/33	L8W/640	8W/33-640	F8W/133
13W	F13W/T5/29	-	-	F13W/129
	F13W/T5/35	-	-	-
	F13W/T5/33	L13W/640	13W/33-640	F13W/133
	T5 Miniature с трехполосным люминофором	Lumilux T5 short	Master TL Mini Super 80	T5 Luxline Plus
8W	F8W/T5/827	L8W/827	8W/827	-
	F8W/T5/840	L8W/840	8W/840	F8W/840
13W	F13W/T5/827	L13W/840	13W/840	-
	T5 Miniature Specfill Стандартные - аварийное освещение	Аварийное освещение (базовое) T5 short	-	T5 Аварийное освещение
6W	F6W/T5/33/SPECFILL	L6W/640	-	F6W/133 Emergency
8W	F8W/T5/35/SPECFILL	-	-	F8W/135 Emergency
	F8W/T5/33/SPECFILL	L8W/640	-	F8W/133 Emergency
	T5 Miniature Specfill с трехполосным люминофором - аварийное освещение	-	-	T5 Аварийное освещение
6W	F6W/T5/840/SPECFILL	-	-	-
8W	F8W/T5/840/SPECFILL	-	-	F8W/1840 Emergency
	F8W/T5/865/SPECFILL	-	-	-
13W	F13W/T5/840/SPECFILL	-	-	-

Линейные люминесцентные лампы

	GE	OSRAM	PHILIPS	Havells Sylvania
	T5 Circline™	Lumilux T5 FC	Master TL5 Circular	T5 Стандартные
22W	FC22W/T5/830	FC22W/830	22W/830	-
	FC22W/T5/840	FC22W/840	22W/840	-
40W	FC40W/T5/830	FC40W/830	40W/830	-
	FC40W/T5/840	FC40W/840	40W/840	-
55W	FC55W/T5/830	FC55W/830	55W/830	-
	FC55W/T5/840	FC55W/840	55W/840	-
	T8 Watt-Miser™	-	Master TL-D Eco	-
16W	F18/T8/830/16W/WM	-	16W/830	-
	F18/T8/840/16W/WM	-	16W/840	-
32W	F36/T8/830/32W/WM	-	32W/830	-
	F36/T8/840/32W/WM	-	32W/840	-
58W	F58/T8/830/51W/WM	-	58W/830	-
	F58/T8/840/51W/WM	-	58W/840	-
70W	F70/T8/840/63W WM	-	70W/840	-
	T8 Polylux XLr™ LongLast™	Lumilux XT T8	Master TL-D Xtra	-
18W	F18W/T8/830/POLYLUX/LL	L18W/830XT	18W/830	-
	F18W/T8/840/POLYLUX/LL	L18W/840XT	18W/840	-
36W	F36W/T8/830/POLYLUX/LL	L36W/830XT	36W/830	-
	F36W/T8/840/POLYLUX/LL	L36W/840XT	36W/840	-
58W	F58W/T8/830/POLYLUX/LL	L58W/830XT	58W/830	-
	F58W/T8/840/POLYLUX/LL	L58W/840XT	58W/840	-
70W	F70W/T8/830/POLYLUX/LL	-	70W/830	-
	F70W/T8/840/POLYLUX/LL	-	-	-
	T8 Polylux XLr™	Lumilux T8	Master TL-D Super 80	T8 Luxline Plus
15W	F15W/T8/827/POLYLUX	L15W/827	15W/827	F15W/827
	F15W/T8/830/POLYLUX	L15W/830	15W/830	F15W/830
	FF15W/T8/835 POLYLUX	-	-	-
	F15W/T8/840/POLYLUX	L15W/840	15W/840	F15W/840
	F15W/T8/860/POLYLUX	L15W/860	-	-
18W	F18W/T8/827/POLYLUX	L18W/827	18W/827	F18W/827
	F18W/T8/830/POLYLUX	L18W/830	18W/830	F18W/830
	F18W/T8/835/POLYLUX	L18W/835	-	F18W/835
	F18W/T8/840/POLYLUX	L18W/840	18W/840	F18W/840
	F18W/T8/860/POLYLUX	L18W/865	18W/865	F18W/860
30W	F30W/T8/827/POLYLUX	L30W/827	30W/827	F30W/827
	F30W/T8/830/POLYLUX	L30W/830	30W/830	F30W/830
	F30W/T8/835/POLYLUX	-	-	-
	F30W/T8/840/POLYLUX	L30W/840	30W/840	F30W/840
36W	F36W-1M/T8/830/POLYLUX	-	36W/830-1m	-
	F36W-1M/T8/840/POLYLUX	L36W/840-1	36W/840-1m	-
	F36W/T8/827/POLYLUX	L36W/827	36W/827	F36W/827
	F36W/T8/830/POLYLUX	L36W/830	36W/830	F36W/830
	F36W/T8/835/POLYLUX	L36W/835	-	F36W/835
	F36W/T8/840/POLYLUX	L36W/840	36W/840	F36W/840
	F36W/T8/860/POLYLUX	L36W/865	36W/865	F36W/865

Таблица соответствия различных брендов

	GE	OSRAM	PHILIPS	Havells Sylvania
	T8 PolyLux XL_R™	Lumilux T8	Master TL-D Super 80	T8 Luxline Plus
58W	F58W/T8/827/POLYLUX	L58W/827	58W/827	F58W/827
	F58W/T8/830/POLYLUX	L58W/830	58W/830	F58W/830
	F58W/T8/835/POLYLUX	L58W/835		F58W/835
	F58W/T8/840/POLYLUX	L58W/840	58W/840	F58W/840
	F58W/T8/860/POLYLUX	L58W/865	58W/865	F58W/860
70W	F70W/T8/835/POLYLUX	L70W/835	-	F70W/840
	F70W/T8/840/POLYLUX	L70W/840	70W/840	-
	T8 covRguard™ PolyLux XL_R™	Split Control	Secura	-
18W	F18W/T8/830/CVG	-	MASTER TL-D Secura18W/830	-
	F18W/T8/835/CVG	-	-	-
	F18W/T8/840/CVG	L18W/840 SPS VS12	MASTER TL-D Secura 18W/830	-
36W	F36W/T8/830/CVG	-	MASTER TL-D Secura 36W/830	-
	F36W/T8/835/CVG	-	-	-
	F36W/T8/840/CVG	L36W/840 SPS VS12	MASTER TL-D Secura 36W/830	-
58W	F58W/T8/830/CVG	-	MASTER TL-D Secura 58W/830	-
	F58W/T8/835/CVG	-	-	-
	F58W/T8/840/CVG	L58W/840 SPS VS12	MASTER TL-D Secura 58W/840	-
70W	F70W/T8/835/CVG	-	-	-
	F70W/T8/840/CVG	-	-	-

Разумный способ эффективного профессионального освещения с неинтегрированными компактными люминесцентными лампами GE.

GE Lighting представляет один из самых обширных ассортиментов компактных люминесцентных ламп, предоставляя возможность достичь дополнительного энергосбережения в соответствии с концепцией Watt-Miser™ и долгого срока службы линейки ламп LongLast™. Это может оказаться идеальным решением почти для всех областей применения. Т. к. компактные люминесцентные лампы потребляют меньше энергии, это дает возможность уменьшить расходы на электроэнергию и способствовать защите окружающей среды.

В ответ на запросы рынка на меньшее энергопотребление компания GE разработала лампы 2D™ Watt-Miser™, экономящие еще больше.

GE Watt-Miser™ - это новое поколение ламп, с помощью которых пользователи могут дополнительно сберечь энергию по сравнению с обычными КЛЛ, представленными на рынке. В настоящее время уникальная линейка ламп GE 2D™ дополнительно экономит до 12% электроэнергии.

Срок службы штырьковых ламп GE LongLast™ превышает стандарт и может достигать 20 000 часов.

Представлен обширный ассортимент ламп с продленным сроком службы с мощностями 10-80 Вт при большом разнообразии форм.

Лампы GE Vix™ обладают следующими преимуществами:

- Дополнительное энергосбережение – до 12%;
- Длительный срок службы – до 20 000 часов;
- Высокий уровень светоотдачи;
- Широкие возможности выбора по цвету, мощности;
- Подходят для темнения и работы с датчиками присутствия;
- Надежная конструкция;
- Изделия высокого качества;
- Низкие затраты на обслуживание;
- Гарантия;
- Экологичность.

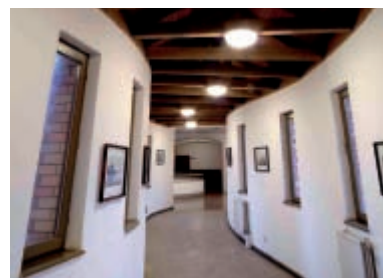
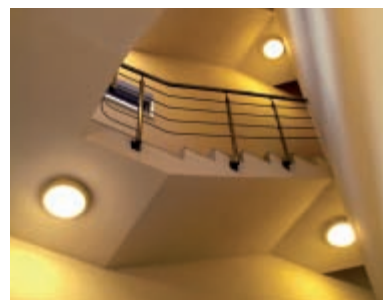

Модернизация стандартных Biax™ D и T на LongLast™

Для экономии на обслуживании



Новые КЛЛ серии LongLast™ имеют удлинённый срок службы, что существенно уменьшает стоимость замены и обслуживания. Они представляют собой сверхкомпактные энергосберегающие люминесцентные лампы с инновационной двойной или тройной трубкой и являются идеальным источником света для небольших светильников и потолочного освещения.

Лампы GE LongLast™ обеспечивают одинаковый световой поток при любом рабочем положении. Благодаря амальгамной технологии GE эти лампы дают стабильный световой поток в широком интервале температур в закрытых светильниках и при наружном освещении.

- Стандартные модели были заменены на LongLast™;
- Их можно использовать с имеющимися светильниками и ПРА;
- Увеличение срока службы на 20% для двухштырьковых и на 60% для четырехштырьковых ламп;
- Сокращение затрат на замену и обслуживание;
- Лучшие в своем классе по сравнению с конкурентами - стандартная цена при премиальных характеристиках;
- Дополнительное энергосбережение при темнении;
- Широкий интервал цветовых температур (2700-6500K).

LongLast™

Модернизация стандартных 2D™ на Watt-Miser™

Для энергосбережения

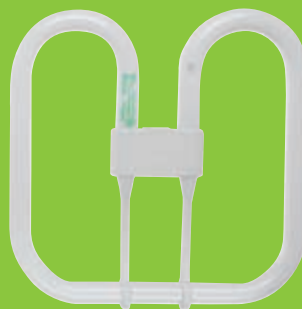

Новые лампы 2D™ Watt-Miser™ представляют собой энергосберегающие компактные люминесцентные трубки в форме «2D» (двухмерная). Все типы также представлены с четырехштырьковым цоколем, что позволяет использовать обычный и электронный ПРА, темнение и схемы аварийного освещения.

В лампах серии 2D™ используется трехполосный люминофор, обеспечивающий высокую эффективность и хорошую цветопередачу.

Новый ассортимент КЛЛ GE 2D™ Watt-Miser™ дополнительно бережет энергию даже при использовании с обычным ПРА.

- Возможна прямая замена стандартных моделей 2D™ 16-21-28-38 Вт;
- Уникальная форма, подходящая для широкого диапазона областей применения;
- Взаимозаменяемость - можно использовать с имеющимися светильниками и ПРА;
- Прекрасно подходят для кругового распределения света;
- Дополнительное энергосбережение (5-12%) в зависимости от лампы/ПРА/среды;
- Единственные лампы 2D™ на рынке, имеющие класс энергопотребления A;
- Наибольшее энергосбережение в 12% достигается при использовании модели 28 Вт с ЭПРА - быстрая окупаемость;
- Прекрасные характеристики при наименьших расходах на обслуживание!

2DWattMiser™

2D™ Watt-Miser™ Новое поколение ламп 2D™



Новые лампы 2D™ Watt-Miser™ представляют собой энергосберегающие компактные люминесцентные трубки. Поставляются модели 16, 21, 28 и 38 Вт с широким выбором цветовых температур. Они представляют собой непосредственную замену для существующих ламп 2D™, обеспечивая рекордные для рынка сроки службы и превосходные показатели энергосбережения, уникальные для компании GE!

Лампы 2D™ Watt-Miser™ обеспечивают такой же световой поток, как обычные лампы 2D™, при энергосбережении до 12% в зависимости от ПРА и мощности.



Основные преимущества

- Уменьшенное энергопотребление;
- Класс энергоэффективности A;
- По стабильности светового потока являются одним из лидеров на рынке;
- Прямая замена для имеющихся светильников;
- Модели с 2 и 4 штырьками.

Области применения

Лампы серии 2D™ Watt-Miser™ подходят для широкого диапазона наружного и внутреннего освещения:

- В жилых помещениях;
- В бытовых целях;
- В служебных помещениях;
- Местное освещение;
- Гостиницы/офисы/рестораны;
- Аварийное освещение;
- Декоративное освещение.



Возможность энергосбережения

	16W			21W			28W			38W		
	Вт/ Электрон- ный ПРА	Вт/ Стандарт- ный ПРА	люмен	Вт/ Электрон- ный ПРА	Вт/ Стандарт- ный ПРА	люмен	Вт/ Электрон- ный ПРА	Вт/ Стандарт- ный ПРА	люмен	Вт/ Электрон- ный ПРА	Вт/ Стандарт- ный ПРА	люмен
2D™ Watt-Miser™	14.05	14.84	1100	18.76	19.61	1350	24.24	26.74	2150	34	37.41	3000
Стандартная лампа GE 2D™	15.4	15.75	1150	20.17	21.17	1450	27.57	28.05	2250	37.28	38.68	3000
Экономия	8.8%	5.8%		7%	7.4%		12.1%	4.7%		8.8%	3.3%	

Таблица выбора

Biax™ S



Biax™ S - 2pin

Цоколь: G23
 Мощность: 5-7-9-11 Вт
 Цвет: 2700 - 6500K
 Срок службы: 10 000 часов
 Страница: 77



Biax™ S/E - 4pin

Цоколь: 2G7
 Мощность: 5-7-9-11 Вт
 Цвет: 2700 - 6500K
 Срок службы: 10 000 часов
 Страница: 77

Biax™ D



Biax™ D - 2pin

Цоколь: G24d
 Мощность: 10-13-18-26 Вт
 Цвет: 2700 - 6500K
 Срок службы: 12 000 часов
 Страница: 77



Biax™ D/E - 4pin

Цоколь: G24q
 Мощность: 10-13-18-26 Вт
 Цвет: 2700 - 6500K
 Срок службы: 20 000 часов
 Страница: 78

LongLast™

Biax™ T



Biax™ T - 2pin

Цоколь: GX24d
 Мощность: 13-18-26 Вт
 Цвет: 2700 - 6500K
 Срок службы: 12 000 часов
 Страница: 78



Biax™ T/E - 4pin

Цоколь: GX24q
 Мощность: 13-18-26-32-42 Вт
 Цвет: 2700 - 6500K
 Срок службы: 20 000 часов
 Страница: 78-79

LongLast™

Biax™ Q



Biax™ Q/E - 4pin

Цоколь: GX24q
 Мощность: 57-70 Вт
 Цвет: 2700 - 5000K
 Срок службы: 20 000 часов
 Страница: 79

LongLast™

Biax™ L



Biax™ L - 4pin

Цоколь: 2G11
 Мощность: 18-26-36-40-55-80 Вт
 Цвет: 2700 - 6500K
 Срок службы: 12 000-20 000 часов
 Страница: 79

LongLast™

2D™



Biax™ 2D™ - 2pin

Цоколь: GR10q, GRY10q
 Мощность: 16-28 Вт
 Цвет: 2700 - 6000K
 Срок службы: 12 000 часов
 Страница: 80

WattMiser™



2D™ - 4pin

Цоколь: GR10q, GRY10q-3
 Мощность: 10-16-28-38-55 Вт
 Цвет: 2700 - 6000K
 Срок службы: 8 000-15 000 часов
 Страница: 80

WattMiser™



Biax™ 2D™ Intergral

Цоколь: GR210d, GR210t
 Мощность: 18-30 Вт
 Цвет: 2700 - 6000K
 Срок службы: 10 000 часов
 Страница: 80

*Лампы мощностью 10 и 55 Вт не входят в серию Watt-Miser.



Идентификация продукта

При выборе ламп, описанных в данном разделе, может оказаться полезным приведенный ниже словарь терминов. В пределах каждого модельного ряда лампы разделяются на семейства, в пределах семейств – по мощности. Наименование продукта можно использовать для быстрой ссылки на характеристики любой лампы. При определении среднего срока службы учитывается промышленный стандарт, по которому подсчитывается, сверх какого времени проработает 50% установленных единиц оборудования.

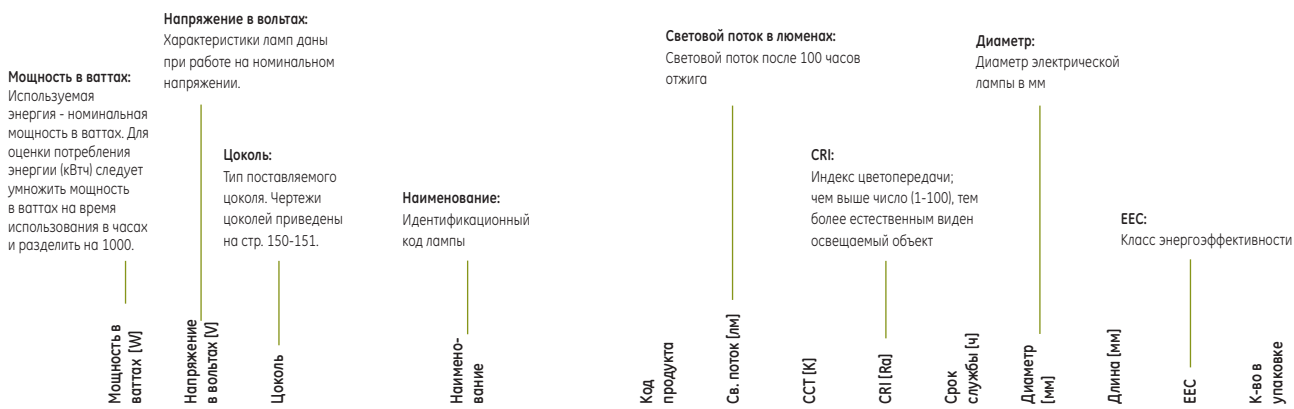

Biix™ S 2-pin, Встроенный стартер

5	35	G23	F5BX/SPX27/827	37654	265	2700	82	10,000	32	107.5	A	10
5	35	G23	F5BX/SPX41/840	37661	265	4000	82	10,000	32	107.5	A	10
7	47	G23	F7BX/SPX27/827	37846	425	2700	82	10,000	32	136.5	A	10

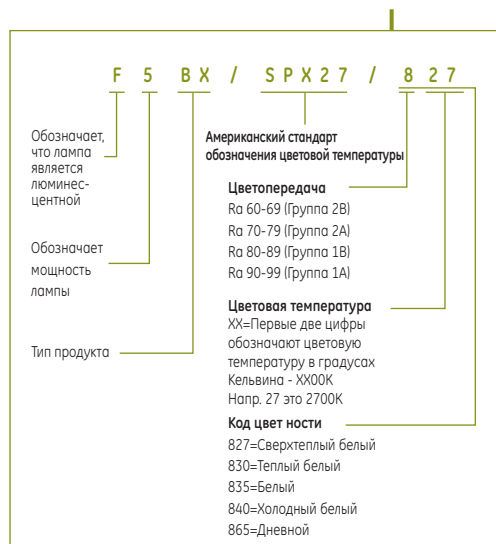

CCT:
Цветовая температура в градусах Кельвина. Единица измерения визуально воспринимаемой «теплоты» или «холодности» света, излучаемого лампой. Чем больше это значение, тем более или «холоднее» свет.

Длина:
Общая длина включает длину штырьков в мм

Код продукта:
При оформлении заказа важно использовать данный код для гарантии получения нужного Вам продукта.

Срок службы:
Это время, через которое продолжают работать 50% установленных ламп.

Количество в упаковке:
Количество единиц изделий, упакованных в коробке

Мощность в ваттах [W]	Напряжение в вольтах [V]	Цоколь	Наименование	Код продукта	Св. поток [лм]	ССТ [К]	CRI [Ra]	Срок службы [ч]	Диаметр [мм]	Длина [мм]	ЕЭС	К-во в упаковке
-----------------------	--------------------------	--------	--------------	--------------	----------------	---------	----------	-----------------	--------------	------------	-----	-----------------

ViaX™ S 2-pin, встроенный стартер

5	35	G23	F5BX/SPX27/827	37654	265	2700	82	10,000	32	107.5	A	10
5	35	G23	F5BX/SPX41/840	37661	265	4000	82	10,000	32	107.5	A	10
7	47	G23	F7BX/SPX27/827	37846	425	2700	82	10,000	32	136.5	A	10
7	47	G23	F7BX/830	38930	425	3000	82	10,000	32	136.5	A	10
7	47	G23	F7BX/SPX35/835	37659	425	3500	82	10,000	32	136.5	A	10
7	47	G23	F7BX/SPX41/840	37660	425	4000	82	10,000	32	136.5	A	10
7	47	G23	F7BX/865	38984	425	6500	82	10,000	32	136.5	A	10
9	60	G23	F9BX/827	37651	600	2700	82	10,000	32	167	A	10
9	60	G23	F9BX/830	38929	600	3000	82	10,000	32	167	A	10
9	60	G23	F9BX/SPX35/835	37652	600	3500	82	10,000	32	167	A	10
9	60	G23	F9BX/SPX41/840	37653	600	4000	82	10,000	32	167	A	10
9	60	G23	F9BX/865	38985	600	6500	82	10,000	32	167	A	10
11	91	G23	F11BX/827	37663	900	2700	82	10,000	32	237	A	10
11	91	G23	F11BX/830	38928	900	3000	82	10,000	32	237	A	10
11	91	G23	F11BX/835	37666	900	3500	82	10,000	32	237	A	10
11	91	G23	F11BX/840	37664	900	4000	82	10,000	32	237	A	10
11	91	G23	F11BX/865	38986	900	6500	82	10,000	32	237	A	10



ViaX™ S/E 4-pin, требуется внешний стартер

5	35	2G7	F5BX/827/4P	37714	265	2700	82	10,000	37.5	92	A	10
5	35	2G7	F5BX/840/4P	37715	265	4000	82	10,000	37.5	92	A	10
7	47	2G7	F7BX/827/4P	37658	425	2700	82	10,000	37.5	121	A	10
7	47	2G7	F7BX/840/4P	37716	425	4000	82	10,000	37.5	121	A	10
9	60	2G7	F9BX/827/4P	37710	600	2700	82	10,000	37.5	151	A	10
9	60	2G7	F9BX/840/4P	37711	600	4000	82	10,000	37.5	151	A	10
11	91	2G7	F11BX/827/4P	37717	900	2700	82	10,000	37.5	222	A	10
11	91	2G7	F11BX/840/4P	37713	900	4000	82	10,000	37.5	222	A	10
11	91	2G7	F11BX/865/4P	12603	900	6500	82	10,000	37.5	222	A	10



ViaX™ D 2-pin, встроенный стартер

10	64	G24D-1	F10DBX/T3/827/2P	78211	600	2700	82	12000	34.4	108	B	10
10	64	G24D-1	F10DBX/T3/830/2P	78212	600	3000	82	12000	34.4	108	B	10
10	64	G24D-1	F10DBX/T3/835/2P	78213	600	3500	82	12000	34.4	108	B	10
10	64	G24D-1	F10DBX/T3/840/2P	78214	600	4000	82	12000	34.4	108	B	10
10	64	G24D-1	F10DBX/T3/865/2P	78215	600	6500	82	12000	34.4	108	B	10
13	91	G24D-1	F13DBX/T3/827/2P	78221	900	2700	82	12000	34.4	139	A	10
13	91	G24D-1	F13DBX/T3/830/2P	78222	900	3000	82	12000	34.4	139	A	10
13	91	G24D-1	F13DBX/T3/835/2P	78223	900	3500	82	12000	34.4	139	A	10
13	91	G24D-1	F13DBX/T3/840/2P	78224	900	4000	82	12000	34.4	139	A	10
13	91	G24D-1	F13DBX/T3/865/2P	78225	900	6500	82	12000	34.4	139	A	10
18	100	G24d-2	F18DBXT4/SPX27/827	12860	1200	2700	82	12,000	34.4	154	B	10
18	100	G24d-2	F18DBXT4/SPX30/830	12861	1200	3000	82	12,000	34.4	154	B	10
18	100	G24d-2	F18DBXT4/SPX35/835	12863	1200	3500	82	12,000	34.4	154	B	10
18	100	G24d-2	F18DBXT4/SPX41/840	12864	1200	4000	82	12,000	34.4	154	B	10
18	100	G24d-2	F18DBXT4/SPX65/865	13017	1200	6500	82	12,000	34.4	154	B	10
26	105	G24d-3	F26DBXT4/SPX27/827	35250	1800	2700	82	12,000	34.4	169.5	B	10
26	105	G24d-3	F26DBXT4/SPX30/830	35237	1800	3000	82	12,000	34.4	169.5	B	10
26	105	G24d-3	F26DBXT4/SPX35/835	35251	1800	3500	82	12,000	34.4	169.5	B	10
26	105	G24d-3	F26DBXT4/SPX41/840	35252	1800	4000	82	12,000	34.4	169.5	B	10
26	105	G24d-3	F26DBXT4/SPX65/865	35305	1630	6500	82	12,000	34.4	169.5	B	10



Неинтегрированные компактные люминесцентные лампы

Мощность в ваттах (W)	Напряжение в вольтгах (V)	Цоколь	Наименование	Код продукта	Св. поток (лм)	ССТ (К)	CRI (Ra)	Срок службы (ч)	Диаметр (мм)	Длина (мм)	EBC	К-во в упаковке
-----------------------	---------------------------	--------	--------------	--------------	----------------	---------	----------	-----------------	--------------	------------	-----	-----------------

Biax™ D/E LongLast™ 4-pin, требуется внешний стартер



10	51	G24Q-1	F10DBX/T3/827/4P	78217	600	2700	82	20000	34,4	100,5	B	10
10	51	G24Q-1	F10DBX/T3/830/4P	78218	600	3000	82	20000	34,4	100,5	B	10
10	51	G24Q-1	F10DBX/T3/835/4P	78219	600	3500	82	20000	34,4	100,5	B	10
10	51	G24Q-1	F10DBX/T3/840/4P	78220	600	4000	82	20000	34,4	100,5	B	10
10	51	G24Q-1	F10DBX/T3/865/4P	78231	600	6500	82	20000	34,4	100,5	B	10
13	77	G24Q-1	F13DBX/T3/827/4P	78226	900	2700	82	20000	34,4	131,5	A	10
13	77	G24Q-1	F13DBX/T3/830/4P	78227	900	3000	82	20000	34,4	131,5	A	10
13	77	G24Q-1	F13DBX/T3/835/4P	78228	900	3500	82	20000	34,4	131,5	A	10
13	77	G24Q-1	F13DBX/T3/840/4P	78229	900	4000	82	20000	34,4	131,5	A	10
13	77	G24Q-1	F13DBX/T3/865/4P	78232	900	6500	82	20000	34,4	131,5	A	10
18	80	G24q-2	F18DBX/SPX27/827/4P	12865	1200	2700	82	20,000	34,4	146,5	B	10
18	80	G24q-2	F18DBX/SPX30/830/4P	12866	1200	3000	82	20,000	34,4	146,5	B	10
18	80	G24q-2	F18DBX/SPX35/835/4P	12869	1200	3500	82	20,000	34,4	146,5	B	10
18	80	G24q-2	F18DBX/SPX41/840/4P	12870	1200	4000	82	20,000	34,4	146,5	B	10
26	80	G24q-3	F26DBX/SPX27/827/4P	35247	1800	2700	82	20,000	34,4	162	B	10
26	80	G24q-3	F26DBX/SPX30/830/4P	35235	1800	3000	82	20,000	34,4	162	B	10
26	80	G24q-3	F26DBX/SPX35/835/4P	35248	1800	3500	82	20,000	34,4	162	B	10
26	80	G24q-3	F26DBX/SPX41/840/4P	35236	1800	4000	82	20,000	34,4	162	B	10
26	80	G24q-3	F26DBX/SPX65/865/4P	42798	1710	6500	82	12,000	34,4	162	B	10

Biax™ T 2-pin амальгамные, требуется встроенный стартер



13	91	GX24d-1	F13TBX/827/A/2P	35940	900	2700	82	12,000	49,3	112,9	A	10
13	91	GX24d-1	F13TBX/SPX30/830/A/2P	35966	900	3000	82	12,000	49,3	112,9	A	10
13	91	GX24d-1	F13TBX/SPX41/A/2P	35941	900	4000	82	12,000	49,3	112,9	A	10
18	100	GX24d-2	F18TBX/SPX27/827/A/2P	35945	1200	2700	82	12,000	49,3	127,4	B	10
18	100	GX24d-2	F18TBX/SPX30/830/A/2P	35944	1200	3000	82	12,000	49,3	127,4	B	10
18	100	GX24d-2	F18TBX/SPX35/835/A/2P	35937	1200	3500	82	12,000	49,3	127,4	B	10
18	100	GX24d-2	F18TBX/SPX41/840/A/2P	35939	1200	4000	82	12,000	49,3	127,4	B	10
26	105	GX24d-3	F26TBX/SPX27/827/A/2P	35959	1800	2700	82	12,000	49,3	139,9	B	10
26	105	GX24d-3	F26TBX/SPX30/830/A/2P	35952	1800	3000	82	12,000	49,3	139,9	B	10
26	105	GX24d-3	F26TBX/SPX35/835/A/2P	35963	1800	3500	82	12,000	49,3	139,9	B	10
26	105	GX24d-3	F26TBX/SPX41/840/A/2P	35964	1800	4000	82	12,000	49,3	139,9	B	10
26	105	GX24d-3	F26TBX/SPX65/865/A/2P	35965	1800	6500	82	12,000	49,3	139,9	B	10

Biax™ T/E LongLast™ 4-pin амальгамные, требуется внешний стартер



13	91	GX24q-1	F13TBX/SPX27/827/A/4P	34391	900	2700	82	12,000	49,3	112,9	A	10
13	91	GX24q-1	F13TBX/SPX30/830/A/4P	34395	900	3000	82	12,000	49,3	112,9	A	10
13	91	GX24q-1	F13TBX/SPX35/835/A/4P	34400	900	3500	82	12,000	49,3	112,9	A	10
13	91	GX24q-1	F13TBX/SPX41/840/A/4P	34387	900	4000	82	12,000	49,3	112,9	A	10
18	100	GX24q-2	F18TBX/SPX27/827/A/4P	34392	1200	2700	82	12,000	49,3	127,4	B	10
18	100	GX24q-2	F18TBX/SPX30/830/A/4P	34396	1200	3000	82	12,000	49,3	127,4	B	10
18	100	GX24q-2	F18TBX/SPX35/835/A/4P	34405	1200	3500	82	12,000	49,3	127,4	B	10
18	100	GX24q-2	F18TBX/SPX41/840/A/4P	34385	1200	4000	82	12,000	49,3	127,4	B	10
26	105	GX24q-3	F26TBX/SPX27/827/A/4P	34393	1800	2700	82	12,000	49,3	139,9	B	10
26	105	GX24q-3	F26TBX/SPX30/830/A/4P	34397	1800	3000	82	12,000	49,3	139,9	B	10
26	105	GX24q-3	F26TBX/SPX35/835/A/4P	34406	1800	3500	82	12,000	49,3	139,9	B	10
26	105	GX24q-3	F26TBX/SPX41/840/A/4P	34381	1800	4000	82	12,000	49,3	139,9	B	10

Мощность в ваттах [W]	Напряжение в вольтах [V]	Цоколь	Наименование	Код продукта	Св. поток [лм]	ССТ [K]	CRI [Ra]	Срок службы [ч]	Диаметр [мм]	Длина [мм]	EEC	К-во в упаковке
-----------------------	--------------------------	--------	--------------	--------------	----------------	---------	----------	-----------------	--------------	------------	-----	-----------------

Biax™ T/E LongLast™ 4-pin амальгамные, требуется внешний стартер (продолжение)

32	100	GX24q-3	F32TBX/SPX27/827/AP4P	39377	2400	2700	82	17,000	49.3	141.2	B	10
32	100	GX24q-3	F32TBX/SPX30/830/AP4P	39378	2400	3000	82	17,000	49.3	141.2	B	10
32	100	GX24q-3	F32TBX/SPX35/835/A/4P	39379	2400	3500	82	17,000	49.3	141.2	B	10
32	100	GX24q-3	F32TBX/SPX41/840/A/4P	39380	2400	4000	82	17,000	49.3	141.2	B	10
42	135	GX24q-4	F42TBX/827/A/4P	46312	3200	2700	82	17,000	49.3	163.2	B	10
42	135	GX24q-4	F42TBX/830/A/4P	46313	3200	3000	82	17,000	49.3	163.2	B	10
42	135	GX24q-4	F42TBX/835/A/4P	46314	3200	3500	82	17,000	49.3	163.2	B	10
42	135	GX24q-4	F42TBX/841/A/4P	46315	3200	3000	82	17,000	49.3	163.2	B	10

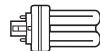

Biax™ Q/E LongLast™ 4-pin

57	175	GX24q-5	F57QBX/827/A/4P/LL	45213	4300	2700	82	20,000	58.3	180.7	B	10
57	175	GX24q-5	F57QBX/830/A/4P/LL	45204	4300	3000	82	20,000	58.3	180.7	B	10
57	175	GX24q-5	F57QBX/835/A/4P/LL	45202	4300	3500	82	20,000	58.3	180.7	B	10
57	175	GX24q-5	F57QBX/840/A/4P/LL	45201	4300	4000	82	20,000	58.3	180.7	B	10
70	219	GX24q-6	F70QBX/830/A/4P/LL	45208	5200	3000	82	20,000	58.3	208.2	B	10
70	219	GX24q-6	F70QBX/835/A/4P/LL	45219	5200	3500	82	20,000	58.3	208.2	B	10
70	219	GX24q-6	F70QBX/840/A/4P/LL	45218	5200	4000	82	20,000	58.3	208.2	B	10



Biax™ L LongLast™ 4-pin, требуется внешний стартер

18	58	2G11	F18BX/827	41087	1250	2700	82	10,000	43.8	231.3	B	25
18	58	2G11	F18BX/830	41088	1250	3000	82	10,000	43.8	231.3	B	25
18	58	2G11	F18BX/835	41089	1250	3500	82	10,000	43.8	231.3	B	25
18	58	2G11	F18BX/840	41090	1250	4000	82	10,000	43.8	231.3	B	25
24	87	2G11	F24BX/827	41128	1800	2700	82	10,000	43.8	326.8	B	25
24	87	2G11	F24BX/830	41134	1800	3000	82	10,000	43.8	326.8	B	25
24	87	2G11	F24BX/835	41145	1800	3500	82	10,000	43.8	326.8	B	25
24	87	2G11	F24BX/840	41155	1800	4000	82	10,000	43.8	326.8	B	25
34	120	2G11	F34BX/830	41163	2800	3000	82	10,000	43.8	538.8	A	25
34	120	2G11	F34BX/835	41166	2800	3500	82	10,000	43.8	538.8	A	25
34	120	2G11	F34BX/840	41167	2800	4000	82	10,000	43.8	538.8	A	25
36	106	2G11	F36BX/827	41307	2900	2700	82	10,000	43.8	421.8	A	25
36	106	2G11	F36BX/830	41168	2900	3000	82	10,000	43.8	421.8	A	25
36	106	2G11	F36BX/835	41169	2900	3500	82	10,000	43.8	421.8	A	25
36	106	2G11	F36BX/840	41170	2900	4000	82	10,000	43.8	421.8	A	25
36	106	2G11	F36BX/865	75694	2750	6500	82	10000	43.8	421.8	B	25
40	126	2G11	F40BX/830	41171	3500	3000	82	20,000	43.8	538.8	A	25
40	126	2G11	F40BX/835	41172	3500	3500	82	20,000	43.8	538.8	A	25
40	126	2G11	F40BX/840	41173	3500	4000	82	20,000	43.8	538.8	A	25
55	101	2G11	F55BX/830	41174	4800	3000	82	20,000	43.8	538.8	A	25
55	101	2G11	F55BX/835	41260	4800	3500	82	20,000	43.8	538.8	A	25
55	101	2G11	F55BX/840	41298	4800	4000	82	20,000	43.8	538.8	A	25
55	101	2G11	F55BX/865	75695	4550	6500	82	20000	43.8	538.8	B	25



Неинтегрированные компактные люминесцентные лампы

Мощность в ваттах [W]	Напряжение в вольтах [V]	Цоколь	Наименование	Код продукта	Св. поток [лм]	ССТ [К]	CRI [Ra]	Срок службы [ч]	Диаметр [мм]	Длина [мм]	EBC	К-во в упаковке
2D™ Watt-Miser™												
16	103	GR8	F162D/827	41744	1100	2700	82	12,000	138	142	A	20
16	103	GR8	F162D/835	41745	1100	3500	82	12,000	138	142	A	20
16	103	GR10q	F162D/827/4P	41746	1100	2700	82	12,000	138	142	A	20
16	103	GR10q	F162D/830/4P	75066	1100	3000	82	12,000	138	142	A	20
16	103	GR10q	F162D/835/4P	41747	1100	3500	82	12,000	138	142	A	20
16	103	GR8	F162D/860	41749	1050	6000	82	12,000	138	142	B	20
21	103	GR10q	F212D/827/4P	41794	1375	2700	82	12,000	138	142	B	20
21	103	GR10q	F212D/835/4P	41806	1375	3500	82	12,000	138	142	B	20
21	103	GR10q	F212D/860/4P	41808	1375	6000	82	12,000	138	142	B	20
28	108	GR8	F282DT5/827/2P	10546	2150	2700	82	15,000	202	204	A	20
28	108	GR10q	F282DT5/827/4P	10547	2150	2700	82	15,000	202	204	A	20
28	108	GR10q	F282DT5/830/4P	75068	2150	3000	82	18,000	202	204	A	20
28	108	GR10q	F282DT5/835/4P	10567	2150	3500	82	15,000	202	204	A	20
28	108	GR10q	F282DT5/840/4P	10548	2150	4000	82	15,000	202	204	A	20
38	110	GR10q	F382DT5/827/4P	10550	3000	2700	82	18,000	202	204	A	20
38	110	GR10q	F382DT5/830/4P	75067	3000	3000	82	18,000	202	204	A	20
38	110	GR10q	F382DT5/835/4P	10566	3000	3500	82	18,000	202	204	A	20

Biax™ 2D™												
10	60	GR10q	F10W/2D/827/4P	88105	680	2700	82	8,000	92	95	A	20
10	60	GR10q	F10W/2D/835/4P	88106	680	3500	82	8,000	92	95	A	20

Biax™ 2D™ Watt-Miser™ со встроенным ЭПРА												
18	220-240	GRZ10d	FLE18W2D/827 GRZ10D	18122	1200	2700	80	10,000	138	142	A	10
18	220-240	GRZ10d	FLE18W2D/835 GRZ10D	18123	1200	3500	80	10,000	138	142	A	10
18	220-240	GRZ10d	FLE18W2D/840 GRZ10D	18120	1200	4000	80	10,000	138	142	A	10
30	220-240	GRZ10t	FLE30W2D/827 GRZ10T	78237	2150	2700	82	10,000	202	206	A	10
30	220-240	GRZ10t	FLE30W2D/835 GRZ10T	78238	2150	3500	82	10,000	202	206	A	10
30	220-240	GRZ10t	FLE30W2D/840 GRZ10T	78239	2150	4000	82	10,000	202	206	A	10

Мощность в ваттах [W]	Напряжение в вольтах [V]	Наименование	Код продукта	Диаметр [мм]	Длина [мм]	К-во в упаковке
57-70	220-240	BLS/E/1X57-70W/QBX 220-240V	13248	79	123	12

ЭПРА для ламп Biax™ Q/E						
57-70	220-240	BLS/E/1X57-70W/QBX 220-240V	13248	79	123	12



Таблица соответствия различных брендов

На следующих страницах приведены коды для заказа компании GE и альтернативных брендов. Подобные соответствия приведены только для ознакомления и определения близких аналогов. В таблице представлены данные из каталогов и веб-сайтов альтернативных производителей.

GE			OSRAM	PHILIPS	Havells Sylvania
	Biax™S 2pin	Цветовая температура	Dulux S	Master PL-S 2	Lynx-S
5W	F5BX/827	2700	DULUX S 5W/827	PL-S 5W/827/2P	Lynx S 5W/827
	F5BX/840	4000	DULUX S 5W/840	PL-S 5W/840/2P	Lynx S 5W/840
7W	F7BX/827	2700	DULUX S 7W/827	PL-S 7W/827/2P	Lynx S 7W/827
	F7BX/830	3000	DULUX S 7W/830	PL-S 7W/830/2P	Lynx S 7W/830
	F7BX/835	3500	-	-	Lynx S 7W/835
	F7BX/840	4000	DULUX S 7W/840	PL-S 7W/840/2P	Lynx S 7W/840
	F7BX/865	6500	DULUX S 7W/865	-	Lynx S 7W/865
9W	F9BX/827	2700	DULUX S 9W/827	PL-S 9W/827/2P	Lynx S 9W/827
	F9BX/835	3500	-	-	Lynx S 9W/835
	F9BX/840	4000	DULUX S 9W/840	PL-S 9W/840/2P	Lynx S 9W/840
11W	F11BX/827	2700	DULUX S 11W/827	PL-S 11W/827/2P	Lynx S 11W/827
	F11BX/830	3000	DULUX S 11W/830	PL-S 11W/830/2P	Lynx S 11W/830
	F11BX/835	3500	-	-	Lynx S 11W/835
	F11BX/840	4000	DULUX S 11W/840	PL-S 11W/840/2P	Lynx S 11W/840
	F11BX/865	6500	DULUX S 11W/865	-	Lynx S 11W/865
	Biax™S/E 4pin		Dulux-SE	Master PL-S 4	Lynx - SE
5W	F5BX/827/4P	2700	DULUX S/E 5W/827	PL-S 5W/827/4P	Lynx SE 5W/827
	F5BX/840/4P	4000	DULUX S/E 5W/840	PL-S 5W/840/4P	Lynx SE 5W/840
7W	F7BX/827/4P	2700	DULUX S/E 7W/827	PL-S 7W/827/4P	Lynx SE 7W/827
	F7BX/840/4P	4000	DULUX S/E 7W/840	PL-S 7W/840/4P	Lynx SE 7W/840
9W	F9BX/827/4P	2700	DULUX S/E 9W/827	PL-S 9W/827/4P	Lynx SE 9W/827
	F9BX/840/4P	4000	DULUX S/E 9W/840	PL-S 9W/840/4P	Lynx SE 9W/840
11W	F11BX/827/4P	2700	DULUX S/E 11W/827	PL-S 11W/827/4P	Lynx SE 11W/827
	F11BX/840/4P	4000	DULUX S/E 11W/840	PL-S 11W/840/4P	Lynx SE 11W/840
	Biax™D 2pin		Dulux-D	Master PL-C	Lynx-D
10W	F10DBX/827	2700	DULUX D 10W/827	PL-C 10W/827/2P	Lynx D 10W/827
	F10DBX/830	3000	DULUX D 10W/830	PL-C 10W/830/2P	Lynx D 10W/830
	F10DBX/835	3500	-	-	Lynx D 10W/835
	F10DBX/840	4000	DULUX D 10W/840	PL-C 10W/840/2P	Lynx D 10W/840
	F10DBX/865	6500	-	-	Lynx D 10W/865
13W	F13DBX/827	2700	DULUX D 13W/827	PL-C 13W/827/2P	Lynx D 13W/827
	F13DBX/830	3000	DULUX D 13W/830	PL-C 13W/830/2P	Lynx D 13W/830
	F13DBX/835	3500	-	-	Lynx D 13W/835
	F13DBX/840	4000	DULUX D 13W/840	PL-C 13W/840/2P	Lynx D 13W/840
	F13DBX/865	6500	-	-	Lynx D 13W/865
18W	F18DBX/827	2700	DULUX D 18W/827	PL-C 18W/827/2P	Lynx D 18W/827
	F18DBX/830	3000	DULUX D 18W/830	PL-C 18W/830/2P	Lynx D 18W/830
	F18DBX/835	3500	-	-	Lynx D 18W/835
	F18DBX/840	4000	DULUX D 18W/840	PL-C 18W/840/2P	Lynx D 18W/840
	F18DBX/865	6500	-	-	Lynx D 18W/865
26W	F26DBX/827	2700	DULUX D 26W/827	PL-C 26W/827/2P	Lynx D 26W/827
	F26DBX/830	3000	DULUX D 26W/830	PL-C 26W/830/2P	Lynx D 26W/830
	F26DBX/835	3500	-	-	Lynx D 26W/835
	F26DBX/840	4000	DULUX D 26W/21840	PL-C 26W/840/2P	Lynx D 26W/840
	F26DBX/865	6500	-	-	Lynx D 26W/865
	Biax™D/E 4pin		Dulux-DE	Master PL-C	Lynx-DE
10W	F10DBX/827/4P/EOL	2700	DULUX D/E 10W/827	PL-C 10W/827/4P	Lynx DE 10W/827
	F10DBX/830/4P/EOL	3000	DULUX D/E 10W/830	PL-C 10W/830/4P	Lynx DE 10W/830
	F10DBX/835/4P/EOL	3500	-	-	Lynx DE 10W/835
	F10DBX/840/4P/EOL	4000	DULUX D/E 10W/840	PL-C 10W/840/4P	Lynx DE 10W/840
13W	F13DBX/827/4P/EOL	2700	DULUX D/E 13W/827	PL-C 13W/827/4P	Lynx DE 13W/827
	F13DBX/830/4P/EOL	3000	DULUX D/E 13W/830	PL-C 13W/830/4P	Lynx DE 13W/830
	F13DBX/835/4P/EOL	3500	-	-	Lynx DE 13W/835

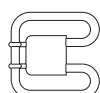
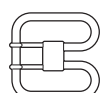
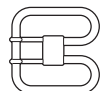

Неинтегрированные компактные люминесцентные лампы

GE		OSRAM		PHILIPS		Havells Sylvania	
	Biax™D/E 4pin	Цветовая температура	Dulux-DE	Master PL-C	Lynx-DE		
18W	F18DBX/827/4P/EOL	2700	DULUX D/E 18W/827	PL-C 18W/827/4P	Lynx DE 18W/827		
	F18DBX/830/4P/EOL	3000	DULUX D/E 18W/830	PL-C 18W/830/4P	Lynx DE 18W/830		
	F18DBX/835/4P/EOL	3500	-	-	Lynx DE 18W/835		
	F18DBX/840/4P/EOL	4000	DULUX D/E 18W/840	PL-C 18W/840/4P	Lynx DE 18W/840		
26W	F26DBX/827/4P/EOL	2700	DULUX D/E 26W/827	PL-C 26W/827/4P	Lynx DE 26W/827		
	F26DBX/830/4P/EOL	3000	DULUX D/E 26W/830	PL-C 26W/830/4P	Lynx DE 26W/830		
	F26DBX/835/4P/EOL	3500	-	-	Lynx DE 26W/835		
	F26DBX/840/4P/EOL	4000	DULUX D/E 26W/840	PL-C 26W/840/4P	Lynx DE 26W/840		
Biax™T 2pin			Dulux T	Master PL-T	Lynx-T		
13W	F13TBX/827/A/2P	2700	DULUX T 13W/827	PL-T 13W/827/2P	-		
	F13TBX/830/A/2P	3000	DULUX T 13W/830	PL-T 13W/830/2P	-		
	F13TBX/835/A/2P	3500	-	-	-		
	F13TBX/840/A/2P	4000	DULUX T 13W/840	PL-T 13W/840/2P	-		
18W	F13TBX/865/A/2P	6500	-	-	-		
	F18TBX/827/A/2P	2700	DULUX T 18W/827	PL-T 18W/827/2P	Lynx T 18W/827		
	F18TBX/830/A/2P	3000	DULUX T 18W/830	PL-T 18W/830/2P	-		
	F18TBX/835/A/2P	3500	-	-	Lynx T 18W/835		
26W	F18TBX/840/A/2P	4000	DULUX T 18W/840	PL-T 18W/840/2P	Lynx T 18W/840		
	F18TBX/865/A/2P	6500	-	-	-		
	F26TBX/827/A/2P	2700	DULUX T 26W/827	PL-T 26W/827/2P	Lynx T 26W/827		
	F26TBX/830/A/2P	3000	DULUX T 26W/830	PL-T 26W/830/2P	-		
26W	F26TBX/835/A/2P	3500	-	-	Lynx T 26W/835		
	F26TBX/840/A/2P	4000	DULUX T 26W/840	PL-T 26W/840/2P	Lynx T 26W/840		
	F26TBX/865/A/2P	6500	-	-	-		
	Biax™T/E 4pin			Dulux T/E	Master PL-T 4pin	Lynx-TE	
13W	F13TBX/827/A/4P/EOL	2700	DULUX T/E 13W/827	PL-T 13W/827/4P	-		
	F13TBX/830/A/4P/EOL	3000	DULUX T/E 13W/830	PL-T 13W/830/4P	-		
	F13TBX/835/A/4P/EOL	3500	-	-	-		
	F13TBX/840/A/4P/EOL	4000	DULUX T/E 13W/840	PL-T 13W/840/4P	-		
18W	F18TBX/827/A/4P/EOL	2700	DULUX T/E 18W/827	PL-T 18W/827/4P	Lynx TE 18W/827		
	F18TBX/830/A/4P/EOL	3000	DULUX T/E 18W/830	PL-T 18W/830/4P	-		
	F18TBX/835/A/4P/EOL	3500	-	-	Lynx TE 18W/835		
	F18TBX/840/A/4P/EOL	4000	DULUX T/E 18W/840	PL-T 18W/840/4P	Lynx TE 18W/840		
26W	F26TBX/827/A/4P/EOL	2700	DULUX T/E 26W/827	PL-T 26W/827/4P	Lynx TE 26W/827		
	F26TBX/830/A/4P/EOL	3000	DULUX T/E 26W/830	PL-T 26W/830/4P	-		
	F26TBX/835/A/4P/EOL	3500	-	-	Lynx TE 26W/835		
	F26TBX/840/A/4P/EOL	4000	DULUX T/E 26W/840	PL-T 26W/840/4P	Lynx TE 26W/840		
32W	F32TBX/827/A/4P/EOL	2700	DULUX T/E 32W/827	PL-T 32W/827/4P	Lynx TE 32W/827		
	F32TBX/830/A/4P/EOL	3000	DULUX T/E 32W/830	PL-T 32W/830/4P	-		
	F32TBX/835/A/4P/EOL	3500	-	-	Lynx TE 42W/835		
	F32TBX/840/A/4P/EOL	4000	DULUX T/E 42W/840	PL-T 42W/840/4P	Lynx TE 42W/840		
42W	F42TBX/827/A/4P/EOL	2700	DULUX T/E 42W/827	PL-T 42W/827/4P	Lynx TE 42W/827		
	F42TBX/830/A/4P/EOL	3000	DULUX T/E 42W/830	PL-T 42W/830/4P	-		
	F42TBX/841/A/4P/EOL	3500	-	-	Lynx TE 42W/835		
	F42TBX/835/A/4P/EOL	4000	DULUX T/E 42W/840	PL-T 42W/840/4P	Lynx TE 42W/840		
Biax™Q/E 4pin			Dulux T/E	PL-T	Lynx-TE		
57W	F57QBX/827/A/4P/EOL	2700	-	PL-T 57W/827/4P	-		
	F57QBX/830/A/4P/EOL	3000	DULUX T/E 57W/830	PL-T 57W/830/4P	-		
	F57QBX/835/A/4P/EOL	3500	-	-	-		
	F57QBX/840/A/4P/EOL	4000	DULUX T/E 57W/840	PL-T 57W/840/4P	-		
70W	F70QBX/827/A/4P/EOL	2700	-	-	-		
	F70QBX/830/A/4P/EOL	3000	-	-	-		
	F70QBX/835/A/4P/EOL	3500	-	-	-		
	F70QBX/840/A/4P/EOL	4000	DULUX T/E 70W/840	-	-		

Таблица соответствия различных брендов

GE			OSRAM	PHILIPS	Havells Sylvania	
	Biax™ L 4pin	Цветовая температура	Dulux-L	PL-L	Lynx L & Lynx-LE	
18W	F18BX/827	2700	DULUX L 18W/827	PL-L 18W/827/4P	Lynx L 18W/827	
	F18BX/830	3000	DULUX L 18W/830	PL-L 18W/830/4P	Lynx L 18W/830	
	F18BX/835	3500	-	-	Lynx L 18W/835	
	F18BX/840	4000	DULUX L 18W/840	PL-L 18W/840/4P	Lynx L 18W/840	
24W	F24BX/827	2700	DULUX L 24W/827	PL-L 24W/827/4P	Lynx L 24W/827	
	F24BX/830	3000	DULUX L 24W/830	PL-L 24W/830/4P	Lynx L 24W/830	
	F24BX/835	3500	-	-	Lynx L 24W/835	
	F24BX/840	4000	DULUX L 24W/840	PL-L 24W/840/4P	Lynx L 24W/840	
34W	F34BX/830	3000	-	-	-	
	F34BX/835	3500	-	-	-	
	F34BX/840	4000	-	-	-	
	F36BX/827	2700	DULUX L 36W/827	-	Lynx L 36W/827	
36W	F36BX/830	3000	DULUX L 36W/830	-	Lynx L 36W/830	
	F36BX/835	3500	-	-	Lynx L 36W/835	
	F36BX/840	4000	DULUX L 36W/840	-	Lynx L 36W/840	
	F40BX/830	3000	DULUX L 40W/830	-	Lynx LE 40W/830	
40W	F40BX/835	3500	-	-	Lynx LE 40W/835	
	F40BX/840	4000	DULUX L 40W/840	-	Lynx LE 40W/840	
	F55BX/830	3000	DULUX L 55W/830	-	Lynx LE 55W/830	
	F55BX/835	3500	-	-	Lynx LE 55W/835	
55W	F55BX/840	4000	DULUX L 55W/840	PL-L 55W/840/4P	Lynx LE 55W/840	
	Biax™ 2D 2pin		PL-Q 2pin			
	16W	F162D/827 GE 20PK WM	2700	CFL Square 16W/827	PLQ 16W/827/2P	-
		F162D/835 GE 20PK	3500	CFL Square 16W/835	PLQ 16W/835/2P	-
F162D/860 GE 20PK		6000	-	-	-	
28W	F282DT5/827/2P BL 1/20 WM	2700	CFL Square 16W/827	-	-	
Biax™ 2D 4pin		PL-Q 4pin				
10W	OT F10W/2D/827/4P GE BL 1/20	2700	-	-	-	
	OT F10W/2D/835/4P GE BL 1/20	3500	-	-	-	
16W	F162D/827/4P GE 20PK	2700	CFL Square 16W/827	PLQ 16W/827/4P	-	
	F162D/830/4P BL1/20 WM	3000	-	PLQ 16W/830/4P	-	
	F162D/835/4P GE 20PK	3500	CFL Square 16W/835	PLQ 16W/835/4P	-	
21W	F212D/827/4P GE 20PK	2700	-	-	-	
	F212D/835/4P GE 20PK	3500	-	-	-	
	F212D/860/4P GE 20PK	6000	-	-	-	
28W	F282DT5/827/4P BL 1/20 WM	2700	CFL Square 28W/827	PLQ 28W/827/4P	-	
	F282D/830/4P BL1/20 WM	3000	-	PLQ 28W/830/4P	-	
	F282DT5/835/4P BL 1/20 WM	3500	CFL Square 28W/835	PLQ 28W/835/4P	-	
	F282DT5/840/4P BL 1/20 WM	4000	-	PLQ 28W/840/4P	-	
38W	F382DT5/827/4P BL 1/20 WM	2700	CFL Square 38W/827	PLQ 38W/827/4P	-	
	F382D/830/4P BL1/20 WM	3000	-	PLQ 38W/830/4P	-	
	F382DT5/835/4P BL 1/20 WM	3500	CFL Square 38W/835	PLQ 38W/835/4P	-	
55W	F55 2D/827/A 4P BL20 MIH	2700	-	-	-	
	F55 2D/835/A 4P BL20 MIH	3500	-	-	-	
Biax™ 2D Integral						
18W	FLE18W2D/827 GRZ10D 1/10	2700	-	-	-	
	FLE18W2D/830 GRZ10D 1/10	3000	-	-	-	
	FLE18W2D/835 GRZ10D 1/10	3500	-	-	-	
	FLE18W2D/840 GRZ10D 1/10	4000	-	-	-	
30W	FLE30W2D/827 GRZ10T 1/10	2700	-	-	-	
	FLE30W2D/835 GRZ10T 1/10	3500	-	-	-	
	FLE30W2D/840 GRZ10T 1/10	4000	-	-	-	

Новые компактные люминесцентные лампы GE обеспечивают желаемую экономию энергии при высоком качестве освещения.

Эти лампы представляют собой отличную альтернативу обычным лампам накаливания.

Энергосбережение без потерь в качестве света. Компактные люминесцентные лампы GE обладают следующими преимуществами:

- Изделия, относящиеся к классу энергопотребления А, на 80% эффективней ламп накаливания;
- Небольшие размеры, сравнимые с лампами накаливания, и разнообразные формы... подходят практически везде!
- Гарантировано высокое качество света в течение всего срока службы; представлены модели с различными цветовыми температурами;
- Быстрый старт без мерцания, ускоренное разгорание;
- Ресурс от 6 000 до 15 000 часов;







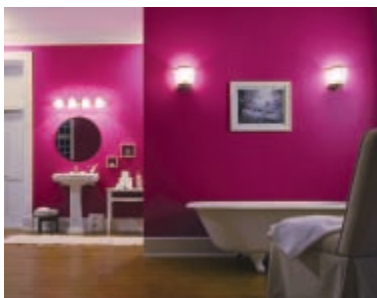
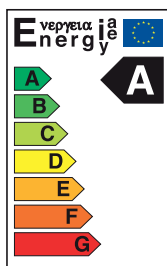

- Представлены модели самых разных форм: от трубчатых и спиральных до декоративных;
- Есть специальные лампы с функциями темнения, сумеречным датчиком и износостойкостью к включениям-выключениям;
- Экологически приемлемое решение – регулируется директивами WEEE, RoHS и удовлетворяет требованиям EUP по минимальному содержанию ртути.

Будь в привычной форме!

Новые компактные люминесцентные лампы с высокими характеристиками Energy Smart™ неотличимы по форме и размеру от матовых ламп накаливания с превосходным качеством света и энергосбережением на срок до 10 лет.



Передовые технологии освещения

	Трубчатые	Спиральные	Декоративные
ВЫСОКИЕ ХАРАКТЕРИСТИКИ		 <p>Spiral T2 15 000 часов Стандартная/Быстро/20 000</p> <p>Dimmable Spiral T3 10 000 часов Стандартная/Быстро/10 000</p> <p>Spiral T4 HPF 10 000 часов Стандартная/Быстро/5 000</p>	 <p>Energy Smart™ T2 10 000 часов 9 и 11 Вт: Мгновенно/Быстро/5 000 15 и 20 Вт: Мгновенно/Медленно/5 000</p> <p>Gentura 15 000 часов Стандартная/Быстро/100 000</p>
ПРЕМИАЛЬНЫЕ	 <p>Stick T3 Mini 10 000 часов Мгновенно/Быстро/5 000</p> <p>Stick T4 Senzor 6 000 часов Быстро/Быстро/10 000</p>	 <p>Spiral T2 8 000 часов Быстро/Быстро/5 000</p>	 <p>Décor Candle/Spherical/Reflector T2 6 000 часов Стандартная/Быстро/5 000</p> <p>Décor GLS T2 6 000 часов Быстро/Медленно/5 000</p>
СТАНДАРТНЫЕ	 <p>Stick T3 Mini Eco 6 000 часов Стандартная/Быстро/10 000</p>	 <p>Spiral T3 6 000 часов Быстро/Быстро/10 000</p>	 <p>Globe T3 6 000 часов Быстро/Медленно/10 000</p> <p>Circlite T5 6 000 часов Мгновенно/Быстро/5 000</p>

Stick T3 Extra Mini 15 000 часов
Стандартная/Быстро/20 000

Категории старта

1-1,5 1-0,3 с 0,3 с
Стандартная Быстро Мгновенно

Категории разгорания

до 60% светового потока
<30 с 30-60 с 60-120 с
Быстро Стандартная Медленно

Цикл включения

1 мин - вкл. 3 мин - выкл.
(официальный Европейский стандарт)



Интегрированные компактные люминесцентные лампы

LongLast Spiral T2 15 000 часов

Маленький размер и премиальное качество лампы обеспечивают быстрое разгорание и долгий срок службы.

Основные особенности

- Полная линейка мощностей: 8-23 Вт
- Быстрое разгорание лампы
- Срок службы 15 000 часов
- 20 000 циклов включения
- Сертификат соответствия экологическим нормам



Лампы T4 с высоким коэффициентом мощности

Альтернатива ЛОН 150 Вт

- 32 Вт
- Срок службы 10 000 часов
- Высокий коэффициент мощности
- Лампа большей мощности – больше энергосбережение



Замена ламп накаливания

Тип ламп накаливания	Замена в виде стандартной КЛЛ	Замена в виде премиальной КЛЛ	Замена в виде КЛЛ с высокими характеристиками
ЛОН	Трубчатая T3 Mini Eco 6 000 часов	Трубчатая T3 Mini 10 000 часов Спиральная T2 8 000 часов КЛЛ в виде ЛОН T2 6 000 часов	Трубчатая T3 Extra Mini 15 000 часов Спиральная T2 15 000 часов Спиральная с темнением T3 10 000 часов Energy Smart™ T2 10 000 часов
Криптон	Трубчатая T3 Mini Eco 6 000 часов	Трубчатая T3 Mini 10 000 часов Спиральная T2 8 000 часов КЛЛ в виде ЛОН T2 6 000 часов	Трубчатая T3 Extra Mini 15 000 часов Спиральная T2 15 000 часов Спиральная с темнением T3 10 000 часов Energy Smart™ T2 10 000 часов
Свеча		Свеча T2 6 000 часов	
Сферическая		Спиральная T2 8 000 часов Сферические T2 6 000 часов	Спиральная T2 15 000 часов Energy Smart™ T2 10 000 часов
Тип Глоб	Трубчатая T3 Mini Eco 6 000 часов	Трубчатая T3 Mini 10 000 часов	Спиральная T2 15 000 часов Спиральная с темнением T3 10 000 часов Energy Smart™ T2 10 000 часов

Energy Smart™

И, наконец, – НОВАЯ энергосберегающая лампа, которую давно ждали потребители

Миниатюрные электронные схемы, разработанные инженерами GE, являются технологической платформой новых КЛЛ Energy Smart™ в матовой стеклянной колбе со встроенной спиральной трубкой T2. В этой новой лампе эксклюзивной конструкции, защищенной более чем 16 патентами GE, электронная схема встроена в горловину стеклянной колбы. Результатом является колба, абсолютно идентичная колбе матовой лампы накаливания – с теми же размерами и формой.

Новая премиальная КЛЛ Energy Smart™ поставляется только компанией GE. Эта лампа использует технологию мгновенного включения, состоит из экологических компонентов и обеспечивает исключительное качество света с существенной экономией энергии на срок до 10 лет.



С трубкой T2 внутри

Основные особенности

- Традиционная колба мягкого света
- Первая КЛЛ в матовой колбе, соответствующая европейскому законодательству
- Модели 9, 11, 15 и 20 Вт
- Энергосбережение 80%
- Срок службы 10 000 часов
- Уникальная технология компании GE, защищенная 16 патентами
- Минимизировано содержание ртути, меньше 0,8 мг

a product of
ecomagination SM



Интегрированные компактные люминесцентные лампы

Трубчатые



T3 Extra Mini

Цоколь: E27, E14, B22
Мощность: 9-23 Вт
Цвет: 827, 840, 865
Срок службы: 15 000 часов
Страница: 91



T3 Mini

Цоколь: E27, E14, B22
Мощность: 9-23 Вт
Цвет: 827, 840, 865
Срок службы: 10 000 часов
Страница: 91



T3 Mini Eco

Цоколь: E27, E14, B22
Мощность: 9-23 Вт
Цвет: 827
Срок службы: 6 000 часов
Страница: 91



T4 Sensor

Цоколь: E27, B22
Мощность: 15 Вт
Цвет: 827
Срок службы: 6 000 часов
Страница: 91



T2

Цоколь: E27, E14, B22
Мощность: 8-23 Вт
Цвет: 827, 840, 865
Срок службы: 8 000, 15 000 часов
Страница: 92



T3

Цоколь: E27, E14, B22
Мощность: 11-20 Вт
Цвет: 827, 840, 865
Срок службы: 6 000 часов
Страница: 93



T3 с темнением

Цоколь: E27, B22
Мощность: 20 Вт
Цвет: 827
Срок службы: 10 000 часов
Страница: 92

Спиральные



T4 с высоким коэффициентом мощности

Цоколь: E27
Мощность: 32 Вт
Цвет: 827
Срок службы: 10 000 часов
Страница: 93

Таблица выбора

Декоративные



Energy Smart™ T2

Цоколь: E27, B22
Мощность: 9-20 Вт
Цвет: 830
Срок службы: 10 000 часов
Страница: 93



ЛОН T2/T3

Цоколь: E27, E14, B22
Мощность: 8-20 Вт
Цвет: 827, 840
Срок службы: 6 000 часов
Страница: 93



Сферические T2

Цоколь: E27, E14, B22
Мощность: 5-7 Вт
Цвет: 827, 840, 865
Срок службы: 6 000 часов
Страница: 93



Свеча T2

Цоколь: E27, E14, B22
Мощность: 5-9 Вт
Цвет: 827
Срок службы: 6 000 часов
Страница: 94



Витая свеча T2

Цоколь: E27, E14, B22
Мощность: 7-9 Вт
Цвет: 827
Finish: opal and amber
Срок службы: 6 000 часов
Страница: 94



Свеча на ветру T2

Цоколь: E14
Мощность: 7 Вт
Цвет: 827
Срок службы: 6 000 часов
Страница: 94



Зеркальные T2

Цоколь: E27, E14
Мощность: 7-11 Вт
Цвет: 827
Срок службы: 6 000 часов
Страница: 95



Зеркальные Genega

Цоколь: E27
Мощность: 23 Вт
Цвет: 830
Срок службы: 15 000 часов
Страница: 95



GU10 T2

Цоколь: GU10
Мощность: 7-9 Вт
Цвет: 827, 840
Срок службы: 6 000 часов
Страница: 95



Глоб T3

Цоколь: E27, B22
Мощность: 15-23 Вт
Цвет: 827, 840
Срок службы: 6 000 часов
Страница: 94



Circlite T5

Цоколь: E27
Мощность: 22 Вт
Цвет: 827, 865
Срок службы: 6 000 часов
Страница: 95

Идентификация продукта

При выборе ламп, описанных в данном разделе, может оказаться полезным приведенный ниже словарь терминов. В пределах каждого модельного ряда лампы разделяются на семейства, в пределах семейств – по мощности. Наименование продукта можно использовать для быстрой ссылки на характеристики любой лампы. При определении среднего срока службы учитывается промышленный стандарт, по которому подсчитывается, сверх какого времени проработает 50% установленных единиц оборудования.

Мощность в ваттах:

Используемая энергия - номинальная мощность в ваттах. Для оценки потребления энергии (кВтч) следует умножить мощность в ваттах на время использования в часах и разделить на 1000.

Цоколь:

Тип цоколя. Чертежи цоколей приведены на стр. 150-151

Световой поток в люменах:

световой поток после первых 2 часов работы

Диаметр:

Диаметр электрической лампы в мм

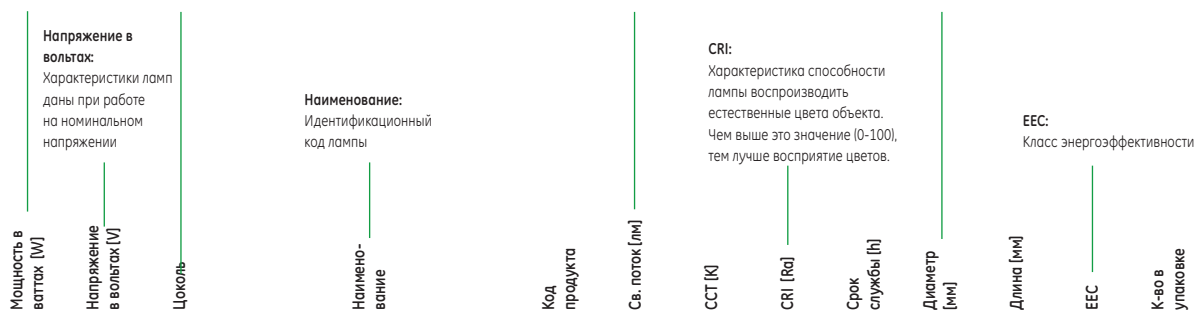

Электронная трубчатая T3 Extra Mini - 15 000 часов

Код продукта	Св. поток (лм)	ССТ (К)	CRI (Ra)	Срок службы (h)	Диаметр (мм)	Длина (мм)	EEC	К-во в упаковке
9 220-240 E14 FLE9TBX/XM/827/E14	480	2700	82	15,000	116.00	42.00	A	8
9 220-240 E27 FLE9TBX/XM/827/E27	480	2700	82	15,000	115.00	42.00	A	8
9 220-240 B22 FLE9TBX/XM/827/B22	480	2700	82	15,000	114.00	42.00	A	8

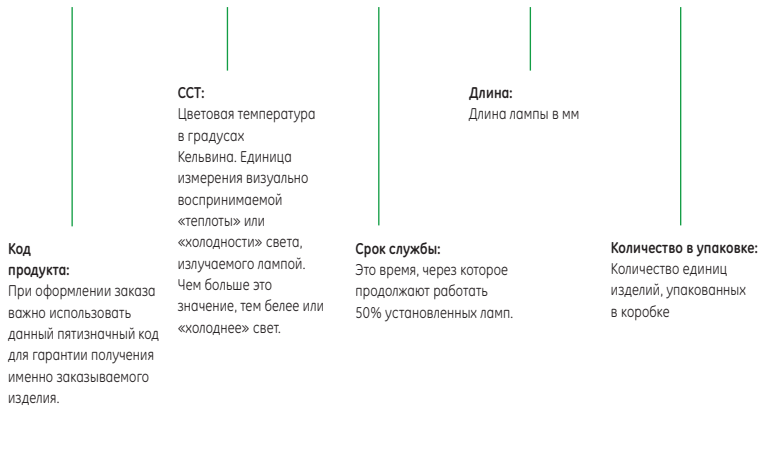
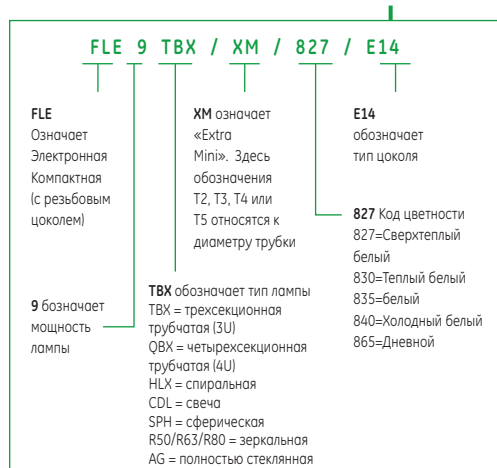

Мощность в ваттах [W]	Напряжение в вольтах [V]	Цоколь	Наименование	Код продукта	Св. поток [лм]	ССТ [К]	CRI [Ra]	Срок службы [ч]	Длина [мм]	Диаметр [мм]	EEC	К-во в упаковке
9	220-240	E14	FLE9TBX/T3/827/E14	88697	480	2700	82	10,000	119	44	A	8
9	220-240	E27	FLE9TBX/T3/827/E27	88695	480	2700	82	10,000	115	44	A	8
9	220-240	B22	FLE9TBX/T3/827/B22	88696	480	2700	82	10,000	114	44	A	8
9	220-240	E14	FLE9TBX/T3/840/E14	88700	455	4000	82	10,000	119	44	A	10
9	220-240	E27	FLE9TBX/T3/840/E27	88698	455	4000	82	10,000	115	44	A	10
9	220-240	B22	FLE9TBX/T3/840/B22	88699	455	4000	82	10,000	114	44	A	10
9	220-240	E14	FLE9TBX/T3/865/E14	88703	455	6500	82	10,000	119	44	A	10
9	220-240	E27	FLE9TBX/T3/865/E27	88701	455	6500	82	10,000	115	44	A	10
9	220-240	B22	FLE9TBX/T3/865/B22	88702	455	6500	82	10,000	114	44	A	10
11	220-240	E14	FLE11TBX/T3/827/E14	78690	660	2700	82	10,000	128	44	A	8
11	220-240	E27	FLE11TBX/T3/827/E27	72689	660	2700	82	10,000	124	44	A	8
11	220-240	B22	FLE11TBX/T3/827/B22	72690	660	2700	82	10,000	123	44	A	8
11	220-240	E14	FLE11TBX/T3/840/E14	88709	620	4000	82	10,000	128	44	A	10
11	220-240	E14	FLE11TBX/T3/865/E14	88712	620	6500	82	10,000	128	44	A	10
11	220-240	E27	FLE11TBX/T3/865/E27	75730	620	6500	82	10,000	124	44	A	8
11	220-240	B22	FLE11TBX/T3/865/B22	75731	620	6500	82	10,000	123	44	A	8
15	220-240	E27	FLE15TBX/T3/827/E27	72688	850	2700	82	10,000	137.5	44	A	8
15	220-240	B22	FLE15TBX/T3/827/B22	88713	850	2700	82	10,000	136.5	44	A	8
15	220-240	E27	FLE15TBX/T3/840/E27	88714	800	4000	82	10,000	137.5	44	A	10
15	220-240	B22	FLE15TBX/T3/840/B22	88715	800	4000	82	10,000	136.5	44	A	10
15	220-240	E27	FLE15TBX/T3/865/E27	88716	800	6500	82	10,000	137.5	44	A	10
15	220-240	B22	FLE15TBX/T3/865/B22	88717	800	6500	82	10,000	136.5	44	A	10
20	220-240	E27	FLE20TBX/T3/827/E27	88718	1200	2700	82	10,000	149	44	A	8
20	220-240	B22	FLE20TBX/T3/827/B22	88719	1200	2700	82	10,000	148	44	A	8
20	220-240	E27	FLE20TBX/T3/840/E27	88720	1152	4000	82	10,000	149	44	A	10
20	220-240	B22	FLE20TBX/T3/840/B22	88721	1152	4000	82	10,000	148	44	A	10
20	220-240	E27	FLE20TBX/T3/865/E27	88722	1152	6500	82	10,000	149	44	A	10
20	220-240	B22	FLE20TBX/T3/865/B22	88723	1152	6500	82	10,000	148	44	A	10
23	220-240	B22	FLE23QBX/T3/827/B22	75039	1450	2700	82	10,000	144	48	A	8
23	220-240	E27	FLE23QBX/T3/827/E27	75268	1450	2700	82	10,000	145	48	A	8
23	220-240	E27	FLE23QBX/T3/840/E27	97000	1450	4000	82	10,000	145	48	A	8
23	220-240	B22	FLE23QBX/T3/840/B22	97001	1450	4000	82	10,000	144	48	A	8
23	220-240	E27	FLE23QBX/T3/865/E27	97006	1380	6500	82	10,000	145	48	A	8
23	220-240	B22	FLE23QBX/T3/865/B22	97007	1380	6500	82	10,000	144	48	A	8



Электронные Stick T3 Mini Eco - 6 000 часов

9	220-240	E14	FLE9TBX/T3/827/E14	40828	450	2700	82	6,000	117	45	A	10
9	220-240	E27	FLE9TBX/T3/827/E27	82896	450	2700	82	6,000	115	45	A	10
11	220-240	E14	FLE11TBX/T3/827/E14	40831	610	2700	82	6,000	126	45	A	10
11	220-240	E27	FLE11TBX/T3/827/E27	40837	610	2700	82	6,000	124	45	A	10
15	220-240	E27	FLE15TBX/T3/827/E27	26447	850	2700	82	6,000	138	45	A	10
20	220-240	E27	FLE20TBX/T3/827/E27	82911	1180	2700	82	6,000	154	45	A	10



Электронные Stick T4 Sensor - 6 000 часов

9	220-240	E14	FLE9TBX/T3/827/E14	88643	850	2700	80	6,000	146	55	A	8
9	220-240	E27	FLE9TBX/T3/827/E27	70884	850	2700	80	6,000	145	55	A	8



Интегрированные компактные люминесцентные лампы

Мощность в ваттах (W)	Напряжение в вольтах (V)	Цоколь	Наименование	Код продукта	Св. поток (лм)	ССТ (К)	CRI (Ra)	Срок службы (ч)	Длина (мм)	Диаметр (мм)	EBC	К-во в упаковке
-----------------------	--------------------------	--------	--------------	--------------	----------------	---------	----------	-----------------	------------	--------------	-----	-----------------

Электронные LongLast™ спиральные T2 - 15 000 часов

8	220-240	E14	FLE8HLX/T2/827/E14	76153	470	2700	80	15,000	97	45	A	8
8	220-240	E27	FLE8HLX/T2/827/E27	76154	470	2700	80	15,000	85	45	A	8
8	220-240	B22	FLE8HLX/T2/827/B22	78156	470	2700	80	15,000	84	45	A	8
8	220-240	E14	FLE8HLX/T2/840/E14	78157	460	4000	80	15,000	97	45	A	8
8	220-240	E27	FLE8HLX/T2/840/E27	78188	460	4000	80	15,000	85	45	A	8
8	220-240	E27	FLE8HLX/T2/865/E27	78189	430	6500	80	15,000	85	45	A	8
12	220-240	E14	FLE12HLX/T2/827/E14	76155	715	2700	80	15,000	110	52	A	6
12	220-240	E27	FLE12HLX/T2/827/E27	76157	715	2700	80	15,000	98	52	A	6
12	220-240	B22	FLE12HLX/T2/827/B22	78190	715	2700	80	15,000	97	52	A	6
12	220-240	E14	FLE12HLX/T2/840/E14	78191	700	4000	80	15,000	110	52	A	6
12	220-240	E27	FLE12HLX/T2/840/E27	78192	700	4000	80	15,000	98	52	A	6
12	220-240	E14	FLE12HLX/T2/865/E14	78193	665	6500	80	15,000	110	52	A	6
12	220-240	E27	FLE12HLX/T2/865/E27	78194	665	6500	80	15,000	98	52	A	6
15	220-240	E27	FLE15HLX/T2/827/E27	76156	950	2700	80	15,000	98	52	A	6
15	220-240	B22	FLE15HLX/T2/827/B22	78195	950	2700	80	15,000	97	52	A	6
15	220-240	E27	FLE15HLX/T2/840/E27	78196	950	4000	80	15,000	98	52	A	6
15	220-240	E27	FLE15HLX/T2/865/E27	78197	900	6500	80	15,000	98	52	A	6
20	220-240	E27	FLE20HLX/T2/827/E27	76158	1220	2700	80	15,000	118	56	A	6
20	220-240	B22	FLE20HLX/T2/827/B22	78198	1220	2700	80	15,000	117	56	A	6
20	220-240	E27	FLE20HLX/T2/840/E27	78199	1200	4000	80	15,000	118	56	A	6
20	220-240	E27	FLE20HLX/T2/865/E27	78200	1152	6500	80	15,000	118	56	A	6
20	220-240	B22	FLE20HLX/T2/865/B22	78201	1152	6500	80	15,000	117	56	A	6
23	220-240	E27	FLE23HLX/T2/827/E27	76159	1500	2700	80	15,000	126	56	A	6
23	220-240	E27	FLE23HLX/T2/840/E27	78202	1380	4000	80	15,000	126	56	A	6
23	220-240	E27	FLE23HLX/T2/865/E27	78203	1380	6500	80	15,000	126	56	A	6

Электронные спиральные T2 - 8 000 часов

8	220-240	E14	FLE8HLX/T2/827/E14	72711	470	2700	80	8,000	99	46	A	8
8	220-240	E27	FLE8HLX/T2/827/E27	72712	470	2700	80	8,000	86.5	46	A	8
8	220-240	B22	FLE8HLX/T2/827/B22	72713	470	2700	80	8,000	85.5	46	A	8
8	220-240	E14	FLE8HLX/T2/865/E14	71002	430	6500	80	8,000	99	46	A	10
8	220-240	E27	FLE8HLX/T2/865/E27	71003	430	6500	80	8,000	86.5	46	A	10
12	220-240	E14	FLE12HLX/T2/827/E14	72714	715	2700	80	8,000	113	53	A	6
12	220-240	E27	FLE12HLX/T2/827/E27	72715	715	2700	80	8,000	100	53	A	6
12	220-240	B22	FLE12HLX/T2/827/B22	72716	715	2700	80	8,000	99	53	A	6
12	220-240	E14	FLE12HLX/T2/865/E14	71004	665	6500	80	8,000	113	53	A	10
12	220-240	E14	FLE12HLX/T2/865/E27	71005	665	6500	80	8,000	113	53	A	10
15	220-240	E27	FLE15HLX/T2/827/E27	72717	950	2700	80	8,000	100	53	A	6
15	220-240	B22	FLE15HLX/T2/827/B22	72718	950	2700	80	8,000	99	53	A	6
15	220-240	E27	FLE15HLX/T2/865/E27	71006	900	6500	80	8,000	100	53	A	10
20	220-240	E27	FLE20HLX/T2/827/E27	88680	1220	2700	80	8,000	105	56	A	6
20	220-240	B22	FLE20HLX/T2/827/B22	88681	1220	2700	80	8,000	104	56	A	6
20	220-240	E27	FLE20HLX/T2/840/E27	88684	1200	4000	80	8,000	105	56	A	10
20	220-240	E27	FLE20HLX/T2/865/E27	88685	1200	6500	80	8,000	105	56	A	10
23	220-240	E27	FLE23HLX/T2/827/E27	88686	1450	2700	80	8,000	125	56	A	6
23	220-240	B22	FLE23HLX/T2/827/B22	88687	1450	2700	80	8,000	124	56	A	6
23	220-240	E27	FLE23HLX/T2/840/E27	88690	1380	4000	80	8,000	125	56	A	10
23	220-240	E27	FLE23HLX/T2/865/E27	88691	1380	6500	80	8,000	125	56	A	10

Электронные спиральные T3 с темнением - 10 000 часов

20	220-240	E27	FLE20HLX/T3/827/E27	97030	1220	2700	80	10,000	136	59	A	6
20	220-240	B22	FLE20HLX/T3/827/B22	97031	1220	2700	80	10,000	135	59	A	6

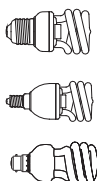

Интегрированные компактные люминесцентные лампы

Мощность в ваттах (W)	Напряжение в вольтгах (V)	Цоколь	Наименование	Код продукта	Св. поток (лм)	ССТ (К)	CRI (Ra)	Срок службы (ч)	Длина (мм)	Диаметр (мм)	EBC	К-во в упаковке
-----------------------	---------------------------	--------	--------------	--------------	----------------	---------	----------	-----------------	------------	--------------	-----	-----------------

Электронные Глоб Т3 - 8 000 часов

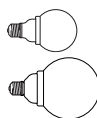

15	220-240	E27	FLE15GG/827/E27	96776	805	2700	80	8,000	156	95	A	6
15	220-240	B22	FLE15GG/827/B22	96779	805	2700	80	8,000	155	95	A	6
15	220-240	E27	FLE15GG/840/E27	96778	805	4000	80	8,000	156	95	A	6
20	220-240	E27	FLE20GG/827/E27	96780	1152	2700	80	8,000	171	105	A	6
20	220-240	B22	FLE20GG/827/B22	96784	1152	2700	80	8,000	170	105	A	6
20	220-240	E27	FLE20GG/840/E27	96794	1152	4000	80	8,000	171	105	A	6
23	220-240	E27	FLE23GG/827/E27	96793	1371	2700	80	8,000	176	110	A	6
23	220-240	B22	FLE23GG/827/B22	96791	1371	2700	80	8,000	175	110	A	6
23	220-240	E27	FLE23GG/840/E27	96790	1371	4000	80	8,000	176	110	A	6

Электронные Свечи Т2 - 6 000 часов

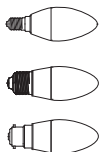

5	220-240	E14	FLE5CDL/T2/827/E14	75676	200	2700	80	6,000	108	37	A	8
5	220-240	E27	FLE5CDL/T2/827/E27	78698	200	2700	80	6,000	105	37	A	8
5	220-240	B22	FLE5CDL/T2/827/B22	88853	200	2700	80	6,000	104	37	A	10
5	220-240	E14	FLE5CDL/T2/840/E14	73408	200	4000	80	6,000	108	37	A	10
5	220-240	E27	FLE5CDL/T2/840/E27	73410	200	4000	80	6,000	105	37	A	10
7	220-240	E14	FLE7CDL/T2/827/E14	75677	300	2700	80	6,000	108	37	A	8
7	220-240	E27	FLE7CDL/T2/827/E27	75311	300	2700	80	6,000	105	37	A	8
7	220-240	B22	FLE7CDL/T2/827/B22	88856	300	2700	80	6,000	104	37	A	10
7	220-240	E14	FLE7CDL/T2/840/E14	73451	300	4000	80	6,000	108	37	A	10
7	220-240	E27	FLE7CDL/T2/840/E27	73453	300	4000	80	6,000	105	37	A	10

Электронные Свечи Т3 - 6 000 часов



11	220-240	E14	FLE11CDL/T3/827/E14	76198	580	2700	80	6,000	135	45	A	6
11	220-240	E27	FLE11CDL/T3/827/E27	76201	580	2700	80	6,000	135	45	A	6
11	220-240	B22	FLE11CDL/T3/827/B22	76202	580	2700	80	6,000	134	45	A	6

Электронные Витые Свечи Т2 - 6 000 часов

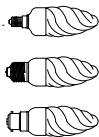

5	220-240	E14	FLE5TWSTCDL/OP/827/E14	78693	200	2700	82	6,000	112	40	A	6
5	220-240	E14	FLE5TWSTCDL/AMBER E14	78692	200	-	82	6,000	112	40	A	6
7	220-240	E14	FLE7TWSTCDL/OP/827/E14	75312	310	2700	82	6,000	128	40	A	6
7	220-240	E27	FLE7TWSTCDL/OP/827/E27	78695	310	2700	82	6,000	127	40	A	6
7	220-240	B22	FLE7TWSTCDL/OP/827/B22	73375	310	2700	82	6,000	126	40	A	6
7	220-240	E14	FLE7TWSTCDL/AMBER E14	78694	310	-	82	6,000	128	40	A	6
9	220-240	E14	FLE9TWSTCDL/OP/827/E14	78696	435	2700	82	6,000	138	50	A	6
9	220-240	E27	FLE9TWSTCDL/OP/827/E27	78697	435	2700	82	6,000	137	50	A	6

Электронная Свечи на Ветру Т3 - 6 000 часов



7	220-240	E14	FLE7BTCDL/OP/827/E14	88162	310	2700	82	6,000	156	40	A	10
---	---------	-----	----------------------	-------	-----	------	----	-------	-----	----	---	----

Мощность в ваттах [W]	Напряжение в вольтгах [V]	Цоколь	Наименование	Код продукта	ССТ [К]	CRI [Ra]	Срок службы [ч]	Длина [мм]	Диаметр [мм]	К-во в упаковке
Электронные Зеркальные T2 - 6 000 часов										
7	220-240	E14	FLE7R50/T2/827/E14	88845	2700	80	6,000	91	50	10
7	220-240	E27	FLE7R50/T2/827/E27	78701	2700	80	6,000	91	50	10
7	220-240	B22	FLE7R50/T2/827/B22	78700	2700	80	6,000	90	50	10
7	220-240	E14	FLE7R50/T2/840/E14	73403	4000	80	6,000	91	50	10
11	220-240	E14	FLE11R63/T2/827/E14	78699	2700	80	6,000	105	63	10
11	220-240	E27	FLE11R63/T2/827E27	88849	2700	80	6,000	105	63	10
11	220-240	B22	FLE11R63/T2/827B22	88850	2700	80	6,000	104	63	10
11	220-240	E14	FLE11R63/T2/840/E14	73405	4000	80	6,000	105	63	10



Электронные Зеркальные Genira R80 - 15 000 часов										
23	220-240	E27	EFL23W/827/R80/E27	82174	2700	80	15,000	130	83	6
23	220-240	E27	EFL23W/830/R80/E27	92246	3000	80	15,000	130	83	6



Электронные GU10 T2 - 6 000 часов										
7	220-240	GU10	FLE7GU10/T2/827	73454	2700	80	6,000	86.5	50	8
9	220-240	GU10	FLE9GU10/T2/827	78702	2700	80	6,000	86.5	50	8



Мощность в ваттах [W]	Напряжение в вольтгах [V]	Цоколь	Наименование	Код продукта	Св. поток [лм]	ССТ [К]	CRI [Ra]	Срок службы [ч]	Диаметр [мм]	EES	К-во в упаковке
Электронные Circlite T5 - 6 000 часов											
22	220-240	E27	FLE22/CLITE/T5/827/E27	73767	1800	2700	80	6,000	230	A	6
22	220-240	E27	FLE22/CLITE/T5/865/E27	73768	1700	6500	80	6,000	230	A	6

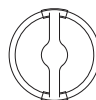

Галогенные лампы дают искристый белый свет.

Изобретенные компанией GE в 1958 г., галогенные лампы представляют собой компактные источники яркого белого света, превосходно воспроизводящие цвета освещаемых предметов.

Использование галогенного газа позволило ярче накаливать лампы без сокращения срока службы. Это делает преобразование электричества в свет более эффективным, чем в лампах накаливания. Тем самым получается больше света при меньших энергозатратах и в меньшем физическом объеме.

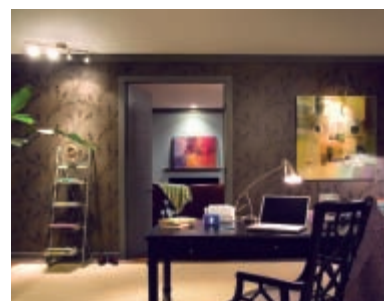
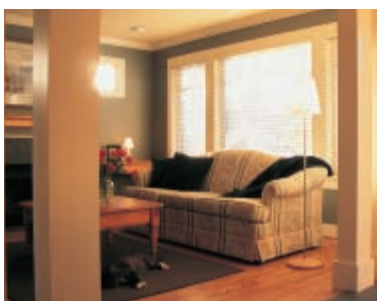

Почему галогенные лампы?

- Искристый белый свет (CCT 2800K+);
- Превосходная цветопередача, свет близок к естественному (100% CRI);
- Яркий свет в течение длительного времени: стабильность светового потока - более 90%;
- Мгновенный (пере-)запуск: полный световой поток сразу после включения;
- С возможностью затемнения;
- Экологичная технология без ртути и свинца; отсутствует электромагнитное излучение.



Популярны в акцентном освещении, освещении витрин и в общем освещении в широком диапазоне коммерческих, промышленных и бытовых помещений.

Передовые технологии освещения

Улучшенные лампы для более эффективного освещения

Для энергосбережения

MR16



Замена на



Precise MR16 IR



Инфракрасная MR16 – энергосберегающее решение

- Энергосбережение до 40%;
- Срок службы 5 000 часов;
- Превосходное качество света;
- Замена стандартной лампы MR16.

Базовая мощность	Мощность новой ИК лампы MR16	Экономия мощности	Энергосбережение в течение всего срока службы
35 Вт	20 Вт	15 Вт	7,5 EUR
50 Вт	35 Вт	15 Вт	7,5 EUR

Для энергосбережения

Стандартная софитная
150, 200, 300 и 500 Вт



Замена на



Софитная класса энергопотребления C
100, 130, 200 и 330 Вт



Софитная класс C

- Повышенная эффективность - класс энергопотребления C;
- Энергосбережение - более 30%;
- Прямая замена стандартной софитной;
- Полная линейка 100-330 Вт для замены стандартных моделей 150-500 Вт.

Базовая мощность	Мощность новой ИК лампы	Экономия мощности	Энергосбережение в течение всего срока службы
150 Вт	100 Вт	50 Вт	5 EUR
200 Вт	130 Вт	70 Вт	7 EUR
300 Вт	200 Вт	100 Вт	10 EUR
500 Вт	330 Вт	170 Вт	17 EUR

Для энергосбережения

HaloGLS, HaloCandle,
HaloSpherical, HaloReflector



Замена на



Линейка энергоэффективных галогенных
ламп (класс энергопотребления C).
18, 28, 42, 70, 100 Вт



«Новые лампы накаливания»

- Аналогичны лампам накаливания по размеру и внешнему виду;
- Полный световой поток сразу при включении;
- Энергосбережение - 30%;
- С возможностью затемнения;
- Срок службы 2 000 часов;
- Экологичные - без ртути и свинца;
- Превосходная цветопередача, свет близок к естественному (100% CRI);
- Стабильность светового потока более 90% в течение всего срока службы.

Базовая мощность	Новая мощность				
25 Вт	18 Вт	Нет	Да	Да	Нет
40 Вт	28 Вт	Да	Да	Да	Да
60 Вт	42 Вт	Да	Да	Да	Да
100 Вт	75 Вт	Да	Нет	Нет	Да
150 Вт	100 Вт	Да	Нет	Нет	Нет

Precise™ ConstantColor™ MR16 IR

Энергоэффективная низковольтная зеркальная галогенная лампа с дихроичным отражателем от компании GE

Линейка галогенных IR (инфракрасных) низковольтных зеркальных ламп GE обеспечивают до 43% энергосбережения по сравнению с обычной лампой MR16, а также – с помощью запатентованной технологии GE нанесения зеркальных покрытий – непревзойдённое качество цветопередачи в течение срока службы.

Доступны две версии: лампа высокой эффективности MR16 ConstantColor™ IR предлагает низкое энергопотребление, превосходную стабильность светового потока и цветовой температуры, а лампа MR16 IR обеспечивает экономию используя стандартный дихроичный отражатель.

Что такое галогенная-IR технология?

Капсюльная лампа Precise™ IR имеет несколько слоёв очень прочной тонкой интерференционной плёнки, перенаправляющей тепловой поток, который в противном случае теряется впустую, обратно на нить накала. Это увеличивает температуру нити накала и позволяет добиться большей светоотдачи при той же мощности.

В галогенной лампе GE ConstantColor™ используется уникальная технология покрытия отражателя MR16, которая обеспечивает стабильность цветопередачи в течение всего срока службы.

В обычной галогенной лампе MR16 зеркальное покрытие отражателя постепенно деградирует под действием теплового потока от спирали накала. В отличие от других продуктов на рынке, на отражатель лампы GE ConstantColor™ MR16 IR нанесён долговечный слой из оксидов титана и кремния, что позволяет выдерживать длительное воздействие температур до 500°C без изменения качества отражателя. Результатом является поддержание начального светового потока близкое к 90% в течении срока службы и единой цветовой температуры лампы.

Нанесение покрытия на внутреннюю и внешнюю сторону отражателя помогает фактически устранить рассеивание назад части светового потока.



Преимущества лампы Precise™ ConstantColor™ IR

- По сравнению со стандартной лампой до 43% выше энергосбережение
- Холодный луч света
- Долгий срок службы 5 000 часов, в 2.5 раз больше стандартной лампы MR16
- Устранены потери света
- Долгосрочная надёжность
- Точный оптический контроль
- Сохранение уровня светового потока близко к 90%
- Равномерно освещение поверхности
- Экологичная технология
 - Ограничение УФ излучения
 - Без ртути
 - Могут быть утилизированы вместе с бытовыми отходами



Энергоэффективные решения на основе галогенной технологии от GE

Знакомые форма и свет

Линейка энергоэффективных галогенных ламп GE является прямой заменой обычных ламп накаливания и предлагает искристый белый свет с 30% энергосбережением, но тем же уровнем светового потока.

Лампы доступны в исполнении ЛОН, свеча, шарообразные и зеркальные.

Все эти галогенные лампы экологически безопасны и подходят тем, кто предпочитает качество и особенности освещения, создаваемое лампами накаливания.

- Работает в два раза дольше и потребляет на 30% меньше электроэнергии, по сравнению с соответствующими лампами накаливания.
- Мгновенный старт, полный световой поток при старте и уровень светового потока сохраняется в течении всего срока службы. В отличие от компактных люминесцентных ламп, энергоэффективные галогенные лампы на 100% соответствуют размерам лампам накаливания, которых они заменяют.
- Могут использоваться с диммерами
- Экологичны, не содержат свинца и ртути

Стандартные ЛОН 40 Вт 60 Вт 100 Вт 150 Вт	HaloGLS	28 Вт D			•	•
		42 Вт C			•	•
		70 Вт C			•	•
		100 Вт C			•	•
Стандартные Свечи 25 Вт 40 Вт 60 Вт	HaloCandle	18 Вт D		•	•	
		28 Вт D	•	•	•	•
		42 Вт C	•	•	•	•
Стандартные Сферические 25 Вт 40 Вт 60 Вт	HaloSpherical	18 Вт D		•	•	•
		28 Вт D	•	•	•	•
		42 Вт C		•	•	•
Стандартные R50 40 Вт Стандартные R63 60 Вт Стандартные R80 60 Вт 100 Вт	HaloR50	28 Вт		•		
	HaloR63	42 Вт				•
	HaloR80	42 Вт 70 Вт				• •

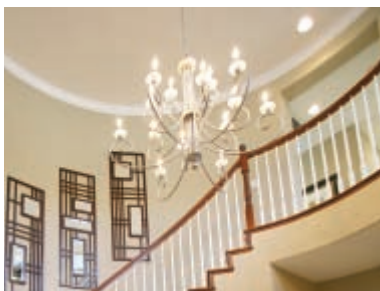

Галогенные лампы

Низковольтные MR 11



Стандартные

Цоколь: GU4
Мощность: 20-35 Вт
Напряжение: 12В
Угловая ширина пучка: 8-26°
Открытая или закрытая
Срок службы: 3 500 часов
Страница: 103



Start

Цоколь: GU4
Мощность: 20-35 Вт
Напряжение: 12В
Угловая ширина пучка: 26°
Закрытая
Срок службы: 2 000 часов
Страница: 103

Низковольтные MR16



MR16 IR

Цоколь: GU5.3
Мощность: 20 и 35 Вт
Напряжение: 12В
Угловая ширина пучка: 24-36°
Срок службы: 5 000 часов
Страница: 103



Precise™ ConstantColor™

Цоколь: GU5.3
Мощность: 20-71 Вт
Напряжение: 12В
Угловая ширина пучка: 12-55°
Особенность: Постоянное качество света на всем сроке службы
Срок службы: 4 000-6 000 часов
Страница: 103



Precise™ Bright

Цоколь: GU5.3
Мощность: 20-50 Вт
Напряжение: 12В
Угловая ширина пучка: 18-60°
Особенность: Непревзойденный световой поток в лампе среднего диапазона
Срок службы: 5 000 часов
Страница: 104



Start

Цоколь: GU5.3
Мощность: 20-50 Вт
Напряжение: 12В
Угловая ширина пучка: 12-55°
Особенность: Бюджетная лампа с надежным качеством GE
Срок службы: 2 000 часов
Страница: 106



Alutech™

Цоколь: GU5.3
Мощность: 20-50 Вт
Напряжение: 12В
Угловая ширина пучка: 36-60°
Особенность: Для чувствительных к теплу галогенных светильников
Срок службы: 3 000 часов
Страница: 104

AR111 с алюминиевым зеркальным отражателем



Стандартные

Цоколь: G53
Мощность: 35-100 Вт
Напряжение: 12В
Угловая ширина пучка: 8-45°
Срок службы: 3 000 часов
Страница: 104

Модели сетевого напряжения MR16 и MR20 с цоколем GU10



Alutech™

Цоколь: GU10
Мощность: 20-50 Вт
Напряжение в вольт: 230-240
Угловая ширина пучка: 36°
Срок службы: до 3 000 часов
Страница: 105



Цветные

Цоколь: GU10
Мощность: 50 Вт
Напряжение: 240 В
Угловая ширина пучка: 36°
Красные, Желтые или Синие
Срок службы: 1 500 часов
Страница: 105



MR 20 Mains Tech

Цоколь: GU10
Мощность: 75 Вт
Напряжение: 240
Угловая ширина пучка: 36°
Срок службы: 2 000 часов
Страница: 105

Модели сетевого напряжения G9



Прозрачная

Цоколь: G9
Мощность: 25-75 Вт
Срок службы: 1 500-3 000 часов
Страница: 106



Матовая

Цоколь: G9
Мощность: 25-75 Вт
Срок службы: 1 500-2 000 часов
Страница: 106

Таблица выбора

Одноцокольные галогенные капсулы



С поперечной и осевой нитью накаливания

Цоколь: G4 или GY6.35
Мощность: 5-100 Вт
Срок службы: до 4 000 часов
Страница: 106



Низкого давления

Цоколь: G4 или GY6.35
Мощность: 10-75 Вт
Срок службы: 2 000 часов
Страница: 106



Start

Цоколь: G4 или GY6.35
Мощность: 10-100 Вт
Срок службы: 1 000 часов
Страница: 106

Софитные



Энергосберегающие

Цоколь: R7s
Мощность: 100-330 Вт
Срок службы: 1 000 часов
Страница: 107



IR

Цоколь: R7s
Мощность: 225-375 Вт
Срок службы: 2 000 часов
Страница: 107



Стандартные и Start

Цоколь: R7s
Мощность: 60-2000 Вт
Срок службы: 1 000-2 000 часов
Страница: 107

PAR 16, 20, 25, 30



PAR 16

Цоколь: E14
Мощность: 40 Вт
Срок службы: 2 000 часов
Страница: 108



PAR 20

Цоколь: E27
Мощность: 50 Вт
Пучок: Узкий или широкий
Срок службы: 2 000 часов
Страница: 108



PAR 25

Цоколь: E27
Мощность: 75 Вт
Пучок: Широкий
Срок службы: 3 000 часов
Страница: 108



PAR 30

Цоколь: E27
Мощность: 75-100 Вт
Пучок: Узкий или широкий
Срок службы: 2 000-3 000 часов
Страница: 108

Энергоэффективные галогенные с формой ламп накаливания



HaloGLS

Цоколь: E27, B22
Мощность: 28-100 Вт
Срок службы: 2 000 часов
Страница: 108



HaloCandle

Цоколь: E14, E27, B15, B22
Мощность: 18-42 Вт
Срок службы: 2 000 часов
Страница: 109



HaloSpherical

Цоколь: E14, B15, E27, B22
Мощность: 18-42 Вт
Срок службы: 2 000 часов
Страница: 109



HaloReflector

Цоколь: E14, E27
Мощность: 28-70 Вт
Срок службы: 2 000 часов
Страница: 109

Идентификация продукта

При выборе ламп, описанных в данном разделе, может оказаться полезным приведенный ниже словарь терминов. В пределах каждого модельного ряда лампы разделяются на семейства, в пределах семейств – по мощности. Наименование продукта можно использовать для быстрой ссылки на характеристики любой лампы. При определении среднего срока службы учитывается промышленный стандарт, по которому подсчитывается, сверх какого времени проработает 50% установленных единиц оборудования.

Дополнительные параметры:

Люмены: Световой поток в люменах
ЕЕС: Класс энергоэффективности

Мощность в ваттах:
Используемая энергия - номинальная мощность в ваттах. Для оценки потребления энергии (кВтч) следует умножить мощность в ваттах на время использования в часах и разделить на 1000.

Цоколь:
Тип цоколя. Чертежи цоколей приведены на стр. 150-151

Наименование:
Идентификационный код лампы

Осевая интенсивность в канделах:
Для ламп зеркального типа. Интенсивность излучаемого лампой пучка света, выраженная в канделах

ССТ [К]: Цветовая температура в градусах Кельвина:
Единица измерения визуально воспринимаемой «теплоты» или «холодности» света, излучаемого лампой. Чем больше это значение, тем теплее или «холоднее» свет.

Диаметр:
Диаметр колбы электрической лампы в мм

Количество в упаковке:
Количество единиц изделий, упакованных в коробке

Precise™ MR11 - Открытые

Мощность в ваттах [W]	Напряжение в вольтгах [V]	Цоколь	Наименование	Код продукта	Сила света в канделах [кд]	Ширина пучка [°]	ССТ [К]	Срок службы [ч]	Диаметр [мм]	Длина [мм]	К-во в упаковке
20	12	GU4	M62/FTD	19626	550	26	2900	3,500	35,3	40	10
35	12	GU4	M66/FTF	19635	2300	21	2900	3,500	35,3	40	10
35	12	GU4	M199/FTN	19634	1300	26	2900	3,500	35,3	40	10

Напряжение в вольтгах:
Характеристики ламп даны при работе на номинальном напряжении

Класс M
Цифровой индекс - промышленный код, указывающий тип лампы

FTD - ANSI code
Промышленный код, указывающий тип лампы в соответствии с рекомендациями Американского института стандартов (ANSI)

Код продукта:
При оформлении заказа важно использовать данный пятизначный код для гарантии получения именно заказываемого изделия.

Угловая ширина пучка:
Для ламп зеркального типа. Угол конуса света, производимого зеркальной лампой, отсечка по уровню 50% от пиковой интенсивности

Срок службы:
Это время, через которое продолжают работать 50% установленных ламп.

Длина:
Длина лампы в мм

Мощность в ваттах [W]	Напряжение в вольтгах [V]	Цоколь	Наименование	Код продукта	Сила света в канделах [кд]	Ширина пучка [°]	ССТ [K]	Срок службы [ч]	Диаметр [мм]	Длина [мм]	К-во в упаковке
-----------------------	---------------------------	--------	--------------	--------------	----------------------------	------------------	---------	-----------------	--------------	------------	-----------------

Precise™ MR11 - Открытые

20	12	GU4	M62/FTD	19626	550	26	2900	3,500	35.3	40	10
35	12	GU4	M66/FTF	19635	2300	21	2900	3,500	35.3	40	10
35	12	GU4	M199/FTH	19634	1300	26	2900	3,500	35.3	40	10



Precise™ MR11 - Закрытые

12	12	GU4	M264/FTA/CG	19639	3960	8	2900	2,000	35.3	45	10
20	12	GU4	M251/FTC/CG	19636	1800	17	2900	3,500	35.3	45	10
20	12	GU4	M262/FTD/CG	19625	490	26	2900	3,500	35.3	45	10
35	12	GU4	M266/FTF/CG	19627	2070	21	2900	3,500	35.3	45	10



MR11 Start - Закрытые

20	12	GU4	FTD/M262/CG	17200	490	26	2900	2,000	35	40	10
35	12	GU4	FTF/M199/CG	17201	1150	26	2900	2,000	35	40	10



Precise™ ConstantColor™ MR16 IR

20	12	GU5.3	Q20MR16HIR/CCG10	77900	6000	10	2900	5000	50.7	50.5	20
20	12	GU5.3	Q20MR16HIR/CCG24	77901	2300	24	2900	5000	50.7	50.5	20
20	12	GU5.3	Q20MR16HIR/CCG36	77902	1000	36	2900	5000	50.7	50.5	20
30	12	GU5.3	Q30MR16HIR/CCG10	79584	10000	10	2950	5000	50.7	50.5	20
30	12	GU5.3	Q30MR16HIR/CCG24	79585	3350	24	2950	5000	50.7	50.5	20
30	12	GU5.3	Q30MR16HIR/CCG36	79586	1600	36	2950	5000	50.7	50.5	20
35	12	GU5.3	Q35MR16HIR/CCG10	77904	12000	10	2950	5000	50.7	50.5	20
35	12	GU5.3	Q35MR16HIR/CCG24	77905	4200	24	2950	5000	50.7	50.5	20
35	12	GU5.3	Q35MR16HIR/CCG36	77906	2000	36	2950	5000	50.7	50.5	20
45	12	GU5.3	Q45MR16HIR/CCG10	77907	14000	10	3000	5000	50.7	50.5	20
45	12	GU5.3	Q45MR16HIR/CCG24	77908	5200	24	3000	5000	50.7	50.5	20
45	12	GU5.3	Q45MR16HIR/CCG36	77909	2300	36	3000	5000	50.7	50.5	20

Precise™ MR16 IR - Энергосберегающие

20	12	GU5.3	MR16 IR 20W 12V WFL	77657	1000	36	2900	5,000	50.7	50.5	10
35	12	GU5.3	MR16 IR 35W 12V WFL	77658	2000	36	2950	5,000	50.7	50.5	10

Precise™ ConstantColor™ MR16 - Открытые

71	12	GU5.3	EYJ/CC	20841	5500	25	3000	4,000	50.7	46	20
71	12	GU5.3	EYC/CC	20840	2000	42	3000	4,000	50.7	46	20



Precise™ ConstantColor™ MR16 - Закрытые

20	12	GU5.3	ESX/CG	20858	3150	15	3000	5,000	50.7	50.5	10
20	12	GU5.3	BAB/CG	20857	475	40	3000	5,000	50.7	50.5	20
35	12	GU5.3	FRB/CG	20864	7500	12	3000	5,000	50.7	50.5	20
35	12	GU5.3	FRA/CG	20860	3200	20	3000	5,000	50.7	50.5	20
35	12	GU5.3	FMW/CG	20859	900	40	3000	5,000	50.7	50.5	20
50	12	GU5.3	EXT/CG	20872	8400	15	3000	6,000	50.7	50.5	10
50	12	GU5.3	EXZ/CG	20871	2900	25	3000	6,000	50.7	50.5	20
50	12	GU5.3	EXN/CG	20867	1500	40	3000	6,000	50.7	50.5	20
50	12	GU5.3	FNV/CG	20865	850	55	3000	6,000	50.7	50.5	10
71	12	GU5.3	EYF/CG	20876	10400	15	3000	4,000	50.7	50.5	20
71	12	GU5.3	EYJ/CG	20874	4550	25	3000	4,000	50.7	50.5	20
71	12	GU5.3	EYC/CG	20873	2000	40	3000	4,000	50.7	50.5	20



Галогенные лампы

Мощность в ваттах [W]	Напряжение в вольтгах [V]	Цоколь	Наименование	Код продукта	Сила света в канделах [кд]	Ширина пучка [°]	ССТ [К]	Срок службы [ч]	Диаметр [мм]	Длина [мм]	К-во в упаковке
-----------------------	---------------------------	--------	--------------	--------------	----------------------------	------------------	---------	-----------------	--------------	------------	-----------------

Precise™ Bright 5000 MR16 - Открытые



20	12	GU5.3	M69/BAB	88231	480	36	2900	5,000	50.7	46	10
35	12	GU5.3	M81/FMW	88229	1390	36	2900	5,000	50.7	46	10
50	12	GU5.3	M58/EXN	88234	2250	36	2900	5,000	50.7	46	10
50	12	GU5.3	M80/FNV	88232	1070	60	2900	5,000	50.7	46	10

Precise™ Bright 5000 MR16 - Закрытые



20	12	GU5.3	M269/BAB/CG	88235	450	36	2900	5,000	50.7	50.5	10
35	12	GU5.3	M281/FMW/CG	88236	1300	36	2900	5,000	50.7	50.5	10
50	12	GU5.3	M250/EXZ/CG	88237	4750	18	2900	5,000	50.7	50.5	10
50	12	GU5.3	M258/EXN/CG	88239	2100	36	2900	5,000	50.7	50.5	10
50	12	GU5.3	M280/FNV/CG	88238	950	60	2900	5,000	50.7	50.5	10

MR16 Start - Открытые



20	12	GU5.3	M69/BAB/EC	38000	500	36	2900	2,000	50.7	47.6	20
35	12	GU5.3	M81/FMW/EC	38001	925	36	2900	2,000	50.7	47.6	20
50	12	GU5.3	M58/EXN/EC	38002	1500	36	2900	2,000	50.7	47.6	20

MR16 Start - Закрытые



20	12	GU5.3	M268/ESX/CG/EC	38012	3150	12	2900	2,000	50.7	50.5	20
20	12	GU5.3	M269/BAB/CG/EC	38006	450	36	2900	2,000	50.7	50.5	20
35	12	GU5.3	FRB/CG/EC	38013	6750	12	2900	2,000	50.7	50.5	20
35	12	GU5.3	M281/FMW/CG/EC	38007	830	36	2900	2,000	50.7	50.5	20
50	12	GU5.3	M249/EXT/CG/EC	38014	8550	12	2900	2,000	50.7	50.5	20
50	12	GU5.3	M250/EXZ/CG/EC	39611	2700	24	2900	2,000	50.7	50.5	20
50	12	GU5.3	M258/EXN/CG/EC	38011	1350	36	2900	2,000	50.7	50.5	20
50	12	GU5.3	M280/FNV/CG/EC	39236	630	55	2900	2,000	50.7	50.5	20

Precise™ Alutech™ MR16 - Закрытые



20	12	GU5.3	M269/BAB/CG/AL	88216	450	36	2900	3,000	50.7	50.5	10
35	12	GU5.3	M281/FMW/CG/AL	88217	1300	36	2900	3,000	50.7	50.5	10
50	12	GU5.3	M258/EXN/CG/AL	88215	1800	36	2900	3,000	50.7	50.5	10
50	12	GU5.3	M280/FNV/CG/AL	88214	700	60	2900	3,000	50.7	50.5	10

AR111 - Капсула низкого давления с алюминиевым зеркальным отражателем



35	12	G53	AR111 35W12V SP	10774	14000	8	2900	2,000	111	67	10
35	12	G53	AR111 35W12V FL	10775	2500	24	2900	2,000	111	67	10
50	12	G53	AR111 50W12V SP	10766	17800	8	2900	3,000	111	67	10
50	12	G53	AR111 50W12V FL	10767	3500	24	2900	3,000	111	67	10
75	12	G53	AR111 75W12V SP	10768	23500	8	2900	3,000	111	67	10
75	12	G53	AR111 75W12V FL	10769	5300	24	2900	3,000	111	67	10
75	12	G53	AR111 75W12V WFL	10771	1700	45	2900	3,000	111	67	10
100	12	G53	AR111 100W12V SP	41915	40000	8	2900	3,000	111	67	10
100	12	G53	AR111 100W12V FL	41922	8000	24	2900	3,000	111	67	10
100	12	G53	AR111 100W12V WFL	41923	2300	45	2900	3,000	111	67	10

Мощность в ваттах [W]	Напряжение в вольтах [V]	Цоколь	Наименование	Код продукта	Сила света в канделах [кд]	Ширина пучка [°]	ССТ [К]	Срок службы [ч]	Диаметр [мм]	Длина [мм]	К-во в упаковке
50	230	GU10	Q50MR16/230/25°	40402	950	25	2800	3,000	51	55	50
50	230	GU10	Q50MR16/230/36°	40403	600	36	2800	3,000	51	55	50
50	240	GU10	Q50MR16/240/25°	40404	950	25	2800	3,000	51	55	50
50	240	GU10	Q50MR16/240/36°	40405	600	36	2800	3,000	51	55	50

MR16 Mains Alutech™

20	230	GU10	Q20MR16/230/FL	10898	200	36	2700	1,500	51	55	10
35	230	GU10	Q35MR16/230/FL	10896	400	36	2700	1,500	51	55	10
50	230	GU10	Q50MR16/230/FL	92729	600	36	2700	1,500	51	55	10
20	240	GU10	Q20MR16/240/FL	10859	200	36	2700	1,500	51	55	10
35	240	GU10	Q35MR16/240/FL	10857	400	36	2700	1,500	51	55	10
50	240	GU10	Q50MR16/240/FL	92730	600	36	2700	1,500	51	55	10

Цвет	Мощность в ваттах [W]	Напряжение в вольтах [V]	Цоколь	Наименование	Код продукта	Сила света в канделах [кд]	Ширина пучка [°]	ССТ [К]	Срок службы [ч]	Диаметр [мм]	Длина [мм]	К-во в упаковке
Красный	50	240	GU10	Q50MR16/240/FL START	12988	600	36	2700	1,500	51	55	10
Синий	50	240	GU10	Q50MR16/240/FL START	12995	600	36	2700	1,500	51	55	10
Желтый	50	240	GU10	Q50MR16/240/FL START	13003	600	36	2700	1,500	51	55	10



Галогенные лампы

Мощность в ваттах [W]	Напряжение в вольтгах [V]	Цоколь	Наименование	Код продукта	Св. поток [лм]	ССТ [К]	Срок службы [ч]	Диаметр [мм]	Длина [мм]	К-во в упаковке
-----------------------	---------------------------	--------	--------------	--------------	----------------	---------	-----------------	--------------	------------	-----------------

Одноцокольные укороченные капсулы сетевого напряжения G9 - Прозрачные



25	230	G9	SHORTG9 25W CL 230V	45692	260	2800	1,500	13	43	10
40	230	G9	SHORTG9 40W CL 230V	22504	460	2800	3,000	13	43	10
25	240	G9	SHORTG9 25W CL 240V	88941	260	2800	1,500	13	43	10
40	240	G9	SHORTG9 40W CL 240V	22498	460	2800	3,000	13	43	10

Одноцокольные капсулы низковольтные - поперечная нить накаливания



10	6	G4	M29/Q10 G4	34720	200	2800	100	9	33	20
20	6	G4	M30/ESB/Q20 G4	34718	450	2900	100	9	33	20
20	6	G4	M34/FHE/Q20 G4	34719	350	2900	2,000	9	33	20
5	12	G4	M9/H5 G4	42959	60	2800	2,000	9	33	20
10	12	G4	M11/H10 G4	34674	140	2800	2,000	9	33	20
20	12	G4	M35/Q20 G4	34714	400	2900	250	9	33	20
20	12	G4	M47/Q20 G4	34715	380	2900	2,000	9	33	100
35	12	GY6.35	M95/Q35/GY6.35	34708	550	2900	3,000	11	44	100
50	12	GY6.35	M32/Q50 GY6.35	34702	930	2900	4,000	11	44	100
75	12	GY6.35	M313/Q75/GY6.35	34682	1350	2900	2,000	11	44	20
100	12	GY6.35	M28/Q100 GY6.35	34676	2200	2900	3,000	11	44	100
100	24	GY6.35	M67/Q100 GY6.35 24V	34663	2000	2900	2,000	11	44	100



Одноцокольные капсулы низковольтные - осевая нить



10	6	G4	M42/Q10 G4	34728	140	2800	2,000	9	33	20
20	12	GY6.35	M76/Q20/GY6.35	34712	300	2900	3,000	11	44	100
35	12	GY6.35	M75/Q35/GY6.35	34710	600	2900	4,000	11	44	100
50	12	GY6.35	M74/Q50/GY6.35	34703	900	2900	4,000	11	44	100
75	12	GY6.35	M73/Q75/GY6.35	34683	1350	2900	4,000	11	44	20
100	12	GY6.35	M180/Q100/GY6.35	34664	2150	2900	4,000	11	44	20

Одноцокольные капсулы низковольтные - низкого давления, осевая нить



10	12	G4	Q10T2,5/12V G4	35705	140	2800	2,000	9	33	20
20	12	G4	Q20T2,5/12V G4	35710	320	2900	2,000	9	33	20
20	12	GY6.35	Q20T3/12V GY6.35	35696	300	2900	2,000	11	44	20
35	12	GY6.35	Q35T3/12V GY6.35	35699	600	2900	2,000	11	44	20
50	12	GY6.35	Q50T3/12V GY6.35	35700	900	2900	2,000	11	44	20
75	12	GY6.35	Q75T3/12V GY6.35	35701	1350	2900	2,000	11	44	20

Одноцокольные капсулы низковольтные Start - поперечная нить накаливания



10	12	G4	M11/Q10/G4 ST	12708	100	2800	1,000	10	33	20
20	12	G4	M47/Q20/G4 ST	12711	250	2900	1,000	10	33	20
35	12	GY6.35	M95/Q35/GY6.35 ST	12712	480	2900	1,000	11	44	20
50	12	GY6.35	M32/Q50/GY6.35 ST	12713	800	2900	1,000	11	44	20
100	12	GY6.35	Q100/GY6.35 ST	12718	1950	2900	1,000	11	44	20

Мощность в ваттах [W]	Напряжение в вольтах [V]	Цоколь	Наименование	Код продукта	Св. поток [лм]	ССТ [К]	Срок службы [ч]	Диаметр [мм]	Длина [мм]	ЕЭС	К-во в упаковке
Энергосберегающие софитные галогенные лампы											
100	230	R7s	K12 C100W 230V R7S	76210	1900	2800	1,000	8	78	C	10
130	230	R7s	K11 C130W 230V R7S	76209	2440	2800	1,000	8	117.6	C	10
200	230	R7s	K9 C200W 230V R7S	76208	4000	2800	1,000	8	117.6	C	10
330	230	R7s	K1 C330W 230V R7S	76207	7400	2800	1,000	8	117.6	C	10
100	240	R7s	K12 C100W 240V R7S	76530	1900	2800	1,000	8	78	C	10
130	240	R7s	K11 C130W 240V R7S	76529	2440	2800	1,000	8	117.6	C	10
200	240	R7s	K9 C200W 240V R7S	76528	4000	2800	1,000	8	117.6	C	10
330	240	R7s	K1 C330W 240V R7S	76527	7400	2800	1,000	8	117.6	C	10

Софитные галогенные лампы IR

225	230	R7s	K9/Q225 T3/230V HIR	91515	5000	3000	2,000	10	117.6	C	10
375	230	R7s	K1/Q375 T3/230V HIR	31598	9400	3000	2,000	10	117.6	C	10
225	240	R7s	K9/Q225 T3/240V HIR	43299	5000	3000	2,000	10	117.6	C	10
375	240	R7s	K1/Q375 T3/240V HIR	31612	9400	3000	2,000	10	117.6	C	10

Софитные галогенные лампы

500	120	R7s	K1/Q500 T2.5/CL	29161	11000	2900	2,000	8	117.6	C	10
500	230	R7s	K1/Q500 T2.5/CL	29165	9800	2900	2,000	8	117.6	D	10
1000	230	R7s	K4/Q1000 T3/CL	29180	21000	2900	2,000	10	189.1	N/A	100
1500	230	R7s	K5/Q1500 T3/CL	29184	32000	2900	1,000	10	254.1	N/A	100
2000	230	R7s	K8/Q2000 T3/CL	30886	44000	2900	1,000	10	330.8	N/A	10
500	240	R7s	K1/Q500 T2.5/CL	29168	9800	2900	2,000	8	117.6	D	10
1000	240	R7s	K4/Q1000 T3/CL	29181	21000	2900	2,000	10	189.1	N/A	10
1000	240	R7s	K10/1000 T3/CL	43712	21000	2900	2,000	10	254.1	N/A	6
1500	240	R7s	K5/Q1500 T3/CL	23830	33000	2900	1,000	10	254.1	N/A	12
1500	240	R7s	K5/Q1500 T3/CL	29187	32000	2900	1,000	10	254.1	N/A	10
1500	277	R7s	K5/Q1500 T3/CL	23832	33000	2900	2,000	10	254.1	N/A	12



Галогенные лампы



Мощность в ваттах [W]	Напряжение в вольтах [V]	Цоколь	Наименование	Код продукта	Св. поток [лм]	ССТ [К]	Срок службы [ч]	Диаметр [мм]	Длина [мм]	К-во в упаковке
HaloTubular T38										
1000	230	E40	Halo T38/1000W/E40/230	32108	21000	2900	2,000	38	280	10
1000	240	E40	Halo T38/1000W/E40/240	32109	21000	2900	2,000	38	280	10



Мощность в ваттах [W]	Напряжение в вольтах [V]	Цоколь	Наименование	Код продукта	Сила света в канделах [кд]	Ширина пучка [°]	ССТ [К]	Срок службы [ч]	Диаметр [мм]	Длина [мм]	К-во в упаковке
Галогенные PAR 16											
40	230	E14	40PAR16/230/FL	27826	950	25	2800	2,000	51	79	10
40	240	E14	40PAR16/240/FL	27845	950	25	2800	2,000	51	79	10



Мощность в ваттах [W]	Напряжение в вольтах [V]	Цоколь	Наименование	Код продукта	Сила света в канделах [кд]	Ширина пучка [°]	ССТ [К]	Срок службы [ч]	Диаметр [мм]	Длина [мм]	К-во в упаковке
Галогенные PAR 20											
50	230	E27	50PAR20/230/SP	40363	3000	10	2800	2,000	64.5	91	15
50	230	E27	50PAR20/230/FL	40362	1000	25	2800	2,000	64.5	91	15
50	240	E27	50PAR20/240/SP	40364	3000	10	2800	2,000	64.5	91	15
50	240	E27	50PAR20/240/FL	40365	1000	25	2800	2,000	64.5	91	15



Мощность в ваттах [W]	Напряжение в вольтах [V]	Цоколь	Наименование	Код продукта	Сила света в канделах [кд]	Ширина пучка [°]	ССТ [К]	Срок службы [ч]	Диаметр [мм]	Длина [мм]	К-во в упаковке
Галогенные PAR 25											
75	230	E27	75PAR25/230/FL	91775	1300	25	2800	3,000	81	108	15
75	240	E27	75PAR25/240/FL	92165	1300	25	2800	3,000	81	108	15

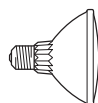

Мощность в ваттах [W]	Напряжение в вольтах [V]	Цоколь	Наименование	Код продукта	Сила света в канделах [кд]	Ширина пучка [°]	ССТ [К]	Срок службы [ч]	Диаметр [мм]	Длина [мм]	К-во в упаковке
Галогенные PAR 30											
75	230	E27	75PAR30/230/SP	40366	6200	10	2800	2,000	97	90.5	15
75	230	E27	75PAR30/230/FL	40349	2000	30	2800	2,000	97	90.5	15
100	230	E27	100PAR30/230/FL	32484	3100	30	2800	3,000	97	90.5	15
75	240	E27	75PAR30/240/SP	40367	6200	10	2800	2,000	97	90.5	15
75	240	E27	75PAR30/240/FL	40361	2000	30	2800	2,000	97	90.5	15
100	240	E27	100PAR30/240/FL	32482	3100	30	2800	3,000	97	90.5	15



Мощность в ваттах [W]	Напряжение в вольтах [V]	Цоколь	Наименование	Код продукта	Св. поток [лм]	ССТ [К]	Срок службы [ч]	Диаметр [мм]	Длина [мм]	EES	К-во в упаковке
Энергосберегающие HaloGLS											
28	230	E27	28W HALO A CL E27 230V	76957	340	2900	2,000	50	96	D	10
42	230	E27	42W HALO A CL E27 230V	76953	630	2900	2,000	50	96	C	10
70	230	E27	70W HALO A CL E27 230V	76948	1300	2900	2,000	50	96	C	10
100	230	E27	100W HALO A CL E27 230V	76944	1800	2900	2,000	50	104	C	10
28	240	E27	28W HALO A CL E27 240V	76954	340	2900	2,000	50	96	D	8
42	240	E27	42W HALO A CL E27 240V	76950	630	2900	2,000	50	96	C	8
70	240	E27	70W HALO A CL E27 240V	76945	1300	2900	2,000	50	96	C	8
100	240	E27	100W HALO A CL E27 240V	76941	1800	2900	2,000	50	104	C	8
28	240	B22	28W HALO A CL B22 240V	76955	340	2900	2,000	50	96	D	8
42	240	B22	42W HALO A CL B22 240V	76951	630	2900	2,000	50	96	C	8
70	240	B22	70W HALO A CL B22 240V	76946	1300	2900	2,000	50	96	C	8
100	240	B22	100W HALO A CL B22 240V	76942	1800	2900	2,000	50	104	C	8

Мощность в ваттах [W]	Напряжение в вольтах [V]	Цоколь	Наименование	Код продукта	Св. поток [лм]	ССТ [К]	Срок службы [ч]	Диаметр [мм]	Длина [мм]	ЕЭС	К-во в упаковке
18	230	E14	18W HALO C CL E14 230V	76940	170	2900	2,000	36	100	D	10
28	230	E14	28W HALO C CL E14 230V	76936	340	2900	2,000	36	100	D	10
42	230	E14	42W HALO C CL E14 230V	76575	630	2900	2,000	36	100	C	10
28	230	E27	28W HALO C CL E27 230V	76934	340	2900	2,000	36	100	D	10
42	230	E27	42W HALO C CL E27 230V	76573	630	2900	2,000	36	100	C	10
18	240	E14	18W HALO C CL E14 240V	76937	170	2900	2,000	36	100	D	12
28	240	E14	28W HALO C CL E14 240V	76930	340	2900	2,000	36	100	D	12
42	240	E14	42W HALO C CL E14 240V	76569	630	2900	2,000	36	100	C	12
28	240	E27	28W HALO C CL E27 240V	76929	340	2900	2,000	36	100	D	12
42	240	E27	42W HALO C CL E27 240V	76568	630	2900	2,000	36	100	C	12
28	240	B15	28W HALO C CL B15 240V	76932	340	2900	2,000	36	100	D	12
42	240	B15	42W HALO C CL B15 240V	76571	630	2900	2,000	36	100	C	12
18	240	B22	18W HALO C CL B22 240V	76938	170	2900	2,000	36	100	D	12
28	240	B22	28W HALO C CL B22 240V	76931	340	2900	2,000	36	100	D	12
42	240	B22	42W HALO C CL B22 240V	76570	630	2900	2,000	36	100	C	12



Энергосберегающие HaloSpherical

Мощность в ваттах [W]	Напряжение в вольтах [V]	Цоколь	Наименование	Код продукта	Св. поток [лм]	ССТ [К]	Срок службы [ч]	Диаметр [мм]	Длина [мм]	ЕЭС	К-во в упаковке
18	230	E14	18W HALO S CL E14 230V	76567	170	2900	2,000	45	78	D	10
28	230	E14	28W HALO S CL E14 230V	76561	340	2900	2,000	45	78	D	10
42	230	E14	42W HALO S CL E14 230V	76553	630	2900	2,000	45	78	C	10
18	230	E27	18W HALO S CL E27 230V	76565	170	2900	2,000	45	78	D	10
28	230	E27	28W HALO S CL E27 230V	76559	340	2900	2,000	45	78	D	10
42	230	E27	42W HALO S CL E27 230V	76551	630	2900	2,000	45	78	C	10
18	240	E14	18W HALO S CL E14 240V	76562	170	2900	2,000	45	78	D	12
28	240	E14	28W HALO S CL E14 240V	76555	340	2900	2,000	45	78	D	12
42	240	E14	42W HALOS CL E14 240V	76548	630	2900	2,000	45	78	C	12
28	240	E27	28W HALO S CL E27 240V	76554	340	2900	2,000	45	78	D	12
42	240	E27	42W HALOS CL E27 240V	76547	630	2900	2,000	45	78	C	12
28	240	B15	28W HALO S CL B15 240V	76557	340	2900	2,000	45	78	D	12
18	240	B22	18W HALO S CL B22 240V	76563	170	2900	2,000	45	78	D	12
28	240	B22	28W HALO S CL B22 240V	76556	340	2900	2,000	45	78	D	12
42	240	B22	42W HALOS CL B22 240V	76549	630	2900	2,000	45	78	C	12



Мощность в ваттах [W]	Напряжение в вольтах [V]	Цоколь	Наименование	Код продукта	Сила света в канделах [кд]	ССТ [К]	Срок службы [ч]	Диаметр [мм]	Длина [мм]	ЕЭС	К-во в упаковке
28	230	E14	28W HALO R50 E14 230V	76546	220	2900	2,000	50	86	10	
42	230	E27	42W HALO R63 E27 230V	76543	600	2900	2,000	63.5	101	10	
42	230	E27	42W HALO R80 E27 230V	76540	230	2900	2,000	80	121	10	
70	230	E27	70W HALO R80 E27 230V	76537	TBD	2900	2,000	80	121	10	
28	240	E14	28W HALO R50 E14 240V	76544	220	2900	2,000	50	86	8	
42	240	E27	42W HALO R63 E27 240V	76541	600	2900	2,000	63.5	101	6	
42	240	E27	42W HALO R80 E27 240V	76538	230	2900	2,000	80	121	6	



Лампы накаливания GE ведут свою родословную от первой в мире электрической лампы, изобретенной Томасом Альва Эдисоном (Thomas Alva Edison), основавшим в 1879 г. компанию, которая впоследствии стала General Electric Company.

Лампы накаливания являются самым известным источником света и используются во множестве областей применения. Представленные во всех формах и размерах, они обеспечивают необходимый свет, удовлетворяя самые разнообразные потребности.

В лампе накаливания свет генерируется в результате нагревания нити до свечения. Чем горячее нить накала, тем эффективнее процесс преобразования электричества в свет. Однако, при больших температурах срок службы нити накала уменьшается, в силу чего конструкция каждой лампы представляет собой компромисс между эффективностью и сроком службы. По этой причине лампы с одинаковой мощностью могут иметь различные показатели светового потока и разные сроки службы.





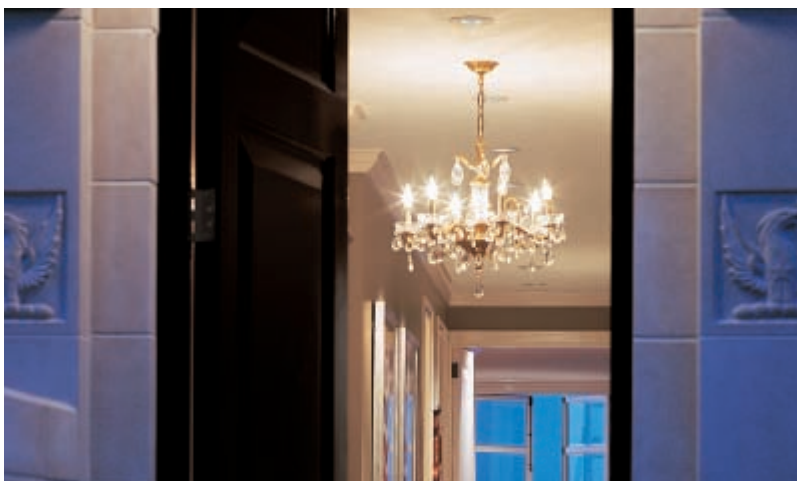











В марте 2009 г. во всех странах ЕС утвердили новые правила: начиная с сентября 2009 г. малоэффективные лампы ненаправленного света будут постепенно выводиться с рынка ЕС.

Являясь членом европейской федерации компаний-производителей ламп ELC, GE полностью поддерживает данные правила и работает над разработкой новых энергоэффективных изделий, позволяющих экономить энергию.



Альтернативные лампы для более эффективного освещения

Теперь обычные лампы накаливания можно заменить на галогенные и энергосберегающие КЛЛ повышенной эффективности.

Лампы для замены			
Лампы накаливания	Галогенные	Замена в виде	Замена на СД
 <p>Стандартные ЛОНЫ 15-150 Вт*, до 1560 лм <small>*15-75 Вт для стран, подпадающих под действие новых правил EUP</small></p>	 <p>HaloGLS 18 - 100 Вт, до 1800 лм</p>	 <p>КЛЛ Energy Smart™, ЛОН, спиральные и трубчатые 5 - 32 Вт, до 2100 лм, срок службы до 15 000 часов</p>	 <p>Энергосберегающая миниатюрная ЛОН 2 Вт, до 60 лм</p>
 <p>Стандартные свечи 15 - 60 Вт, до 720 лм</p>	 <p>HaloCandle 18 - 42 Вт, до 630 лм</p>	 <p>КЛЛ в виде свечи 5 - 9 Вт, до 405 лм, срок службы до 6 000 часов</p>	 <p>Энергосберегающая Свеча 2 Вт, до 60 лм</p>
 <p>Стандартные сферические 15 - 60 Вт, до 660 лм</p>	 <p>HaloSpherical 18 - 42 Вт, до 630 лм</p>	 <p>КЛЛ сферические 5 - 7 Вт, до 286 лм, срок службы до 6 000 часов</p>	 <p>Энергосберегающая Сферическая 2 Вт, до 60 лм</p>
 <p>Стандартные зеркальные 25 - 175 Вт</p>	 <p>HaloReflector 30 - 70 Вт</p>	 <p>КЛЛ зеркальные 7 - 23 Вт, Up to 1100 лм, срок службы до 6 000 часов</p>	 <p>СД Рефлектор 4-10 Вт, срок службы до 45 000 ч (B50)</p>
	<p>Почему галогенные лампы?</p> <ul style="list-style-type: none"> • Аналогичны стандартным лампам накаливания по размеру и внешнему виду • Мгновенный качественный свет • Энергосбережение - 30% • С возможностью затемнения • Без ртути и свинца. 	<p>Почему компактные люминесцентные лампы?</p> <ul style="list-style-type: none"> • Энергосбережение - 80% • Срок службы больше в 15 раз • Полная замена по форме и размерам <ul style="list-style-type: none"> • Есть модели с затемнением и мгновенным включением • Экологичное решение. 	<p>Почему светодиоды?</p> <ul style="list-style-type: none"> • Потребляют на 90% меньше энергии относительно ламп накаливания • Долгий срок службы – до 45 000 часов (B50) <ul style="list-style-type: none"> • Одного размера с лампами накаливания • Не содержат ртути, нет УФ и ИК излучения в луче

Лампы накаливания

ЛОН



Стандартные

Цоколь: E27
Мощность: 15-200 Вт
Покрытие: Прозрачная или Матовая
Срок службы: 1 000 часов
Страница: 101



Цветные

Цоколь: E27
Мощность: 25 Вт
Покрытие: 6 цветов
Срок службы: 1 000 часов
Страница: 103



Низковольтные

Цоколь: E27
Мощность: 25-100 Вт
Напряжение: 12-50 В
Покрытие: Прозрачная или Матовая
Срок службы: 1 000 часов
Страница: 102



Вибростойкие

Цоколь: E27
Мощность: 100 Вт
Напряжение: 120-250 В
Покрытие: Прозрачные или матовые
Срок службы: 3 000 часов
Страница: 102



Светофорная лампа

Цоколь: E27
Мощность: 60-100Вт
Покрытие: Прозрачная
Срок службы: 1 000 часов
Страница:102



С зеркальной короной

Цоколь: E27
Мощность: 40-100 Вт
Покрытие: С зеркальной короной
Срок службы: 1 000 часов
Страница: 104

Свечи



Стандартные

Цоколь: E14, E27
Мощность: 15-60 Вт
Покрытие: Прозрачная Опаловая или Матовая
Срок службы: 1 000 часов
Страница: 105



Декоративные

Цоколь: E14
Форма: Спираль, Свеча на ветру
Покрытие: Матовая или Прозрачная
Срок службы: 1 000 часов
Страница: 105-106



Цветные

Цоколь: E14
Мощность: 15-60 Вт
Покрытие: 10 цветов
Срок службы: 1 000 часов
Страница: 106

Сферические



Стандартные

Цоколь: E14 or B22
Мощность: 25-60 Вт
Покрытие: Прозрачная или Опаловая
Срок службы: 1 000 часов
Страница: 103



С зеркальной короной

Цоколь: E14
Мощность: 25-40 Вт
Покрытие: С зеркальной короной
Срок службы: 1 000 часов
Страница: 104



Цветные

Цоколь: E14, E27
Мощность: 15-40 Вт
Покрытие: 8 цветов
Срок службы: 1 000 часов
Страница: 104



Лампы для печей

Цоколь: E14 или E27
Мощность: 15, 25, 40 Вт
Покрытие: Прозрачная
Страница: 111



T45

Цоколь: E14
Мощность: 25-60 Вт
Покрытие: Мягкий свет или «абрикос»
Срок службы: 1 000 часов
Страница: 104

Таблица выбора

Зеркальные



R39
 Цоколь: E14
 Мощность: 25-30 Вт
 Срок службы: 1 000 часов
 Страница: 107



R50
 Цоколь: E14
 Мощность: 25-40 Вт
 Срок службы: 1 000 часов
 Страница: 107



R63
 Цоколь: E27
 Мощность: 40-60 Вт
 Срок службы: 1 000 часов
 Страница: 107



R80
 Цоколь: E27
 Мощность: 40-100 Вт
 Срок службы: 1 000 часов
 Страница: 107



R95
 Цоколь: E27
 Мощность: 75-150 Вт
 Срок службы: 1 000 часов
 Страница: 107



Инфракрасные из тугоплавкого стекла
 Цоколь: E27
 Мощность: 100-275 Вт
 Прозрачная, Красная или Сатинированная
 Срок службы: 5 000 часов
 Страница: 108-109

Долговечные Зеркальные



R63 Pluslife
 Цоколь: E27
 Мощность: 40-60 Вт
 Срок службы: 3 500 часов
 Страница: 108



R80 Pluslife
 Цоколь: E27
 Мощность: 60-100 Вт
 Срок службы: 3 500 часов
 Страница: 108

PAR 38 Зеркальные



Стандартные / Энергосберегающие
 Цоколь: E27
 Мощность: 60-150 Вт
 Пучок: Узкий или широкий
 Срок службы: 2 000 часов
 Страница: 108



Цветные
 Цоколь: E27
 Мощность: 80 Вт
 Покрытие: 5 цветов
 Срок службы: 2 000 часов
 Страница: 109



Инфракрасные
 Цоколь: E27
 Мощность: 100-175 Вт
 Покрытие: Красная
 Срок службы: 5 000 часов
 Страница: 108

Рыгмы



Для бытовой техники
 Цоколь: E14
 Мощность: 12-25 Вт
 Покрытие: Прозрачная или Матовая
 Срок службы: 1 000 часов
 Страница: 110



Цветные
 Цоколь: E14
 Мощность: 15 Вт
 Покрытие: 4 разных цвета
 Срок службы: 1 000 часов
 Страница: 110



Низковольтные
 Цоколь: SES, SBC или BC
 Мощность: 15 Вт
 Напряжение: 110-130 В
 Покрытие: Прозрачная
 Срок службы: 1 000 часов
 Страница: 110

Линейные накаливания



Линейные
 Цоколь: S14s, S14d
 Мощность: 35-60 Вт
 Покрытие: Опалявая
 Срок службы: 2 500 часов
 Страница: 111

Идентификация продукта

При выборе ламп, описанных в данном разделе, может оказаться полезным приведенный ниже словарь терминов. В пределах каждого модельного ряда лампы разделяются на семейства, в пределах семейств – по мощности. Наименование продукта можно использовать для быстрой ссылки на характеристики любой лампы. При определении среднего срока службы учитывается промышленный стандарт, по которому подсчитывается, сверх какого времени проработает 50% установленных единиц оборудования.

Дополнительные параметры:

Угловая ширина пучка: Для ламп зеркального типа. Угол конуса света, производимого зеркальной лампой, отсечка по уровню 50% от пиковой интенсивности
Пиковая интенсивность пучка: Для ламп зеркального типа. Интенсивность света в канделах по оси пучка

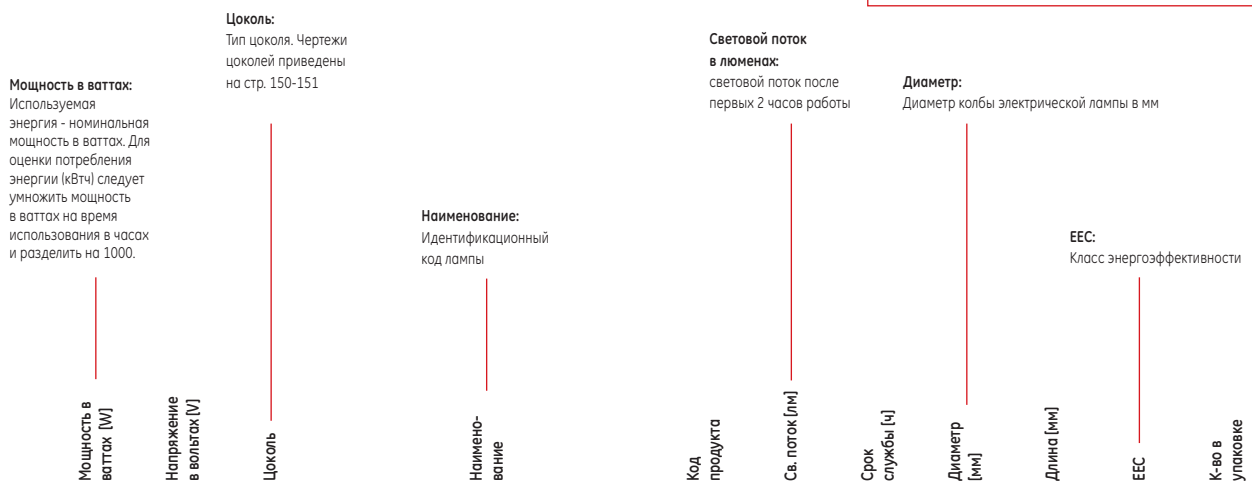

Стандартные ЛОН - Матовые

60	127	E27	60A1/F/E27	22433	820	1,000	50	88.5	D	1/10/50
100	127	E27	100A1/F/E27	22435	1560	1,000	50	88.5	D	1/10/50

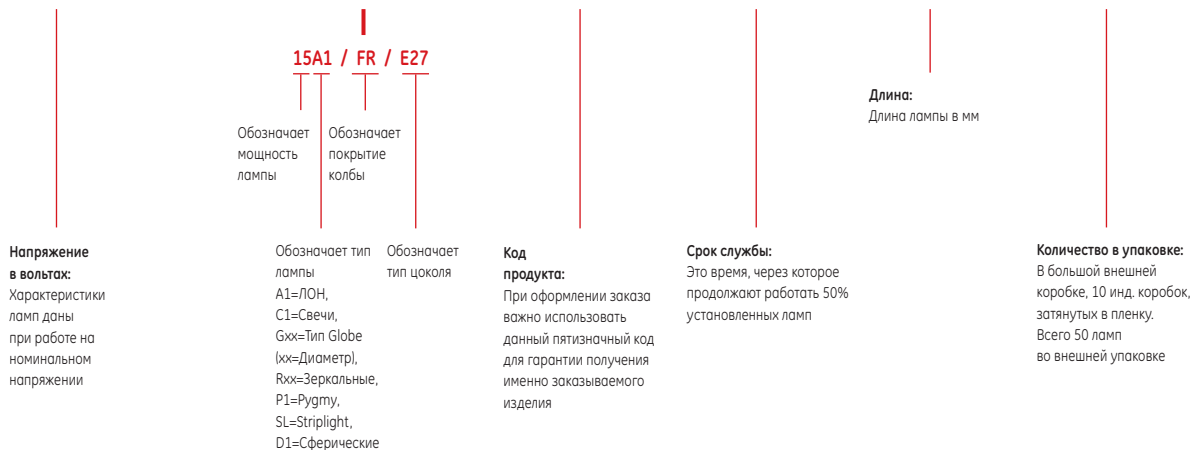

Мощность в ваттах [W]	Напряжение в вольтгах [V]	Цоколь	Наименование	Код продукта	Св. поток [лм]	Срок службы [ч]	Диаметр [мм]	Длина [мм]	EEC	К-во в упаковке
60	127V	E27	60A1/F/E27*	22433*	820	1,000	50	88.5	D	1/10/120
40	230	E27	40A1/F/E27	21671*	415	1,000	50	88.5	E	1/10/60
60	230	E27	60A1/F/E27	21673*	710	1,000	50	88.5	E	1/10/60
75	230	E27	75A1/F/E27	21675*	940	1,000	50	88.5	E	1/10/60
100	230	E27	100A1/F/E27	21677*	1340	1,000	50	88.5	E	1/10/60
150	230	E27	150A65/FR/E27	22568*	2160	1,000	65	123	E	1/20
200	230	E27	200A1/F/E27	91128*	3040	1,000	80	142	E	1/20
40	240	E27	40A1/F/E27	19952*	410	1,000	50	88.5	E	1/10/120
60	240	E27	60A1/F/E27	19954*	700	1,000	50	88.5	E	1/10/120
100	240	E27	100A1/F/E27	19956*	1330	1,000	50	88.5	E	1/10/120
60	230	B22	60A1/F/B22	21663*	710	1,000	50	88.5	E	1/10/60
75	230	B22	75A1/F/B22	21664*	940	1,000	50	88.5	E	1/10/60
100	230	B22	100A1/F/B22	21665*	1340	1,000	50	88.5	E	1/10/60

Стандартные ЛОН - Прозрачные

75	120-130	E27	75A1/CL/E27	88165	1070	1,000	50	88.5	D	1/10/120
100	127V	E27	100A1/CL/E27	22422*	1560	1,000	50	88.5	D	1/10/120
15	230	E27	15A1/CL/E27	23546	100	1,000	50	88.5	E	1/10/60
25	230	E27	25A1/CL/E27	23547	210	1,000	50	88.5	E	1/10/60
40	230	E27	40A1/CL/E27	21666	415	1,000	50	88.5	E	1/10/60
60	230	E27	60A1/CL/E27	21667	710	1,000	50	88.5	E	1/10/60
75	230	E27	75A1/CL/E27	21668	940	1,000	50	88.5	E	1/10/60
100	230	E27	100A1/CL/E27	21669*	1340	1,000	50	88.5	E	1/10/60
150	230	E27	150A65/CL/E27	22566*	2160	1,000	65	123	E	1/20
200	230	E27	200A1/CL/E27	91127*	3040	1,000	80	142	E	1/20
300	230-240	E27	300A1/CL/E27	91226*	4850	1,000	90	168	E	1/20
300	230-240	E40	300A1/CL/E40	91724*	4850	1,000	90	180	E	1/20
40	240	E27	40A1/CL/E27	19946	410	1,000	50	88.5	E	1/10/120
60	240	E27	60A1/CL/E27	19947	700	1,000	50	88.5	E	1/10/120
75	240	E27	75A1/CL/E27	19948	930	1,000	50	88.5	E	1/10/120
100	240	E27	100A1/CL/E27	19949*	1330	1,000	50	88.5	E	1/10/120
40	230	B22	40A1/CL/B22	21619	415	1,000	50	88.5	E	1/10/60
60	230	B22	60A1/CL/B22	21629	710	1,000	50	88.5	E	1/10/60
75	230	B22	75A1/CL/B22	21633	940	1,000	50	88.5	E	1/10/60
100	230	B22	100A1/CL/B22	21634*	1340	1,000	50	88.5	E	1/10/60
100	250	B22	100A1/CL/B22	18117*	1320	1,000	60	103	E	1/10/100

*Продукт не доступен в Евросоюзе.



Лампы накаливания

Мощность в ваттах [W]	Напряжение в вольтгах [V]	Цоколь	Наименование	Код продукта	Св. поток [лм]	Срок службы [ч]	Диаметр [мм]	Длина [мм]	EES	К-во в упаковке
Низковольтные ЛОН - Прозрачные										
25	24	E27	25A1/CL/E27 24V	35178	320	1,000	60	104.5	C	1/10/100
40	24	E27	40A1/CL/E27 24V	91876	580	1,000	60	104.5	D	1/10/100
60	24	E27	60A1/CL/E27 24V	91877	930	1,000	60	104.5	D	1/10/100
100	24	E27	100A1/CL/E27 24V	35174	1740	1,000	60	104.5	D	1/10/100
40	24	B22	40A1/CL/B22 24V	91879	580	1,000	60	103	D	1/10/100
60	24	B22	60A1/CL/B22 24V	91878	930	1,000	60	103	D	1/10/100

Мощность в ваттах [W]	Напряжение в вольтгах [V]	Цоколь	Наименование	Код продукта	Св. поток [лм]	Срок службы [ч]	Диаметр [мм]	Длина [мм]	EES	К-во в упаковке
Низковольтные ЛОН - Матовые										
40	24	E27	40A1/F/E27 24V	91874	580	1,000	60	104.5	D	1/10/100
60	24	E27	60A1/F/E27 24V	91875	930	1,000	60	104.5	D	1/10/100
100	24	E27	100A1/F/E27 24V	91873	1740	1,000	60	104.5	D	1/10/100
60	42	E27	42V60/F/E27	29051	860	1,000	60	104.5	D	1/10/100

Мощность в ваттах [W]	Напряжение в вольтгах [V]	Цоколь	Наименование	Код продукта	Св. поток [лм]	Срок службы [ч]	Диаметр [мм]	Длина [мм]	EES	К-во в упаковке
ЛОН вибростойкие - Матовые										
60	120	E27	60A1/P/VRS/E27	31546	450	1,500	60	105	G	1/20
100	120	E27	100A1/P/GRS/E27	31573	820	3,000	60	105	G	1/20
40	230-240	E27	40A1/F-RS/E27	91228	250	2,500	60	105	G	1/20
60	230-240	E27	60A1/F-RS/E27	91229	450	2,500	60	105	G	1/20
100	230-240	E27	100A1/F-RS/E27	91227	880	2,500	60	105	G	1/20
60	120	B22	60A1/P/VRS/B22	31535	450	1,500	60	103.5	G	1/20
100	120	B22	100A1/P/GRS/B22	31560	820	3,000	60	103.5	G	1/20

Мощность в ваттах [W]	Напряжение в вольтгах [V]	Цоколь	Наименование	Код продукта	Св. поток [лм]	Срок службы [ч]	Диаметр [мм]	Длина [мм]	EES	К-во в упаковке
ЛОН светорфорные - Прозрачные										
70	230	E27	70A1/CL/E27	35238	420	3,000	60	105	G	1/10/100
60	230	E27	60A1/CL/E27/TSR	35239	380	3,000	60	105	G	1/10/100
100	230	E27	100A65/CL/E27	22620	880	3,000	60	105	G	1/10

Цвет	Мощность в ваттах [W]	Напряжение в вольтгах [V]	Цоколь	Наименование	Код продукта	Срок службы [ч]	Диаметр [мм]	Длина [мм]	EES	К-во в упаковке
Цветные ЛОН										
Красная	25	230	E27	25A1/R/E27	90922	1,000	50	88.5		1/10/120
Оранжевая	25	230	E27	25A1/O/E27	90923	1,000	50	88.5		1/10/120
Желтая	25	230	E27	25A1/Y/E27	90921	1,000	50	88.5		1/10/120
Зеленая	25	230	E27	25A1/G/E27	90920	1,000	50	88.5		1/10/120
Синяя	25	230	E27	25A1/B/E27	90924	1,000	50	88.5		1/10/120

Мощность в ваттах [W]	Напряжение в вольтах [V]	Цоколь	Наименование	Код продукта	Св. поток [лм]	Срок службы [ч]	Диаметр [мм]	Длина [мм]	ЕЭС	К-во в упаковке
15	230	E14	15D1/CL/E14	92002	100	1,000	45	74	E	1/10/50
25	230	E14	25D1/CL/E14	19781	210	1,000	45	74	E	1/10/50
40	230	E14	40D1/CL/E14	19788	400	1,000	45	74	E	1/10/50
60	230	E14	60D1/CL/E14	19791	660	1,000	45	74	E	1/10/50
25	240	E14	25D1/CL/E14	19775	210	1,000	45	74	E	1/10/100
40	240	E14	40D1/CL/E14	19782	400	1,000	45	74	E	1/10/100
60	240	E14	60D1/CL/E14	19784	660	1,000	45	74	E	1/10/100
15	230	E27	15D1/CL/E27	91917	100	1,000	45	71	E	1/10/50
25	230	E27	25D1/CL/E27	90564	210	1,000	45	71	E	1/10/50
40	230	E27	40D1/CL/E27	90565	400	1,000	45	71	E	1/10/50
60	230	E27	60D1/CL/E27	91593	660	1,000	45	71	E	1/10/50
15	230	B22	15D1/CL/B22	91911	100	1,000	45	70	E	1/10/50
40	230	B22	40D1/CL/B22	91989	400	1,000	45	69.5	E	1/10/50

Сферические - Матовые

40	230	E14	40D1/F/E14	19789*	400	1,000	45	74	E	1/10/50
60	230	E14	60D1/F/E14	19793*	660	1,000	45	74	E	1/10/50
25	240	E14	25D1/FR/E14	19777*	200	1,000	45	74	F	1/10/100
40	240	E14	40D1/FR/E14	19778*	400	1,000	45	74	E	1/10/100
60	240	E14	60D1/FR/E14	19786*	660	1,000	45	74	E	1/10/50
15	230	E27	15D1/F/E27	90569*	90	1,000	45	71	F	1/10/50
25	230	E27	25D1/F/E27	90566*	200	1,000	45	71	F	1/10/50
40	230	E27	40D1/F/E27	90567*	400	1,000	45	71	E	1/10/50
60	230	E27	60D1/F/E27	90568*	660	1,000	45	71	E	1/10/50

Цвет	Мощность в ваттах [W]	Напряжение в вольтах [V]	Цоколь	Наименование	Код продукта	Срок службы [ч]	Диаметр [мм]	Длина [мм]	К-во в упаковке
Красная	15	230	E14	15D1/R/E14	90525	1,000	45	74	1/10/50
Красная	15	230	E27	15D1/R/E27	90531	1,000	45	71	1/10/50
Оранжевая	15	230	E27	15D1/ORANGE/E27	90528	1,000	45	71	1/10/50
Желтая	15	230	E14	15D1/Y/E14	90526	1,000	45	74	1/10/50
Желтая	15	230	E27	15D1/Y/E27	90527	1,000	45	71	1/10/50
Зеленая	15	230	E14	15D1/G/E14	92004	1,000	45	74	1/10/50
Зеленая	15	230	E27	15D1/G/E27	91521	1,000	45	71	1/10/50
Синяя	15	230	E14	15D1/B/E14	92001	1,000	45	74	1/10/50
Синяя	15	230	E27	15D1/B/E27	91522	1,000	45	71	1/10/50

Мощность в ваттах [W]	Напряжение в вольтах [V]	Цоколь	Наименование	Код продукта	Св. поток [лм]	Срок службы [ч]	Диаметр [мм]	Длина [мм]	ЕЭС	К-во в упаковке
-----------------------	--------------------------	--------	--------------	--------------	----------------	-----------------	--------------	------------	-----	-----------------

С зеркальной короной - Серебряный шар

25	230	E14	25D1/SB/E14	19796	160	1,000	45	74	G	1/10/100
60	230	E27	60A1/SB/E27	91131	500	1,000	60	104.5	G	1/10/50

*Продукт не доступен в Евросоюзе.



Лампы накаливания



Цвет	Мощность в ваттах [W]	Напряжение в вольтах [V]	Цоколь	Наименование	Код продукта	Св. поток [лм]	Срок службы [ч]	Диаметр [мм]	Длина [мм]	ЕЭС	К-во в упаковке
Softlight	40	230	E14	40T45/SL/E14	90562*	350	1,000	45	74	F	1/10/50
Softlight	60	230	E14	60T45/SL/E14	91952*	600	1,000	45	74	F	1/10/50

Мощность в ваттах [W]	Напряжение в вольтах [V]	Цоколь	Наименование	Код продукта	Св. поток [лм]	Срок службы [ч]	Диаметр [мм]	Длина [мм]	ЕЭС	К-во в упаковке
-----------------------	--------------------------	--------	--------------	--------------	----------------	-----------------	--------------	------------	-----	-----------------

Свечи - Прозрачные



40	120-125	E14	40C1/CL/E14	91674	440	1,000	35	97	E	1/10/50
60	120-125	E14	60C1/CL/E14	91678	720	1,000	35	97	E	1/10/50
25	230	E14	25C1/CL/E14	90488	210	1,000	35	97	E	1/10/50
40	230	E14	40C1/CL/E14	90487	400	1,000	35	97	E	1/10/50
60	230	E14	60C1/CL/E14	90480	660	1,000	35	97	E	1/10/50
25	230	E27	25C1/CL/E27	10870	210	1,000	35	78.5	E	1/10/50
40	230	E27	40C1/CL/E27	10871	400	1,000	35	78.5	E	1/10/50
60	230	E27	60C1/CL/E27	10873	660	1,000	35	78.5	E	1/10/50

Свечи - Матовые



25	230	E14	25C1/F/E14	91322*	200	1,000	35	97	F	1/10/50
40	230	E14	40C1/F/E14	91323*	400	1,000	35	97	E	1/10/50
60	230	E14	60C1/F/E14	91534*	660	1,000	35	97	E	1/10/50
25	240	E14	25C1/FR/E14	91680*	200	1,000	35	97	F	1/10/50
40	240	E14	40C1/FR/E14	91682*	400	1,000	35	97	E	1/10/50
60	240	E14	60C1/FR/E14	91683*	660	1,000	35	97	E	1/10/50

Свечи - Опаловые



25	230	E14	25C1/SL/E14	90483*	180	1,000	35	97	F	1/10/50
40	230	E14	40C1/SL/E14	90482*	360	1,000	35	97	F	1/10/50
60	230	E14	60C1/SL/E14	90481*	600	1,000	35	97	F	1/10/50
25	230	E27	25C1/O/E27	10875*	180	1,000	35	78.5	F	1/10/50
40	230	E27	40C1/O/E27	10877*	360	1,000	35	78.5	F	1/10/50
60	230	E27	60C1/O/E27	10878*	600	1,000	35	78.5	F	1/10/50

Декоративные свечи - Витые прозрачные



15	230	E14	15TC1/CL/E14	10823	100	1,000	35	97	E	1/10/50
25	230	E14	25TC1/CL/E14	10826	210	1,000	35	97	E	1/10/50
40	230	E14	40TC1/CL/E14	10827	400	1,000	35	97	E	1/10/50
60	230	E14	60TC1/CL/E14	10828	660	1,000	35	97	E	1/10/50

Декоративные свечи - Витые матовые



25	230	E14	25TC1/F/E14	10831*	200	1,000	35	97	F	1/10/50
40	230	E14	40TC1/F/E14	10832*	400	1,000	35	97	E	1/10/50
60	230	E14	60TC1/F/E14	10833*	660	1,000	35	97	E	1/10/50

*Продукт не доступен в Евросоюзе.

Мощность в ваттах [W]	Напряжение в вольтгах [V]	Цоколь	Наименование	Код продукта	Св. поток [лм]	Срок службы [ч]	Диаметр [мм]	Длина [мм]	ЕЭС	К-во в упаковке
Декоративные свечи - Свеча на ветру Матовые										
25	230	E14	25C1/BT/FR/E14	27148*	200	1,000	35	120	F	1/25
40	230	E14	40C1/BT/FR/E14	27151*	400	1,000	35	120	E	1/25
60	240	E14	60C1BT/FR/E14	27176*	660	1,000	35	120	E	2/12



Декоративные свечи - Свеча на ветру Прозрачные										
40	240	B22	40C1BT/CL/B22	27158	400	1,000	35	116	E	2/12
40	240	B15	40C1BT/CL/B15	27160	400	1,000	35	120	E	2/12
40	240	E14	40C1BT/CL/E14	27190	400	1,000	35	120	E	2/12
60	240	B22	60C1BT/CL/B22	27162	660	1,000	35	116	E	2/12
60	240	B15	60C1BT/CL/B15	27164	660	1,000	35	120	E	2/12
60	240	E14	60C1BT/CL/E14	27192	660	1,000	35	120	E	2/12



Мощность в ваттах [W]	Напряжение в вольтгах [V]	Цоколь	Наименование	Код продукта	Сила света в канделах [кд]	Ширина пучка [°]	Срок службы [ч]	Диаметр [мм]	Длина [мм]	К-во в упаковке
-----------------------	---------------------------	--------	--------------	--------------	----------------------------	------------------	-----------------	--------------	------------	-----------------

Зеркальные - R39

25	230	E14	25R39/E14	91523	65	80	1,000	39	64	1/10/100
30	230	E14	30R39/E14	91524	80	80	1,000	39	64	1/10/100



Зеркальные - R50

25	230	E14	25R50/E14	92373	200	35	1,000	50	86	1/10/50
40	230	E14	40R50/E14	92366	300	35	1,000	50	86	1/10/50
60	230	E14	60R50/E14	91327	600	35	1,000	50	86	1/10/50



Зеркальные - R63

40	230	E27	40R63/E27	91079	250	35	1,000	63.5	101	1/10/40
60	230	E27	60R63/E27	91080	410	35	1,000	63.5	101	1/10/40



Зеркальные - R80

40	230	E27	40R80S/E27	92858	200	35	1,000	80	121	1/10
60	230	E27	60R80S/E27	92839	450	35	1,000	80	121	1/10
75	230	E27	75R80S/E27	92859	600	35	1,000	80	121	1/10
100	230	E27	100R80S/E27	92860	800	35	1,000	80	121	1/10



Зеркальные - R95

75	230	E27	75R95/E27	91351	1000	35	1,000	95	129	1/32
100	230	E27	100R95/E27	91366	1350	35	1,000	95	129	1/32
150	230	E27	150R95/E27	91367	2250	35	1,000	95	129	1/32



*Продукт не доступен в Евросоюзе.

Лампы накаливания

Мощность в ваттах [W]	Напряжение в вольтах [V]	Цоколь	Наименование	Код продукта	Срок службы [ч]	Диаметр [мм]	Длина [мм]	К-во в упаковке
Зеркальные Enrich - R50								
40	230	E14	40R50/NEO/E14	91393	1,000	50	86	1/25

Зеркальные Enrich - R63								
60	230	E27	60R63/E27	91340	1,000	63.5	101	1/25

Зеркальные Enrich - R80								
60	230	E27	60R80/E27	91344	1,000	80	121	1/20
100	230	E27	100R80/E27	91345	1,000	80	121	1/20

Мощность в ваттах [W]	Напряжение в вольтах [V]	Цоколь	Наименование	Код продукта	Сила света в канделах [cd]	Ширина пучка [°]	Срок службы [ч]	Диаметр [мм]	Длина [мм]	К-во в упаковке
-----------------------	--------------------------	--------	--------------	--------------	----------------------------	------------------	-----------------	--------------	------------	-----------------

Зеркальные долговечные - R63										
40	240	E27	40R63/PL/E27	47978	225	35	3,500	63.5	101	1/10
60	240	E27	60R63/PL/E27	42831	380	35	3,500	63.5	101	1/10

Зеркальные долговечные - R80										
60	240	E27	60R80/PL/E27	42830	350	35	3,500	80	121	1/10
100	240	E27	100R80/PL/E27	42837	700	35	3,500	80	121	1/10

PAR 38 Watt-Miser - узкий пучок										
80	230	E27	80PAR/WMISER/SP/E27	91577	5400	12	2,000	122	136	1/12
120	230	E27	120PAR/WMISER/SP/E27	91576	9300	12	2,000	122	136	1/12

PAR 38 Watt-Miser - широкий пучок										
60	230	E27	60PAR/WMISER/FL/E27	91575	1200	30	2,000	122	136	1/12
80	230	E27	80PAR/WMISER/FL/E27	91574	1800	30	2,000	122	136	1/12
120	230	E27	120PAR/WMISER/FL/E27	91573	3100	30	2,000	122	136	1/12

Мощность в ваттах [W]	Напряжение в вольтах [V]	Цоколь	Наименование	Код продукта	Срок службы [ч]	Диаметр [мм]	Длина [мм]	К-во в упаковке
-----------------------	--------------------------	--------	--------------	--------------	-----------------	--------------	------------	-----------------

Инфракрасные PAR 38								
100	240	E27	100PAR/IR/IR/E27	92060	5,000	122	136	1/10
175	240	E27	175PAR/IR/IR/E27	91542	5,000	122	136	1/10

Зеркальные Инфракрасные - Прозрачные								
150	230-240	E27	150R/IR/CL/E27	28720	5,000	125	170	1/9
250	230-240	E27	250R/IR/CL/E27	28724	5,000	125	170	1/9
275	230-240	E27	275R/IR/CL/E27	32569	5,000	125	170	1/9

Мощность в ваттах [W]	Напряжение в вольтах [V]	Цоколь	Наименование	Код продукта	Срок службы [ч]	Диаметр [мм]	Длина [мм]	К-во в упаковке
-----------------------	--------------------------	--------	--------------	--------------	-----------------	--------------	------------	-----------------

Зеркальные Инфракрасные - Фронтальная часть – красная

150	240	E27	150R/IR/R/E27	91372	5,000	125	170	1/10
250	240	E27	250R/IR/R/E27	91391	5,000	125	170	1/10



Зеркальные Инфракрасные - Сатинированные

150	240	E27	150/IR/F/E27	91288	5,000	125	170	1/10
250	240	E27	250R/IR/F/E27	91390	5,000	125	170	1/10
275	230-240	E27	275R/IR/SA/E27	32296	5,000	125	170	1/9



Цвет	Мощность в ваттах [W]	Напряжение в вольтах [V]	Цоколь	Наименование	Код продукта	Срок службы [ч]	Диаметр [мм]	Длина [мм]	К-во в упаковке
------	-----------------------	--------------------------	--------	--------------	--------------	-----------------	--------------	------------	-----------------

Зеркальные Цветные - R50

Красная	40	230	E14	40R50/R/E14	91386	1,000	50	86	1/25
Желтая	40	230	E14	40R50/Y/E14	91388	1,000	50	86	1/25
Зеленая	40	230	E14	40R50/G/E14	91389	1,000	50	86	1/25
Синяя	40	230	E14	40R50/B/E14	91387	1,000	50	86	1/25



Зеркальные Цветные - R63

Красная	40	230	E27	40R63/R/E27	91532	1,000	63.5	101	1/25
Желтая	40	230	E27	40R63/Y/E27	91531	1,000	63.5	101	1/25
Зеленая	40	230	E27	40R63/G/E27	91533	1,000	63.5	101	1/25
Синяя	40	230	E27	40R63/B/E27	91530	1,000	63.5	101	1/25



Зеркальные Цветные - R80

Красная	60	230	E27	60R80/R/E27	91528	1,000	80	121	1/40
Желтая	60	230	E27	60R80/Y/E27	91527	1,000	80	121	1/40
Зеленая	60	230	E27	60R80/G/E27	91526	1,000	80	121	1/40
Синяя	60	230	E27	60R80/B/E27	91525	1,000	80	121	1/40



Цвет	Мощность в ваттах [W]	Напряжение в вольтах [V]	Цоколь	Наименование	Код продукта	Ширина луча [°]	Срок службы [ч]	Диаметр [мм]	Длина [мм]	К-во в упаковке
------	-----------------------	--------------------------	--------	--------------	--------------	-----------------	-----------------	--------------	------------	-----------------

PAR 38 Цветные

Красная	80	230	E27	80PAR/WMISER/FL/R/E27	91540	30	2,000	122	136	1/12
Желтая	80	230	E27	80PAR/WMISER/FL/Y/E27	91539	30	2,000	122	136	1/12
Зеленая	80	230	E27	80PAR/WMISER/FL/G/E27	91543	30	2,000	122	136	1/12
Синяя	80	230	E27	80PAR/WMISER/FL/B/E27	91578	30	2,000	122	136	1/12



Лампы накаливания

Мощность в ваттах (W)	Напряжение в вольтгах (V)	Цоколь	Наименование	Код продукта	Св. поток (лм)	Срок службы (ч)	Диаметр (мм)	Длина (мм)	ЕЕС	К-во в упаковке
-----------------------	---------------------------	--------	--------------	--------------	----------------	-----------------	--------------	------------	-----	-----------------

Лампы Ругту - Прозрачные



15	110	E14	15P1/CL/E14	31821	65	1,000	28	60	G	1/50
15	110	B22	15P1/CL/B22	31811	65	1,000	28	55	G	1/50
15	230	E14	15P1/CL/E14	12512	90	1,000	28	60	F	1/10/50
25	230	E14	25P1/CL/E14	91955	190	1,000	28	60	F	1/10/50
15	240	E14	15P1/CL/E14	91950	85	1,000	26	55	F	1/10/50
25	240	E14	25P1/CL/E14	34420	190	1,000	28	60	F	1/50



Лампы Ругту - Матовые



15	230	E14	15P1/F/E14	92047*	85	1,000	26	55	F	1/10/50
25	230	E14	25P1/F/E14	92048*	190	1,000	28	60	F	1/10/50

Цвет	Мощность в ваттах (W)	Напряжение в вольтгах (V)	Цоколь	Наименование	Код продукта	Срок службы (ч)	Диаметр (мм)	Длина (мм)	К-во в упаковке
------	-----------------------	---------------------------	--------	--------------	--------------	-----------------	--------------	------------	-----------------

Лампы Ругту цветные



Синяя	15	240	E14	15P1/B/E14	12318	1,000	28	60	1/50
Зеленая	15	240	E14	15P1/G/E14	12587	1,000	28	60	1/50
Красная	15	240	E14	15P1/R/E14	12585	1,000	28	60	1/50
Желтая	15	240	E14	15P1/Y/E14	12586	1,000	28	60	1/50

Мощность в ваттах (W)	Напряжение в вольтгах (V)	Цоколь	Наименование	Код продукта	Св. поток (лм)	Срок службы (ч)	Диаметр (мм)	Длина (мм)	ЕЕС	К-во в упаковке
-----------------------	---------------------------	--------	--------------	--------------	----------------	-----------------	--------------	------------	-----	-----------------

Лампы Ругту для холодильников - Прозрачные



15	230	E14	15P1/CL/E14	92046	85	1,000	26	55	F	1/10/50
15	230-240	E15	15P1/CL E14	73478	90	1,000	26	60	F	500
25	230-240	E14	25P/E14/CL	73479	190	1,000	26	60	F	500

Лампы Ругту для печей - Прозрачные



15	230	E14	15P1/OVEN22/CL/E14	12447	85	1,000	22	48	F	1/50
15	230-240	E14	15P1/RS/CL/E14	93301	90	1,000	22	60	F	300
25	230	E14	25P1/OVEN25/CL/E14	43381	160	1,000	25	55	G	1/50
25	230-240	E14	25P1/OVEN/T25/CL	45330	190	1,000	25	60	F	250

*Продукт не доступен в Евросоюзе.

Мощность в ваттах [W]	Напряжение в вольтгах [V]	Цоколь	Наименование	Код продукта	Св. поток [лм]	Срок службы [ч]	Диаметр [мм]	Длина [мм]	ЕЕС	К-во в упаковке
-----------------------	---------------------------	--------	--------------	--------------	----------------	-----------------	--------------	------------	-----	-----------------

Сферические для печей - Прозрачные

25	230	E27	25D1/CL/E27	12513	140	300	45	71	G	1/10/100
40	230	E14	40D1/CL/E14	12462	320	300	45	74	F	1/10/50
40	230	E27	40D1/CL/E27	12515	320	300	45	71	F	1/10/100



Трубчатые T25 - Прозрачные

15	230	E14	15T25/CL/E14	13118	100	1,000	25	67.5	E	1/50
25	230	E14	25T25/CL/E14	13119	210	1,000	25	67.5	E	1/50



Трубчатые T28 - Прозрачные

25	230	E14	25T28/CL/E14	13109	210	1,000	29	93.5	E	1/50
40	230	E14	40T28/CL/E14	13110	400	1,000	29	93.5	E	1/50
60	230	E14	60T28/CL/E14	13111	660	1,000	29	93.5	E	1/50



Линейные накаливания - Опаловые

35	230	S14s	35SL/O/300/2S14	91487	220	2,500	30	300	G	1/25
60	230	S14s	60SL/O/500/2S14	91488	420	2,500	30	500	G	1/25
35	230	S14d	35SL/O/300/S14	91505	220	2,500	30	300	G	1/25
60	230	S14d	60SL/O/500/S14	91486	420	2,500	30	500	G	1/25



Лампы GE SHOWBIZ™ – испытанное и доказанное качество.

GE является поставщиком полного ассортимента ламп для индустрии развлечений в различных областях, включая освещение театров, студий, для кинопроизводства и шоу.

В этом разделе приведена информация о текущем ассортименте. Тем не менее, GE продолжает новаторскую работу по разработке источников света последнего поколения, и некоторые новые лампы в настоящем материале могут быть не упомянутыми.

Газоразрядные лампы

- Полный ассортимент одноцокольных и софитных ламп;
- Диапазон мощности: от 125 до 24 000 Ватт;
- Лампы с ограничением УФ излучения с легко определяемым синим цоколем;
- Надежные компактные софитные лампы для кинопроизводства и зрелищных мероприятий;
- Лампы холодного старта для зрелищных мероприятий;
- Люминесцентные лампы Cinema для теле- и киностудий.

Лампы PAR

- Лампы GE PAR для любых мероприятий;
- Надежное универсальное световое решение;
- Широкий ассортимент: от PAR36 до PAR64;
- Сделано в Европе – лампы 1000 Вт PAR64 (CP60, CP61 и CP62).

Галогенные одноцокольные студийные лампы

- Широкий ассортимент ламп Quartzline®;
- Полная линейка до 24 000 Ватт;
- Широкий выбор цоколей для соответствия требованиям OEM;
- Хромированное покрытие впамя, защита до 500°C.

Линейные галогенные лампы

- Ассортимент – от 650 до 2 000 Вт;



Лампы CSR TAL

Новая технология Повернуть и закрепить облегчает установку ламп

Эти одноцокольные металогалогенные лампы особенно полезны для приборов с полным вращением, где требуются высокие цветовые температуры и яркие источники.

Технология «Повернуть и закрепить» облегчает установку ламп.

В этих лампах длина дуги очень небольшая, что дает большую интенсивность пучка. В результате достигаются хорошие характеристики системы, цветовая устойчивость и высокая стабильность светового потока в течение всего срока службы.

Предусмотрен выбор по мощности – для соответствия требованиям разработчиков светильников.



Основные преимущества

- Легкосъемный цоколь «Повернуть и закрепить» обеспечивает оперативную замену ламп на мероприятиях;
- Высокий световой поток;
- Ассортимент:
 - CSR 1500/TAL PGJX50
 - CSR 700/TAL PGJX50
 - CSR 700/TAL PGJX28
 - CSR 300/TAL PGJX28
- Стабильность характеристик от лампы к лампе.



Идентификация продукта

При выборе ламп, описанных в данном разделе, может оказаться полезным приведенный ниже словарь терминов. В пределах каждого модельного ряда лампы разделяются на семейства, в пределах семейств – по мощности. Наименование продукта можно использовать для быстрой ссылки на характеристики любой лампы. .

Дополнительные параметры:

Код LIF: общий идентификатор ламп в Европе

Код ANSI: общий идентификатор ламп в Северной Америке

Мощность в ваттах: Используемая энергия - номинальная мощность в ваттах. Для оценки потребления энергии (кВтч) следует умножить мощность в ваттах на время использования в часах и разделить на 1000.	Напряжение в вольтах [V]	Цоколь: Тип цоколя. Чертежи цоколей приведены на стр. 150-151	Наименование: Идентификационный код лампы	Световой поток в люменах: начальное значение светового потока	СCT [K]:	Рабочее положение: U - Универсальное; HOR - Горизонтальное; VBD - Вертикальное цоколем вниз; BDTH - Цоколем вниз или горизонтальное; BDTHCH - Цоколем вниз или горизонтальное с горизонтальной осью нити накаливания; BD45 - в пределах угла 45° от вертикального положения цоколем вниз.	Срок службы [ч]	Длина: Длина лампы в мм	К-во в упаковке
Мощность в ваттах [W]		Цоколь	Наименование	Св. поток [лм]		Рабочее положение:		Длина [мм]	

Газоразрядная - Одноцокольная с горячим перезажиганием

125	80	GZX9.5	CSR125/SE/HR	48461	9,400	5600	U	200	75	10
200	80	GZY9.5	CSR200/SE/HR	48462	15,000	5600	U	200	80	10
400	70	GZZ9.5	CSR400/SE/HR	21853	32,000	5900	U	750	110	10

Напряжение в вольтах:
Характеристики ламп даны при работе на номинальном напряжении

(CSR) фирменное название газоразрядных ламп высокой интенсивности GE

CSR125 / SE / HR

Обозначение одноцокольных ламп

(125) Обозначает мощность лампы

Горячее перезажигание

Код продукта:
При оформлении заказа важно использовать данный код для гарантии получения нужного Вам продукта

СCT [K]:
Цветовая температура в градусах Кельвина. Единица измерения визуально воспринимаемой «теплоты» или «холодности» света, излучаемого лампой. Чем больше это значение, тем белее или «холоднее» свет.

Срок службы:
номинальный усредненный срок службы

Количество в упаковке:
Количество единиц изделий, упакованных в коробке

Мощность в ваттах [W]	Напряжение в вольтах [V]	Цоколь	Наименование	Код продукта	Св. поток [лм]	ССТ [K]	Рабочее положение	Срок службы [ч]	Длина [мм]	К-во в упаковке
125	80	GZ9.5	CSR125/SE/HR	48461	9,400	5600	U	200	75	10
200	80	GZY9.5	CSR200/SE/HR	48462	15,000	5600	U	200	80	10
400	70	GZZ9.5	CSR400/SE/HR/UV-C	21853	32,000	5900	U	750	110	10
400	70	GZZ9.5	CSR400/SE/HR/75	45238	28,000	7500	U	750	110	10
575	95	G22	CSR575/SE/HR	48463	48,000	6000	U	750	145	10
575	95	G22	CSR575/SE/HR/UV-C	40460	49,000	5600	U	750	145	10
800	95	G22	CSR800/SE/HR/UV-C	22495	64,000	6000	U	1,000	145	6
1200	100	G38	CSR1200/SE/HR	48464	110,000	6000	U	750	200	6
1200	100	G38	CSR1200/SE/HR/UV-C	27764	110,000	5600	U	750	200	6
2500	115	G38	CSR2500/SE/HR	48465	220,000	6000	U	500	240	6
2500	115	G38	CSR2500/SE/HR/UV-C	40482	220,000	5600	U	500	240	6
4000	200	G38	CSR4000/SE/HR	48466	380,000	6000	U	500	260	6
4000	200	G38	CSR4000/SE/HR/UV-C	27765	380,000	5600	U	500	260	6
6000	123	G38	CSR6000/SE/HR	48467	540,000	6000	U	300	360	6
6000	130	G38	CSR6000/SE/HR/UV-C	40492	540,000	5600	U	300	360	6
12000	160	G38	CSR12000/SE/HR	48468	1,100,000	6000	U	250	450	4
18000	225	G51	CSR18000/SE/HR	22496	1,650,000	6000	U	250	460	1

Газоразрядные - Одноцокольные холодного старта

250	90	GY9.5	CSD250/2/SE	27817	18,000	9000	U	2,000	108	10
250	90	GY9.5	CSD250/2/SE BULK	21328	18,000	9000	U	2,000	108	100
575	95	GX9.5	CSR575/2/T/SE	49492	42,000	7600	U	1,000	125	10
575	95	GX9.5	CSR575/2/SE	15378	46,000	7200	U	1,000	125	10
700	72	G22	CSR700/2/SE	49491	55,000	7200	U	1,000	155	10
1200	100	G22	CSR1200/2/SE	49490	110,000	7200	U	800	175	6

Газоразрядные - Повернуть и закрепить

300	95	PGJX28	CSR300/2/TAL	76160	TBA	8000	U	750	126	1
700	70	PGJX50	CSR700/TAL/60	76161	TBA	6000	U	750	130	1
1500	100	PGJX50	CSR1500/TAL/60/S	74873	TBA	6000	U	750	130	1

Газоразрядные - Софитные с горячим перезажигом

200	80	X515	CSR200/DE	48450	16,000	6000	HOR±15°	300	75	10
400	49E	SFc 10-4 SI/M4	CSR400/S/DE/90	45232	26,000	9000	U	750	138	10
400	49E	SFc 10-4 SI/M4	CSR400/S/DE/75	22478	26,000	7500	U	750	138	10
575	95	SFc 10-4 SI/M4	CSR575/DE	70979	40,000	7000	U	750	138	10
575	95	SFc 10-4 SI/M4	CSR575/DE/70 BULK	70978	40,000	7000	U	750	138	100
575	95	SFc 10-4 SI/M4	CSR575/SS/DE/75	45231	44,000	7500	HOR±15°	500	92	10
700	70E/73M	SFc 10-4 SI/M4	CSR700/S/DE/60	22493	59,000	6000	U	750	138	10
700	70E/73M	SFc 10-4 SI/M4	CSR700/S/DE/72	41357	59,000	7200	U	750	138	10
1200	95E/100M	SFc 10-4 SI/M4	CSR1200S/DE/60	22494	110,000	6000	U	750	138	10
1200	100	SFc 10-4 SI/M4	CSR1200/S/DE/60/STB	96802	105,000	6000	U	750	135	10
1500	115	SFc 10-4 SI/M4	CSR1500/S/DE/STB	96800	132,000	6000	HOR±15°	500	138	10
1200	100	SFc 10-5-6 SI/M6	CSR1200/DE	48453	110,000	6000	HOR±15°	750	220	10
2500	115	SFa21-12	CSR2500/DE	48454	240,000	6000	HOR±15°	500	355	6
4000	200	SFa21-12	CSR4000/DE	48455	410,000	6000	HOR±15°	500	405	6
6000	125	25X51 Cyl 165mm	CSR6000/DE	48456	570,000	6000	HOR±15°	300	450	10
12000	160	30x70 Cyl 165mm	CSR12000/DE	48457	1,100,000	6000	HOR±15°	300	470	10
18000	225	30x70 Cyl 165mm	CSR18000/DE	48459	1,650,000	6000	HOR±15°	300	500	6



Лампы SHOWBIZ™

Мощность в ваттах [W]	Напряжение в вольтах [V]	Цоколь	Наименование	Код продукта	Св. поток [лм]	ССТ [K]	Рабочее положение	Срок службы [ч]	Длина [мм]	К-во в упаковке
700	70	GY9.5	CSR700SA	15380	58,000	6200	U	500	85	10
700	70	GY9.5	CSR700SA/72	45234	58,000	7200	U	500	85	10
1200	100	GY22	CSR1200SA	21849	100,000	5800	U	750	135	6
1800	100	GY22	CSR2000SA	21801	155,000	6000	U	750	135	6

ConstantColor™ - одноцокольные CMH GX9.5

400	135	GX9.5	CMH400/932/GX9.5	73579	40,000	3200	U	5,000	135	4
400	135	GX9.5	CMH400/941/GX9.5	73580	40,000	4100	U	5,000	135	4

Мощность в ваттах [W]	Напряжение в вольтах [V]	Цоколь	Наименование	Код продукта	Сила света в канделах [cd]	Тип пучка	Пучок 10%	Пучок 50%	ССТ [K]	Рабочее положение	Срок службы [ч]	Длина [мм]	К-во в упаковке
-----------------------	--------------------------	--------	--------------	--------------	----------------------------	-----------	-----------	-----------	---------	-------------------	-----------------	------------	-----------------

ConstantColor™ CMH - PAR64

150	95	GX16d	CMH150/PAR64/830/GX16d/SP	88545	154,000	Узкий	9x9	4x4	3000	U	8,000	152	6
150	95	GX16d	CMH150/PAR64/830/GX16d/MFL	88537	47,000	Средний	18x15	13x11	3000	U	8,000	152	6
150	95	GX16d	CMH150/PAR64/830/GX16d/WFL	16960	16,000	Широкий	62x36	46x23	3000	U	3,000	152	6
150	100	GX16d	CMH150/PAR64/942/GX16d/SP	88543	154,000	Узкий	9x9	4x4	4200	U	8,000	152	6
150	100	GX16d	CMH150/PAR64/942/GX16d/MFL	88542	47,000	Средний	18x15	13x11	4200	U	8,000	152	6
150	100	GX16d	CMH150/PAR64/942/GX16d/WFL	88541	16,000	Широкий	25x20	18x15	4200	U	8,000	152	6

Мощность в ваттах [W]	Напряжение в вольтах [V]	Цоколь	Наименование	Код продукта	Св. поток [лм]	ССТ [K]	Рабочее положение	Срок службы [ч]	Длина [мм]	К-во в упаковке
-----------------------	--------------------------	--------	--------------	--------------	----------------	---------	-------------------	-----------------	------------	-----------------

CSS

140	85	GY9.5	CSS150/850/GY9.5	88485	10,000	5000	VBD±90	1,000	48	10
-----	----	-------	------------------	-------	--------	------	--------	-------	----	----

Мощность в ваттах [W]	Напряжение в вольтах [V]	Цоколь	Наименование	Код продукта	Св. поток [лм]	Пучок 10%	Пучок 50%	ССТ [K]	Рабочее положение	Срок службы [ч]	Длина [мм]	К-во в упаковке
-----------------------	--------------------------	--------	--------------	--------------	----------------	-----------	-----------	---------	-------------------	-----------------	------------	-----------------

CSI/CID

400	100	Special	99-0201 CSI	88495	32,000	-	-	4000±400	VBD±90	500	55	1
1000	77	G22	99-0221 CSI	88494	90,000	-	-	4000±400	VBD±90	500	115	1
1000	77	G38	99-1222 CSI CS	88514	1,350,000	18	6	3800±500	U	3,500	80	1
1000	77	G38	99-1422 CSI HR	88513	1,350,000	18	6	3800±500	U	3,500	80	1
1000	77	G22	99-0222 CID	88493	70,000	-	-	5500±400	BDTH	500	115	1

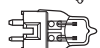
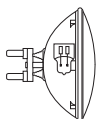
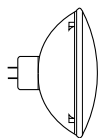

Мощность в ваттах [W]	Цоколь	Наименование	Код продукта	Св. поток [лм]	ССТ [К]	Рабочее положение	Срок службы [ч]	Длина [мм]	К-во в упаковке
Cinema Studio Biax™									
55	2G11-4 Pin	F55BX/StudioBiax32	41869	4,100	3200	U	8,000	55	10
55	2G11-4 Pin	F55BX/StudioBiax56	41873	4,100	5600	U	8,000	55	10



Мощность в ваттах [W]	Цоколь	Наименование	Код продукта	Св. поток [лм]	ССТ [К]	Рабочее положение	Срок службы [ч]	Длина [мм]	К-во в упаковке
Cinema Plus Biax™									
55	2G11-4 Pin	F55BX/CINPLUS/32	41903	2,400	3200	U	2,000	55	10
55	2G11-4 Pin	F55BX/CINPLUS/55	41911	2,400	5600	U	2,000	55	10



Мощность в ваттах [W]	Цоколь	Наименование	Код продукта	Св. поток [лм]	ССТ [К]	Рабочее положение	Срок службы [ч]	Длина [мм]	Диаметр [мм]	К-во в упаковке
Cinema T8										
28	G-13 Med BiPin	F24T8CINEMA32/CVG	72658	1,250	3200	U	2,000	600	26	24
28	G-13 Med BiPin	F24T8CINEMA55/CVG	72659	1,200	5500	U	2,000	600	26	24
55	G-13 Med BiPin	F48T8/Cinema32/CVG	81207	2,750	3200	U	2,000	1200	26	24
55	G-13 Med BiPin	F48T8/Cinema55/CVG	81208	2,750	5500	U	2,000	1200	26	24



Мощность в ваттах [W]	Цоколь	Наименование	Код продукта	Св. поток [лм]	ССТ [К]	Рабочее положение	Срок службы [ч]	Длина [мм]	Диаметр [мм]	К-во в упаковке
Cinema T12										
35	G-13 Med BiPin	F20T12/CINEMA32/HO/CVG	15775	1,130	3200	U	2,000	600	38	24
35	G-13 Med BiPin	F20T12/CINEMA55/HO/CVG	15776	1,100	5500	U	2,000	600	38	24
75	G-13 Med BiPin	F40T12/CINEMA32/HO/CVG	15782	2,900	3200	U	2,000	1200	38	30
75	G-13 Med BiPin	F40T12/CINEMA55/HO/CVG	15783	2,820	5500	U	2,000	1200	38	30



Мощность в ваттах [W]	Напряжение в вольтах [V]	Цоколь	Наименование	Код продукта	Рабочее положение	Срок службы [ч]	Длина [мм]	Диаметр [мм]	К-во в упаковке
Blacklight Blue									
20	57	G-13 Med BiPin	F20T12/BLB	34747	U	9000	600	38	6
40	101	G-13 Med BiPin	F40T12/BLB	25618	U	20000	1,200	38	6
18	57	G-13 Med BiPin	F18T8/BLB	88832	U	12,000	600	26	25
36	103	G-13 Med BiPin	F36T8/BLB	88833	U	12,000	1200	26	25

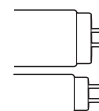

Лампы SHOWBIZ™

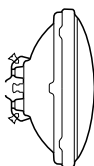
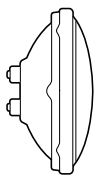

Мощность в ваттах [W]	Напряжение в вольтах [V]	Цоколь	Наименование	Код продукта	ANSI Code	Сила света в канделах [кд]	Тип пучка	Пучок 10%	Пучок 50%	ССТ [К]	Рабочее положение	Срок службы [ч]	Длина [мм]	Диаметр [мм]	К-во в упаковке
PAR 36															
650	120	Ferrule	FCX	41673	FCX	24,000	MFL	-	40 X 30	3200	HOR±15°	100	69.8	114.3	12
25	5.5	Scr. Term.	25PAR36	14553	-	30,000	VNSP	-	5 x 5	3000	U	1,000	69.8	114.3	12
25	12	Scr. Term.	25PAR36/WFL	14555	-	500	WFL	49 x 41	37 x 26	-	U	2,000	69.8	114.3	12
30	12.8	Scr. Term.	4405	24425	-	50,000	VNSP	6 x 5	-	-	U	100	69.8	114.3	12
30	6.2	Scr. Term.	4511	24663	-	2,300	-	-	-	-	U	300	69.8	114.3	12
30	6.4	Scr. Term.	H4515	15133	-	67,000	VNSP	5.5 x 4	-	-	U	100	69.8	114.3	12
30	6.4	Scr. Term.	4515	24673	-	55,000	VNSP	5 x 5	-	-	U	100	69.8	114.3	12
50	12.8	Scr. Term.	H7604	43576	-	100,000	NSP	7 x 5	-	-	U	100	69.8	114.3	12
50	12	Scr. Term.	50PAR36/VNSP	12892	-	25,000	VNSP	-	6 x 6	-	U	2,000	69.8	114.3	12
50	12	Scr. Term.	50PAR36/NSP	16540	-	9,200	NSP	-	10 x 10	-	U	2,000	69.8	114.3	12
50	12	Scr. Term.	50PAR36/WFL	16541	-	1,300	WFL	48 x 41	36 x 28	-	U	2,000	69.8	114.3	12
50	12	Scr. Term.	50PAR36/WFL/H	19880	-	1,300	WFL	-	30 x 30	3050	U	4,000	69.8	114.3	12
50	12	Scr. Term.	50PAR36/VWFL	16542	-	600	VWFL	-	55 x 55	-	U	2,000	69.8	114.3	12
50	28	Scr. Term.	4502	24627	-	10,000	WFL	40 x 7	-	-	U	400	69.8	114.3	12
50	28	Scr. Term.	4505	24640	-	45,000	NSP	11 x 5	-	-	U	400	69.8	114.3	12
100	13	Scr. Term.	4509	24650	-	110,000	NSP	12 x 6	-	-	U	25	69.8	114.3	12
100	13	Scr. Term.	4509X	41503	-	110,000	NSP	12 x 6	-	-	U	25	69.8	114.3	12
50	28	Scr. Term.	4593	24887	-	1,500	VWFL	80 x 30	-	-	U	400	69.8	114.3	12
100	28	Scr. Term.	4594	24891	-	70,000	NSP	13 x 7	-	-	U	300	69.8	114.3	12
150	28	Scr. Term.	4626	24964	-	25,000	WFL	40 x 9	-	-	U	300	69.8	114.3	12
100	28	Scr. Term.	4627	24966	-	3,000	VWFL	80 x 30	-	-	U	300	69.8	114.3	12
250	28	Scr. Term.	4587	24867	-	4,000	WFL	40 x 13	-	-	U	25	69.8	114.3	12
250	28	Scr. Term.	4596	24898	-	150,000	NSP	11 x 12	-	3000	U	25	69.8	114.3	12
650	120	Scr. Term.	DWE	41667	DWE	24,000	MFL	-	40 X 30	3200	HOR±15°	100	69.8	114.3	12
650	120	Scr. Term.	FBO	41671	FBO	75,000	SP	-	25 X 15	3400	HOR±15°	30	69.8	114.3	12

Мощность в ваттах [W]	Напряжение в вольтах [V]	Цоколь	Наименование	Код продукта	Сила света в канделах [кд]	Тип пучка	Пучок 50%	Рабочее положение	Срок службы [ч]	Длина [мм]	Диаметр [мм]	К-во в упаковке
PAR 46												
50	12.8	Scr. Term.	H7635	43591	160,000	VNSP	6.5 x 4	U	100	95.2	146	12
100	13	Scr. Term.	4537-2	40822	200,000	SP	11 x 6	U	25	95.2	146	12
250	28	Scr. Term.	4553	24799	300,000	SP	11 x 12	U	25	95.2	146	12
450	28	Scr. Term.	4580	24859	400,000	SP	13 x 14	U	10	95.2	146	12
450	28	Scr. Term.	4581	24862	400,000	SP	13 x 14	U	10	95.2	146	12
450	28	Scr. Term.	Q4554	37706	65,000	WFL	50 x 11	U	100	95.2	146	12
450	28	Scr. Term.	Q4681	36271	310,000	SP	15 x 9	U	50	95.2	146	12

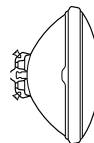

Мощность в ваттах [W]	Напряжение в вольтгах [V]	Цоколь	Наименование	Код продукта	Сила света в канделах [кд]	Тип пучка	Пучок 10%	Пучок 50%	ССТ [К]	Рабочее положение	Срок службы [ч]	Длина [мм]	Диаметр [мм]	К-во в упаковке
PAR 56														
100	12	Scr. Term	4545	24768	225,000	NSP	-	9 x 5	-	U	100	127	177.8	12
120	12	Scr. Term	120PAR56/MFL	19024	19,000	MFL	18 x 9	29 x 15	-	U	2,000	127	177.8	12
120	12	Scr. Term	120PAR56/WFL	19025	5,625	WFL	35 x 18	50 x 25	-	U	2,000	127	177.8	12
200	30	Scr. Term	200PAR	20122	270,000	SP	-	9 x 9	-	U	350	127	177.8	12
240	12	Scr. Term	240PAR56/VNSP	20575	140,000	VNSP	9 x 6	7 x 10	-	U	2,000	127	177.8	12
240	12	Scr. Term	240PAR56/WFL	20577	13,000	WFL	35 x 18	50 x 27	-	U	2,000	127	177.8	12
300	12	Scr. Term	300PAR56/WFL	23427	NA	WFL	-	-	-	U	1,000	127	177.8	12
300	120	Mog End Pr GX16d	300PAR56/NSP	20803	68,000	NSP	10 x 8	20 x 14	2750	U	2,000	127	177.8	12
300	120	Mog End Pr GX16d	300PAR56/MFL	20836	24,000	MFL	23 x 11	34 x 19	2750	U	2,000	127	177.8	12
300	120	Mog End Pr GX16d	300PAR56/WFL	20849	11,000	WFL	37 x 18	57 x 27	2750	U	2,000	127	177.8	12
300	230	ExMogEndPr GX16d	300PAR56/NSP	20853	40,000	NSP	-	-	-	U	2,000	127	177.8	12
300	230	ExMogEndPr GX16d	300PAR56/MFL	20852	30,000	MFL	-	-	-	U	2,000	127	177.8	12
300	230	ExMogEndPr GX16d	300PAR56/WFL	20854	10,000	WFL	-	-	-	U	2,000	127	177.8	12
300	240	ExMogEndPr GX16d	300PAR56/NSP	18676	40,000	NSP	-	-	-	U	2,000	127	177.8	12
300	240	ExMogEndPr GX16d	300PAR56/MFL	18677	30,000	MFL	-	-	-	U	2,000	127	177.8	12
300	240	ExMogEndPr GX16d	300PAR56/WFL	18678	10,000	WFL	-	-	-	U	2,000	127	177.8	12
500	120	Mog End Pr GX16d	Q500PAR56/NSP	43494	96,000	NSP	13 x 8	32 x 15	2950	U	4,000	127	177.8	6
500	120	Mog End Pr GX16d	Q500PAR56/MFL	43495	43,000	MFL	26 x 10	42 x 20	2950	U	4,000	127	177.8	6
500	120	Mog End Pr GX16d	Q500PAR56/WFL	43496	19,000	WFL	44 x 20	66 x 34	2950	U	4,000	127	177.8	6

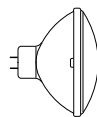
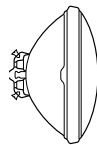

Лампы SHOWBIZ™

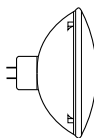
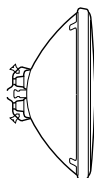

Мощность в ваттах [W]	Напряжение в вольтах [V]	Цоколь	Наименование	Код продукта	LIF Code	ANSI Code	Сила света в канделах [кд]	Тип пучка	Пучок 10%	Пучок 50%	ССТ [К]	Рабочее положение	Срок службы [ч]	Длина [мм]	Диаметр [мм]	К-во в упаковке
PAR 64																
250	28	Scr. Term	4552	40576	-	-	500,000	SP	-	7 X 8	-	U	25	152.4	203.2	12
600	28	Scr. Term	4559	40578	-	-	600,000	SP	-	11 X 12	-	U	25	152.4	203.2	12
600	28	Scr. Term	Q4559	40579	-	-	600,000	SP	-	12 X 8	-	U	100	152.4	203.2	12
600	28	Scr. Term	Q4559X	42552	-	-	765,000	SP	11x7.5	-	-	U	100	152.4	203.2	12
500	230	GX16d	CP86 PAR64/VNSP	73581	CP86	-	240,000	VNSP	16x13	10x7	3200	U	300	152.4	203.2	6
500	240	GX16d	CP86 PAR64/VNSP	99944	CP86	-	240,000	VNSP	16x13	10x7	3200	U	300	152.4	203.2	6
500	230	GX16d	CP87 PAR64/NSP	25504/99945	CP87	-	140,000	NSP	19x16	11x9	3200	U	300	152.4	203.2	6
500	240	GX16d	CP87 PAR64/NSP	99946	CP87	-	140,000	NSP	19x16	11x9	3200	U	300	152.4	203.2	6
500	230	GX16d	CP88 PAR64/MFL	99947	CP88	-	65,000	MFL	32x19	21x10	3200	U	300	152.4	203.2	6
500	240	GX16d	CP88 PAR64/MFL	99948	CP88	-	65,000	MFL	32x19	21x10	3200	U	300	152.4	203.2	6
500	230	ExMogEndPr GX16d	500/PAR64/W FL	39411	-	-	-	MFL	21 X 10	32 x 19	2700	U	2,000	152.4	203.2	12
500	230	ExMogEndPr GX16d	500/PAR64/W FL	39414	-	-	-	WFL	42 X 20	55 x 32	2700	U	2,000	152.4	203.2	12
1000	230	GX16d	CP60 EXC SUPER	88425	CP60	-	352,000	VNSP	12x9	20x17	3200	U	300	152.4	203.2	6
1000	240	GX16d	CP60 EXC SUPER	88551	CP60	-	352,000	VNSP	12x9	20x17	3200	U	300	152.4	203.2	6
1000	230	GX16d	CP61 EXD SUPER	88535	CP61	-	297,000	NSP	14x10	22x20	3200	U	300	152.4	203.2	6
1000	240	GX16d	CP61 EXD SUPER	88550	CP61	-	297,000	NSP	14x10	22x20	3200	U	300	152.4	203.2	6
1000	230	GX16d	CP62 EXE SUPER	88549	CP62	-	138,000	MFL	24x11	38x20	3200	U	300	152.4	203.2	6
1000	240	GX16d	CP62 EXE SUPER	88536	CP62	-	138,000	MFL	24x11	38x20	3200	U	300	152.4	203.2	6
1000	230	ExMogEndPr GX16d	CP95	88511	CP95	-	15,000	VWFL	70 X 70	125 x 95	3200	U	300	152.4	203.2	6
1000	240	ExMogEndPr GX16d	CP95	88510	CP95	-	15,000	VWFL	70 X 70	125 x 95	3200	U	300	152.4	203.2	6
1000	230	ExMogEndPr GX16d	EXG/PAR64/WFL	88480	-	EXG	38,000	WFL	57 X 21	73 x 36	3200	U	300	152.4	203.2	6
1000	240	ExMogEndPr GX16d	EXG/PAR64/WFL	88479	-	EXG	38,000	WFL	57 X 21	73 x 36	3200	U	300	152.4	203.2	6
500	120	ExMogEndPr GX16d	500PAR64/MFL	39409	-	-	37,000	MFL	23 X 11	35 x 19	2800	U	2,000	152.4	203.2	12
1000	120	ExMogEndPr GX16d	FFN	13233	-	FFN	400,000	VNSP	12 X 6	24 x 10	3200	U	800	152.4	203.2	6
1000	120	ExMogEndPr GX16d	FFP	13229	-	FFP	330,000	NSP	14 X 7	26 x 14	3200	U	800	152.4	203.2	6
1000	120	ExMogEndPr GX16d	FFR	13228	-	FFR	125,000	MFL	28 X 12	44 x 21	3200	U	800	152.4	203.2	6
1000	120	ExMogEndPr GX16d	FFS	13227	-	FFS	40,000	WFL	48 X 24	71 x 45	3200	U	800	152.4	203.2	6
1000	120	ExMogEndPr GX16d	Q1000PAR64/NSP	43497	NA	NA	200,000	NSP	15 X 8	31 X 14	3000	U	4,000	152.4	203.2	6
1000	120	ExMogEndPr GX16d	Q1000PAR64/MFL	43498	-	-	80,000	MFL	28 X 12	45 x 22	3000	U	4,000	152.4	203.2	6
1000	120	ExMogEndPr GX16d	Q1000PAR64/WFL	43499	-	-	33,000	WFL	48 X 24	72 x 45	3000	U	4,000	152.4	203.2	6

Мощность в ваттах (W)	Напряжение в вольтгах (V)	Цоколь	Наименование	Код продукта	Св. поток (лм)	ССТ (К)	Рабочее положение	Срок службы (ч)	Длина (мм)	Диаметр (мм)	К-во в упаковке
575	230	G9.5/Heat Sink	HPL 575	88478	14,900	3200	U	300	106	19	12
575	240	G9.5/Heat Sink	HPL 575	88477	14,900	3200	U	300	106	19	12
575	120	G9.5/Heat Sink	HPL 575-C	88436	16,520	3250	U	300	106	19	12
575	115	G9.5/Heat Sink	HPL 575-C	88438	16,520	3250	U	300	106	19	12
575	230	G9.5/Heat Sink	HPL 575-X LL	88476	11,780	3050	U	1,500	106	19	12
575	240	G9.5/Heat Sink	HPL 575-X LL	88475	11,780	3050	U	1,500	106	19	12
575	120	G9.5/Heat Sink	HPL 575-C LL-X	88434	12,360	3050	U	2,000	106	19	12
575	115	G9.5/Heat Sink	HPL 575-C LL-X	88435	12,360	3050	U	2,000	106	19	12
750	230	G9.5/Heat Sink	HPL 750	88474	19,750	3200	U	300	106	19	12
750	240	G9.5/Heat Sink	HPL 750	88473	19,750	3200	U	300	106	19	12
750	115	G9.5/Heat Sink	HPL 750-C	88437	22,000	3250	U	300	106	19	12
750	115	G9.5/Heat Sink	HPL 750-C-XLL	88428	16,400	3050	U	2,000	106	19	12
750	230	G9.5/Heat Sink	HPL 750-X-LL	88430	15,600	3050	U	1,500	106	19	12
750	240	G9.5/Heat Sink	HPL 750-X-LL	88429	15,600	3050	U	1,500	106	19	12



Мощность в ваттах (W)	Напряжение в вольтгах (V)	Цоколь	Наименование	Код продукта	LIF Code	ANSI Code	Св. поток (лм)	ССТ (К)	Рабочее положение	Срок службы (ч)	Длина (мм)	К-во в упаковке
500	120	G9.5	EHD	88624	-	EHD	10,000	2900	U	2,000	105	24
575	115	G9.5	FLK	88548	-	FLK	16,500	3200	U	300	105	24
575	115	G9.5	FLK-LL	88452	-	EHD	10,000	3100	U	2000	105	50
600	230	G9.5	GKV	88448	-	GKV	14,000	3200	U	250	105	24
600	240	G9.5	GKV	88447	-	GKV	14,000	3200	U	250	105	24
600	230	G9.5	GKV/LL	88446	-	GKV	11,000	3000	U	1,500	105	24
600	240	G9.5	GKV/LL	88445	-	GKV	11,000	3000	U	1,500	105	24
650	230-240	G9.5	FKR	88450	-	FKR	15,000	3100	U	300	105	24
750	120	G9.5	EHF	88627	-	EHF	20,000	3200	U	300	105	24
750	120	G9.5	EHG	88626	-	FLK	16,500	3000	U	300	105	24
800	230-240	G9.5	HX800	88432	HX800	-	20,000	3200	U	250	105	24
1000	120	G9.5	FEL	88625	CP77	FEL	27,500	3200	U	300	105	24
1000	230-240	G9.5	CP77 FEP	88449	CP77	FEP	25,000	3200	U	300	105	24
300	120	GY9.5	CP81 FKW	88443	CP81	FKW	6,900	3200	BDTH	50	90	24
300	230	GY9.5	CP81 FSL	88433	CP81	FSL	6,900	3200	BDTH	150	90	24
300	240	GY9.5	CP81 FSK	88444	CP81	FSK	6,900	3200	BDTH	150	90	24
500	120	GY9.5	CP82 FRG	88467	CP82	FRG	13,000	3200	BDTH	150	90	24
500	230	GY9.5	CP82 FRH	88466	CP82	FRH	12,500	3200	BDTH	150	90	24
500	240	GY9.5	CP82 FRJ	88464	CP82	FRJ	12,500	3200	BDTH	150	90	24
500	230-240	GY9.5	T18 GCW	88465	T18	GCW	11,000	3050	BDTH	400	90	24
500	230-240	GY9.5	T25 GCW	88470	T25	GCW	11,000	3000	BDTH	360	90	24
650	230-240	GY9.5	T27 GCS	88469	T27	GCS	14,500	3050	BDTH	400	90	24
650	230-240	GY9.5	T26 GCS	88463	T26	GCS	15,500	3100	BDTH	400	90	24
650	120	GY9.5	CP89 FRK	88462	CP89	-	16,900	3200	BDTH	200	90	24
650	230-240	GY9.5	CP89 FRM	88461	CP89	FRM	16,250	3200	BDTH	150	90	24
600	120	GY9.5	FMR	88504	FMR	-	12,600	3050	BDTHCH	2,000	85	24

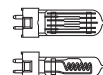
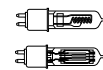

Лампы SHOWBIZ™

Мощность в ваттах [W]	Напряжение в вольтах [V]	Цоколь	Наименование	Код продукта	LIF Code	ANSI Code	Св. поток [лм]	CCT [K]	Рабочее положение	Срок службы [ч]	Длина [мм]	К-во в упаковке
650	230-240	GX9.5	T12	88431	T12	-	13,500	3000	BDTH	750	110	12
650	230	GX9.5	CP23	72680	CP23	-	16,900	3200	BDTH	100	110	12
650	230-240	GX9.5	CP23	88455	CP23	-	16,900	3200	BDTH	100	110	12
1000	230-240	GX9.5	CP24	88459	CP24	-	26,000	3200	BDTH	200	110	12
1000	115/120	GX9.5	T11 Q1000T8/CL	88515	T11	-	23,500	3050	BDTH	750	110	24
1000	240	GX9.5	T11	88456	T11	-	23,000	3050	BDTH	750	110	12
1000	230-240	GX9.5	T19 FWR	88457	T19	FWR	21,000	3050	BDTH	750	110	12
1000	230	GX9.5	CP70 FVA	88472	CP70	FVA	25,000	3200	BDTH	200	110	12
1000	240	GX9.5	CP70 FVA	88471	CP70	FVB	25,000	3200	BDTH	200	110	12
1200	230-240	GX9.5	T29 FWT	88454	T29	FWT	29,000	3050	BDTH	400	110	12
1200	230-240	GX9.5	CP90	88453	CP90	-	33,000	3200	BDTH	200	110	12
2000	230	GY16	CP43 FTL	96735	CP43	FTM	54,000	3200	BDTH	400	145	12
2000	230-240	GY16	CP43 FTL	88533	CP43	FTL	54,000	3200	BDTH	400	145	12
2000	230-240	GY16	CP79	88503	CP79	-	54,000	3200	BDTH	350	145	12
1200	80	G22	CP110 OC1200	88439	-	EGN	37,500	3300	BDTH	300	140	12
500	120	G22	EGN	88509	-	EGN	13,000	3200	BDTH	150	140	12
650	230-240	G22	CP39 FKH	88531	CP39	FKH	16,900	3200	BDTH	100	140	12
1000	120	G22	EGT	88622	-	EGT	28,500	3200	BDTH	250	127	12
1000	230	G22	CP40 FKJ	88458	CP40	FKJ	26,000	3200	BDTH	200	140	12
1000	240	G22	CP40 FKJ	88538	CP40	FKJ	26,000	3200	BDTH	200	140	12
1200	230-240	G22	CP93	88508	CP93	-	33,000	3200	BDTH	200	140	12
2000	120	G22	CP92	88507	CP92	-	55,000	3200	BDTH	400	175	12
2000	230-240	G22	CP92	88506	CP92	-	52,000	3200	BDTH	400	175	12
2500	230-240	G22	CP91	88505	CP91	-	67,500	3200	BDTH	400	175	12
500	120	P28s	EGE	88617	-	EGE	10450	2950	U	2,000	152	12
500	120	P28s	BTM	88546	-	BTM	13000	3200	BDTH	150	130	12
500	230-240	P28s	T17 FKF	88498	T17	-	9,500	2950	BDTH	750	130	12
500	230-240	P28s	T28	88451	T28	-	11,000	3000	BDTH	300	130	12
650	230-240	P28s	T13 FKB	88497	T13	-	13,500	3000	BDTH	750	130	12
650	240	P28s	CP51 FKM	88530	CP51	-	16900	3200	BDTH	200	130	12
1000	120	P28s	EGJ	88615	-	EGJ	27500	3200	U	500	152	12
1000	230-240	P28s	T14 FKD	88529	T14	-	23,000	3050	BDTH	750	130	12
1000	230-240	P28s	FKE	88499	T15	FKE	23,000	3050	BDTH	750	160	12
1000	230-240	P28s	CP52 FKN	88496	CP52	FKN	26,000	3200	BDTH	200	121	12
2000	120	G38	CYX	88610	HX270	CYX	59000	3200	BDTH	400	216	6
2000	230	G38	CP41 FKK	88489	CP41	FKK	54,000	3200	BDTH	400	216	12
2000	240	G38	CP41 FKK	88488	CP41	FKK	54,000	3200	BDTH	400	216	12
2500	230-240	G38	CP94	88502	CP94	-	67500	3200	BDTH	400	210	12
3000	230-240	G38	HX48	88874	HX48	-	82000	3200	BDTH	400	210	12
5000	230	G38	CP29	88875	CP29	-	135000	3200	BDTH	500	279	12
5000	240	G38	CP29	88876	CP29	-	135,000	3200	BDTH	500	279	12
10000	220-230	G38	CP83	12036	CP83	-	280,000	3200	BDTH	250	405	1
10000	240	G38	CP83	12037	CP83	-	280,000	3200	BDTH	250	405	1
12000	230	GX38	Q12MT26/4CL	48771	-	-	420,000	3400	BD45	130	410	1
12000	240	GX38	Q12MT26/4CL	48779	-	-	420,000	3400	BD45	130	410	1
20000	230	GX38	BCM-020MT324CL	48773	-	BCM	580,000	3200	BD45	400	560	1
20000	240	GX38	BCM-020MT324CL	48774	-	BCM	580,000	3200	BD45	400	560	1
24000	240	GX38	Q24MT32/4CL	48777	-	-	800,000	3400	BD45	150	560	1

Мощность в ваттах (W)	Напряжение в вольтгах (V)	Цоколь	Наименование	Код продукта	LIF Code	ANSI Code	Св. поток (лм)	ССТ (К)	Рабочее положение	Срок службы (ч)	Длина (мм)	К-во в упаковке
Одноцокольные галогенные												
1250/650	230-240	GX38q	CP105	88880	CP105	-	27000/13000	3050	BD45	250	220	1
1250/1250	230-240	GX38q	CP30	88877	CP30	-	27M/56M	3200	BD45	300	220	1
1250/2500	230-240	GX38q	CP58	88878	CP58	-	27M/91M	3200	BD45	300	220	1
2500/2500	230-240	GX38q	CP32	88879	CP32	-	5900/127000	3200	BD45	300	220	1
2000	240	R7s	CP59	88512	FAD	-	16,500	3200	U	100	191	1
1000	120	E39	DKZ/DSE	19926	-	DSE	28,000	3200	U	750	330	10
1500	120	P40s	T16	88500	T16	DTA	41000	3200	BDTH	750	180	6
2000	230-240	P40s	CP53	88532	CP53	-	54,000	3200	BDTH	400	200	12

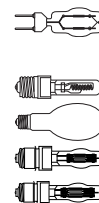

Софитные Quartzline

650	120	R7s	FAD	30325	P2/6	FAD	16,500	3200	U	100	80	24
800	230	R7s	DXX	36952	P2/13	DXX	21,400	3200	U	75	80	24
800	240	R7s	DXX	36953	P2/13	DXX	21,400	3200	U	75	80	24
1000	120	R7s	DXW	30157	-	DXW	28,000	3200	U	150	95	24
1000	120	R7s	FBY	30374	-	FBY	26,000	3200	U	150	95	24
750	120	R7s	EJG	23756	-	EJG	20,600	3200	HOR±15°	400	119	12
800	240	R7s	P2/11 EME/Clear	23760	P2/11	EME	22,000	3200	HOR±15°	150	119	12
800	240	R7s	P2/11 EMF/Frosted	23761	P2/11	EMF	21,400	3200	HOR±15°	150	119	12
1000	120	R7s	P2/28 FCM	23797	P2/28	FCM	28,000	3200	HOR±15°	400	119	12
2000	230	R7s	P2/27 FEX	88482	P2/27	FEX	50,000	3200	HOR±15°	300	143	12
2000	240	R7s	P2/27 FEX	88481	P2/27	FEX	50,000	3200	HOR±15°	300	143	12
2000	120	R7s	FEY	88629	P2/27	FEY	57,000	3200	HOR±15°	400	143	12
625	230	R7s	P2/10	19697	P2/10	-	16,900	3200	HOR±15°	300	189	12
625	240	R7s	P2/10	19698	P2/10	-	16,900	3200	HOR±15°	300	189	12
1000	230	R7s	P2/7 EKM	20249	P2/7	EKM	28,000	3200	HOR±15°	300	189	12
1000	240	R7s	P2/7 EKM	20253	P2/7	EKM	28,000	3200	HOR±15°	300	189	12
1250	230	R7s	P2/12	19695	P2/12	-	35,000	3200	HOR±15°	300	189	12
1250	240	R7s	P2/12	19696	P2/12	-	35,000	3200	HOR±15°	300	189	12

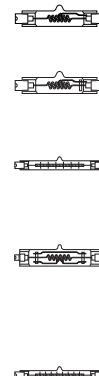

Лампы специальные проекционные

30	10.8	G5.3	DZA	37346	-	DZA	530	3100	BDTHCH	400	51	24
50	12	G6.35	BRL A1/220	18234	A1/220	BRL	1,400	3400	BDTH	50	44	100
100	12	G6.35	FCR A1/215	14876	A1/215	FCR	3,500	3300	BDTH	50	44	100
150	15	G6.35	BRJ/EVB A1/234	18235	A1/234	BRJ/EVB	5,000	3400	BDTH	50	44	100
150	24	G29.5	DZE/FDS A1/262	37695	A1/262	DZE/FDS	5,000	3250	BDTH	100	68	24
150	24	G6.35	FCS A1/216	13598	A1/216	FCS	4,500	3300	BDTH	50	51	100
250	24	G6.35	EHJ A1/223	14874	A1/223	EHJ	9,000	3400	BDTH	50	57	100
275	24	G6.35	FNT	18241	-	FNT	10,000	3400	BDTH	50	57	100
400	36	G6.35	EVD A1/239	41164	A1/239	EVD	16,000	3200	BDTH	50	60	25
650	240	G29.5	DYR A1/233	26895	A1/233	DYR	16,500	3200	U	50	64	24
800	230-240	GX9.5	HX185	88484	HX185	-	19,000	3050	BDTH	300	100	24
150	230-240	G6.35	A1/248	88492	A1/248	-	3,000	NA	BDTH	50	62	50
300	230-240	G6.35	A1/249	88491	A1/249	-	7,200	NA	BDTH	50	62	50
500	230-240	G9.5	A1/244	88460	A1/244	-	13,000	NA	BDTH	75	62	24

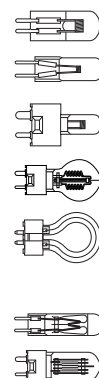

Лампы SHOWBIZ™

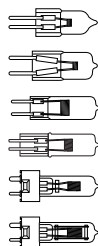

Мощность в ваттах [W]	Напряжение в вольтах [V]	Цоколь	Наименование	Код продукта	LIF Code	Св. поток [лм]	ССТ [K]	Рабочее положение	Срок службы [ч]	Длина [мм]	К-во в упаковке
Одноцокольные вольфрамовые галогенные											
10	6	G4	M29/ESA	34720	M29/ESA	200	3200	BDTH	100	30	20
20	6	G4	M30/ESB	34718	M30/ESB	450	3200	BDTH	100	30	20
50	12	GY6.35	M32	34702	M32	930	3000	BDTH	4,000	44	20
100	12	GY6.35	M28/EVA	34676	M28/EVA	2,400	3000	BDTH	2,000	44	20
250	24	G6.35	M33	34768	M33	8,600	3000	BDTH	300	55	100
250	24	G6.35	M36	88516	M36	5,750	3000	BDTH	2,000	58	100
300	230-240	GY9.5	M38	88442	M38	5,000	2900	BDTH	2,000	80	24
300	120	GY9.5	M38	78343	M38	TBA	2900	BDTH	2,000	80	24
500	230-240	GY9.5	M40	88468	M40	8,500	2900	BDTH	2,000	85	24

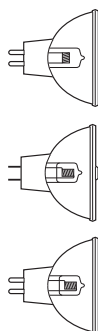

Мощность в ваттах [W]	Напряжение в вольтах [V]	Цоколь	Наименование	Код продукта	LIF Code	ANSI Code	ССТ [K]	Рабочее положение	Срок службы [ч]	К-во в упаковке
Проекционные Multi-Mirror® Quartzline® - MR16										
30	10.8	GX5.3	EKZ	36902	-	EKZ	3100	BDTH	200	20
80	21	GX5.3	DDS	43988	-	DDS	3125	BDTH	1000	20
85	13.8	GX5.3	DED	43950	-	DED	3150	BDTH	1000	20
150	20	GX5.3	DDL	43537	-	DDL	3150	BDTH	500	20
150	21	GX5.3	ELD/EJN	38306	-	ELD/EJN	3350	BDTH	40	20
150	21	GX5.3	EKE	35200	-	EKE	3250	BDTH	200	20
200	24	GX5.3	EJL A1/252	29150	A1/252	EJL	3400	BDTH	50	20
250	24	GX5.3	ELC A1/259	37462	A1/259	ELC	3400	BDTH	50	20
250	24	GY5.3	ELC500	15377	-	ELC500	3250	BDTH	500	20
250	120	GY5.3	ENH	38686	-	ENH	3250	BDTH	175	20
300	120	GY5.3	ELH	38476	-	ELH	3350	BDTH	35	10
150	21	GX5.3	EJA	32882	-	EJA	3350	BDTH	40	20

Мощность в ваттах [W]	Напряжение в вольтах [V]	Цоколь	Наименование	Код продукта	ANSI Code	ССТ [K]	Рабочее положение	Срок службы [ч]	К-во в упаковке
Проекционные Multi-Mirror® Quartzline® - MR16									
42	10.8	GX5.3	EPT	41729	EPT	2900	BDTH	8000	20
50	12	GX5.3	ENL	25475	ENL	3050	BDTH	4000	20
90	14.5	GX5.3	EPV	41882	EPV	3150	BDTH	500	20
90	14.5	GX5.3	EPX	42614	EPX	3150	BDTH	500	20
340	36	GX5.3	ERV	41874	ERV	3300	BDTH	75	20
360	82	GY5.3	ENX	41705	ENX	3300	BDTH	75	20
410	82	GY5.3	FXL	21613	FXL	3300	BDTH	38	20

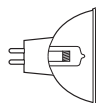

Проекционные Multi-Mirror® Quartzline® - MR11									
28	13.8	GZ4	FLT	25261	FLT	3050	BDTH	500	10

Проекционные Multi-Mirror® Quartzline® - MR13									
250	82	GX5.3	EXY	12097	EXY	3200	BDTH	200	10
300	82	GX5.3	EXR	12092	EXR	3350	BDTH	35	10

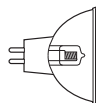

Лампы SHOWBIZ™

На следующих страницах приведены коды для заказа компании GE и альтернативных брендов. Подобные соответствия приведены только для ознакомления и определения близких аналогов. В таблице представлены данные из каталогов и веб-сайтов альтернативных производителей.

GE		OSRAM	PHILIPS
Разрядные CSR/CSD (дневного света) металлогалогенные, «Повернуть и закрепить» Код продукта GE			
CSR300/2/TAL	76160	-	MSR 300/2 MiniFastFit
CSD300/2/TAL	TBA	HSD300W/80/P28	MSD 300/2 MiniFastFit
CSR700/TAL/60/PGJX50	76161	HTI 700W/75/P50	MSR 700 FastFit
CSR700/TAL/60/PGJX28	78718	HTI 700W/75/P28	MSR 700/2 MiniFastFit
CSR1500/TAL/60/S	74873	HTI 1500W/60/P50	MSR 1500 FastFit
Разрядные CSR/CSD (дневного света) металлогалогенные, одноцокольные холодного старта			
CSD250/2/SE	27817	HSD250/80	MSD250/2
CSR575/2/T/SE	49492	-	-
CSR575/2/SE	15378	HSR575/2	MSR575/2
CSR700/2/SE	49491	HSR700/2	MSR700/2
CSR1200/2/SE	49490	HSR1200/2	MSR1200/2
Разрядные CSR (дневного света) металлогалогенные, одноцокольные с короткой дугой			
CSR700/SA	15380	HTI705W/SE	MSR700/SA
CSR700/SA/72	45234	-	-
CSR1200/SA	21849	HTI1200W/SE	MSR1200/SA
CSR2000/SA	21801	HTI1800W/SE	MSR2000/SA
Разрядные CSR (дневного света) металлогалогенные, одноцокольные с горячим перезапуском			
CSR125/SE/HR	48461	HMI125W	MSR125/HR
CSR400/SE/HR/75	45238	-	-
CSR575/SE/HR	48463	HMI575W/SE	MSR575/HR
CSR1200/SE/HR	48464	HMI1200W/SE	MSR1200/HR
CSR2500/SE/HR	48465	HMI2500W/SE	MSR2500/HR
CSR4000/SE/HR	48466	HMI4000W/SE	MSR4000/HR
CSR6000/SE/HR	48467	HMI6000W/SE	MSR6000/HR
CSR12000/SE/HR	48468	HMI12000W/SE	MSR12000/HR
CSR18000/SE/HR	22496	HMI18000W/SE	MSR18000/HR
Разрядные CSR (дневного света) металлогалогенные, одноцокольные с горячим перезапуском, УФ фильтр			
CSR200/SE/HR/UVC	48462	HMI200W/SE	MSR200/HR
CSR400/SE/HR/UVC	21853	HMI400W/SE	MSR400/HR
CSR575/SE/HR/UVC	40460	HMI575W/SE	MSR575/HR
CSR800/SE/HR/UVC	22495	-	-
CSR1200/SE/HRUVC	27764	HMI1200W/SE	MSR1200/HR
CSR1800/SE/HRUVC	77390	HMI1800W/SE/XS	-
CSR2500/SE/HRUVC	40482	HMI2500W/SE	MSR2500/HR
CSR4000/SE/HRUVC	27765	HMI4000W/SE	MSR4000/HR
CSR6000/SE/HRUVC	40492	HMI6000W/SE	MSR6000/HR

Таблица соответствия различных брендов

GE		OSRAM	PHILIPS
Разрядные CSR (дневного света) металлогалогенные, софитные с горячим перезапуском Код продукта GE			
CSR200/DE	48450	HMI200W	-
CSR400/S/DE/70	22478	HTI400W/D3/75	MSR400/SA/2/DE
CSR400/S/DE/90	45232	-	-
CSR575/S/DE/70	70979	HTI575W/D4/75	MSR575/SA/2/DE
CSR575/SS/DE/75	45231	-	-
CSR700/S/DE/60	22493	HTI700W/D4/60	-
CSR700/S/DE/72	41357	HTI700W/D4/75	MSR700/SA/2/DE
CSR1200/S/DE/60	22494	HTI1200W/D7/60	MSR1200/SA/DE
CSR1200/S/DE/72	41361	HTI1200W/D7/75	MSR1200/SA/2/DE
CSR1200/S/DE/60/STB	96802	-	-
CSR200/DE	48453	HMI1200W/GS	MSI1200
CSR1500/S/DE/60/STB	96800	HTI1500 D7/60	-
CSR2500/DE	48454	HMI2500W/GS	MSI2500
CSR4000/DE	48455	HMI4000W/GS	MSI4000
CSR6000/DE	48456	HMI6000W	MSI6000
CSR12000/DE	48457	HMI12000W/GS	MSI12000
CSR18000/DE	48459	HMI18000W	-
CSR24000/DE	78710	HMI24000W/DXS	-

GE представляет широкий ассортимент ламп для специальных областей применения. В их число входят:

Лампы для ловушек мух и насекомых

- Специальный люминофор – «черный свет» (BL);
- УФ-А 315-400 нм;
- Лампы для привлечения мух и насекомых;
- Эффективное УФ излучение на протяжении всего срока службы;
- Для использования в ловушках для насекомых;
- Применение на предприятиях пищевой промышленности.

Лампы для инспекционного контроля и создания эффектов

- Специальный люминофор – «черный свет» (BLB);
- Лампы УФ-А со специальным кобальтовым синим стеклом;
- Используются при проверке мелких деталей или следов на различных изделиях;
- Создают эффект самосвечения материалов в клубах и на зрелищных мероприятиях.

Бактерицидные

- УФ-С 200-280 нм;
- Для стерилизации воды, воздуха и поверхностей;
- Уничтожение микроорганизмов УФ облучением.

Лампы с защитой от разрушения

- Лампа заключена в оболочку из высококачественного пластика;
- Используются для недопущения попадания осколков стекла во внешнюю среду.

Аквариумные

- Различные цвета и уровни УФ излучения;
- Способствуют росту кораллов, беспозвоночных и растений;
- Для аквариумов и террариумов с тропическими рыбами и рептилиями.

Обогрев площадей, в т. ч. промышленных

- Преобразование света в тепло;
- Направленное мгновенное излучение тепла;
- Обогрев объектов и людей, но не окружающего воздуха;

- Идеальны для обогрева площадок снаружи баров и ресторанов;
- Разнообразное применение в промышленности: от сушки красок до изготовления пластиковых бутылок.

Лампы для аэропортов

- Ассортимент ламп для использования в аэропортах;
- Освещение взлетно-посадочных полос и рулежных дорожек.



Лампы GE УФ излучения

УФ-С бактерицидные, УФ-А BL и BLB

GE выпускает лучшие продукты по новизне, надежности и качеству. Как один из крупнейших производителей ламп в мире, GE предлагает потребителями свой опыт и широкий ассортимент УФ ламп.



УФ-С Бактерицидные Для стерилизации воды, воздуха и поверхностей

По мере роста потребности общества в чистой окружающей среде, компания GE предлагает более безопасные и эффективные способы стерилизации. УФ-С излучение в полосе спектра, используемой для стерилизации, свободно проникает через специальное стекло бактерицидных ламп. Доказано, что УФ излучение с длиной волны 254 нм уничтожает переносимые по воздуху бактерии, вирусы и плесень, предотвращая воспроизводство ДНК, даже при наличии у организма иммунитета к другим методам дезинфекции.

Лампы BL и BLB

Лампы BL выполнены на базе стандартной люминесцентной трубки со специальным люминофорным покрытием для излучения в области УФ-А.

Это люминофорное покрытие содержит редкоземельные элементы, обеспечивающие работу лампы на протяжении всего сезона появления насекомых. Лампы BLB изготовлены из кобальтового синего стекла, которое поглощает большую часть видимого света.



Области применения

- Стерилизация;
- Ловушки для насекомых;
- Ночные клубы и зрелищные мероприятия;
- Машины диатипного копирования;
- Морские объекты/аквариумы;
- Кинопроизводство;

Области применения

- Здравоохранение;
- Системы кондиционирования воздуха в офисных зданиях;
- Пищевая промышленность;
- Научные лаборатории;
- Очистные сооружения для воды и емкостей для промышленных, муниципальных и бытовых потребностей;
- Биотехническая промышленность;

Области применения

- Создание специальных эффектов в ночных клубах и на развлекательных мероприятиях;
- Ловушки для насекомых;
- Инспекционный контроль и идентификация;
- Предприятия пищевой промышленности;
- Супермаркеты, мясные и бакалейные магазины;
- Рестораны



Идентификация продукта

При выборе ламп, описанных в данном разделе, может оказаться полезным приведенный ниже словарь терминов. В пределах каждого модельного ряда лампы разделяются на семейства, в пределах семейств – по мощности. Наименование продукта можно использовать для быстрой ссылки на характеристики любой лампы. При определении среднего срока службы учитывается промышленный стандарт, по которому подсчитывается, сверх какого времени проработает 50% установленных единиц оборудования.

Дополнительные характеристики:

Выход УФ излучения [Ватт]: начальный выход УФ излучения через 100 часов

Начальное УФ-А облучение [мВт/см² и 20 см]: выход излучения на расстоянии 1 м после 100 часов

Световой поток: начальное значение светового потока

ССТ [К]: Цветовая температура в градусах Кельвина:

Единица измерения визуально воспринимаемой «теплоты» или «холодности» света, излучаемого лампой. Чем больше это значение, тем более или «холоднее» свет.

CRI [Ra]: Индекс цветопередачи

Характеристика способности лампы воспроизводить естественные цвета объекта. Чем выше это значение (0-100), тем лучше восприятие цветов.

Мощность в ваттах [W]	Напряжение в вольтах [V]	Цоколь	Наименование	Код продукта	Пиковая длина волны [нм]	Срок службы [ч]	Длина [мм]	К-во в упаковке
Используемая энергия - номинальная мощность в ваттах. Для оценки потребления энергии (кВтч) следует умножить мощность в ваттах на время использования в часах и разделить на 1000.		Тип цоколя. Чертежи цоколей приведены на стр. 150-151	Идентификационный код лампы				Длина лампы в мм	

Blacklight Blue T5

4	29	G5	F4W/BLB	39882	368	5,000	150	25
6	42	G5	F6W/BLB	39883	368	5,000	225	25
8	57	G5	F8W/BLB	39884	368	5,000	300	25

Напряжение в вольтах:

Характеристики ламп даны при работе на номинальном напряжении

F4W / BLB

(F) Обозначает, что лампа является люминесцентной

(4W)

Обозначает мощность лампы

(BLB)

Обозначает тип лампы

Код продукта:

При оформлении заказа важно использовать данный код для гарантии получения нужного Вам продукта

Срок службы:

номинальный усредненный срок службы

Количество в упаковке:

Количество единиц изделий, упакованных в коробке

Мощность в ваттах [W]	Напряжение в вольтгах [V]	Цоколь	Наименование	Код продукта	Пиковая длина волны [нм]	Срок службы [ч]	Длина [мм]	К-во в упаковке
Blacklight Blue T5								
4	29	G5	F4W/T5/BLB	39882	368	5,000	150	25
6	42	G5	F6W/T5/BLB	39883	368	5,000	225	25
8	57	G5	F8W/T5/BLB	39884	368	5,000	300	25



Blacklight Blue T8								
18	57	G13	F18/T8/BLB	88832	368	12,000	600	25
36	103	G13	F36/T8/BLB	88833	368	12,000	1,200	25



Blacklight Blue T12								
20	57	G13	F20W/T12/BLB	34747	368	9,000	600	6
40	101	G13	F40W/T12/BLB	25618	368	20,000	1200	6



Black Light T8								
15	55	G13	F15WBL 350	16941	350	7,500	450	25



covGuard™ Blacklight								
15	55	G13	F15WBLCVG	72939	368	7,500	450	6

Мощность в ваттах [W]	Напряжение в вольтгах [V]	Цоколь	Наименование	Код продукта	Начальное Уф-А облучение мВт/см² и 20см	Пиковая длина волны [нм]	Срок службы [ч]	Длина [мм]	К-во в упаковке
-----------------------	---------------------------	--------	--------------	--------------	---	--------------------------	-----------------	------------	-----------------

UVA Blacklight Biax™ - Встроенный стартер

9	60	G23	F9BX BL G23	42935	440	368	440	167	10
11	91	G23	F11BX BL G23	42936	670	368	670	237	10
13.4	58	GX23	F13BX BL GX23	42937	630	368	630	177.5	10



UVA Blacklight Biax™ L - Внешний стартер

24	87	2G11	F24BX BL 2G11	42939	980	368	980	326.8	10
36	107	2G11	F36BX BL 2G11	42940	1280	368	1,280	421.8	10
55	101	2G11	F55BX BL 2G11	42941	1630	368	1,630	541.8	10



Мощность в ваттах [W]	Напряжение в вольтгах [V]	Цоколь	Наименование	Код продукта	Уф излучение [W]	Пиковая длина волны [нм]	Срок службы [ч]	Длина [мм]	К-во в упаковке
-----------------------	---------------------------	--------	--------------	--------------	------------------	--------------------------	-----------------	------------	-----------------

Germicidal T5

4	29	Miniature Bi-pin	G4T5	15872	0.8	254	6,000	150	24
6	42	Miniature Bi-pin	G6T5	15873	1.7	254	6,000	226	24
8	57	Miniature Bi-pin	G8T5	11077	2.3	254	8,000	302	24
11	37	Miniature Bi-pin	G11T5	29495	2.2	254	8,000	226	24
16	50	Miniature Bi-pin	G16T5	16494	3.2	254	8,000	302	24
39	107	Single-pin (Fo8)	G36T5	15874	12	254	9,000	865	24
65	180	Single-pin (Fo8)	G64T5	15864	18	254	7,500	1575	24
65	250	Single 4 pin end cap	G64T5/4P/SE	29504	25	NA	8,000	1556	24



Лампы специального назначения

Мощность в ваттах [W]	Напряжение в вольтах [V]	Цоколь	Наименование	Код продукта	Уф излучение [W]	Срок службы [ч]	Длина [мм]	К-во в упаковке
Бактерицидные T5								
15	55	G13 Medium Bi-pin	G15T8	11078	4.8	8,000	451	24
25	46	G13 Medium Bi-pin	G25T8	11082	6.9	8,000	451	24
30	90	G13 Medium Bi-pin	G30T8	11080	12.4	8,000	908	24
55	83	G13 Medium Bi-pin	G55T8HO	15875	18	8,000	908	24

Мощность в ваттах [W]	Напряжение в вольтах [V]	Цоколь	Наименование	Код продукта	Уф излучение [W]	Срок службы [ч]	Длина [мм]	К-во в упаковке
Бактерицидные T4 ViaX								
5	35	G23 2-pin	GBX5/UVC G23	40695	1.0	8,000	85	10
9	59	G23 2-pin	GBX9/UVC G23	40696	2.4	8,000	145	10
11	89	G23 2-pin	GBX11/UVC G23	40700	3.6	8,000	215	10

Мощность в ваттах [W]	Напряжение в вольтах [V]	Цоколь	Наименование	Код продукта	Уф излучение [W]	Срок службы [ч]	Длина [мм]	К-во в упаковке
Бактерицидные T6 ViaX								
13	59	GX23 2-pin	GBX13/UVC GX23	40703	3.6	8,000	170	10
18	58	2G11 4-pin	GBX18/UVC/2G11	40704	5.3	8,000	225	10
36	106	2G114-pin	GBX36/UVC/2G11	40705	12	8,000	415	10
55	101	2G114-pin	GBX55/UVC/2G11	40706	16.5	8,000	535	10

Мощность в ваттах [W]	Напряжение в вольтах [V]	Цоколь	Наименование	Код продукта	Уф излучение [W]	Срок службы [ч]	Длина [мм]	К-во в упаковке
covRguard™ Бактерицидные								
15	55	G13 Medium Bi-pin	G15T8/CVG	72761	4.8	8,000	451	24
25	46	G13 Medium Bi-pin	G25T8/CVG	72762	6.9	8,000	451	24
30	90	G13 Medium Bi-pin	G30T8/CVG	72763	12.4	8,000	908	24
55	83	G13 Medium Bi-pin	G55T8/CVG	72764	18	8,000	908	24

Мощность в ваттах [W]	Цоколь	Наименование	Код продукта	Св. поток [лм]	ССТ [К]	CRI [Ra]	Срок службы [ч]	Длина [мм]	К-во в упаковке
T8 covRguard™ PolyLux XLr™									
18	G13	F18W/830CVG	17203	1300	2950	85	15,000	600	25
18	G13	F18W/835CVG	17204	1300	3400	85	15,000	600	25
18	G13	F18W/840CVG	17205	1300	4000	85	15,000	600	25
36	G13	F36W/830CVG	17208	3250	2950	85	15,000	1200	25
36	G13	F36W/835CVG	17202	3250	3400	85	15,000	1200	25
36	G13	F36W/840CVG	17209	3250	4000	85	15,000	1200	25
58	G13	F58W/830CVG	12403	5050	2950	85	15,000	1500	25
58	G13	F58W/835CVG	12405	5050	3400	85	15,000	1500	25
58	G13	F58W/840CVG	12407	5050	4000	85	15,000	1500	25
70	G13	F70W/835CVG	12423	6100	3400	85	15,000	1800	25
70	G13	F70W/840CVG	12424	6100	4000	85	15,000	1800	25

Мощность в ваттах (W)	Цоколь	Наименование	Код продукта	Св. поток (лм)	ССТ (К)	CRI (Ra)	Срок службы (ч)	Длина (мм)	К-во в упаковке
T5 covGuard™ Starcoat™ High Output (HO)									
24	G5	F24W/T5/830/ECO/CVG	71000	1950	3000	85	30,000	549	40
24	G5	F24W/T5/835/ECO/CVG	70998	1950	3500	85	30,000	549	40
24	G5	F24W/T5/841/ECO/CVG	70997	1950	4100	85	30,000	549	40
24	G5	F24W/T5/850/ECO/CVG	70999	1850	5000	85	30,000	549	40
24	G5	F24W/T5/865/ECO/CVG	70996	1800	6500	85	30,000	549	40
39	G5	F39W/T5/830/ECO/CVG	70995	3400	3000	85	30,000	849	40
39	G5	F39W/T5/835/ECO/CVG	70994	3400	3500	85	30,000	849	40
39	G5	F39W/T5/841/ECO/CVG	70993	3400	4100	85	30,000	849	40
39	G5	F39W/T5/850/ECO/CVG	70991	3250	5000	85	30,000	849	40
39	G5	F39W/T5/865/ECO/CVG	70990	3200	6500	85	30,000	849	40
54	G5	F54T5/830/HO/ECO/CVG	48433	4560	3000	85	30,000	1149	40
54	G5	F54T5/835/HO/ECO/CVG	48436	4560	3500	85	30,000	1149	40
54	G5	F54T5/841/HO/ECO/CVG	48458	4560	4100	85	30,000	1149	40
54	G5	F54T5/850/HO/ECO/CVG	80311	4465	5000	85	30,000	1149	40
54	G5	F54T5/865/HO/ECO/CVG	48469	4465	6500	85	30,000	1149	40



Люминесцентные лампы T8 для низких температур

54	G5	F54T5/830//ECO/WM/CVG	72985	4330	3000	85	25,000	1149	40
54	G5	F54T5/835//ECO/WM/CVG	72986	4330	3500	85	25,000	1149	40
54	G5	F54T5/841/ECO/WM/CVG	72987	4330	4100	85	25,000	1149	40
54	G5	F54T5/850//ECO/WM/CVG	72988	4120	5000	85	25,000	1149	40
54	G5	F54T5/865//ECO/WM/CVG	72989	3980	6500	85	25,000	1149	40



Мощность в ваттах (W)	Цоколь	Наименование	Код продукта	Применение	Св. поток (лм)	ССТ (К)	CRI (Ra)	Срок службы (ч)	Длина (мм)	К-во в упаковке
-----------------------	--------	--------------	--------------	------------	----------------	---------	----------	-----------------	------------	-----------------

Лампы T8 для аквариумов и террариумов*

15	G13	F15T8 F&SA	44212	Пресная и морская вода	700	10000	60	9,000	450	6
15	G13	F15T8 SW	16987 /44230	Морская вода	210	-	-	7,500	450	10/6
15	G13	F15T8 REP	44239	Для рептилий	400	6400	82	7,500	450	6
18	G13	F18T8 F&SA	44213	Пресная и морская вода	950	10000	60	10,000	450	6
18	G13	F18T8 SW	44231	Морская вода	430	-	-	9,000	600	6
18	G13	F18T8 REP	44240	Для рептилий	550	6400	82	7,500	600	6
25	G13	F25T8 F&SA	16968	Пресная и морская вода	1350	10000	60	15,000	760	10
25	G13	F25T8 SW	16991	Морская вода	430	-	-	7,500	762	10
30	G13	F30T8 F&SA	16969 /44218	Пресная и морская вода	1700	10000	60	15,000	910	10/6
30	G13	F30T8 SW	16992 /44235	Морская вода	540	-	-	7,500	910	10/6
30	G13	F30T8 REP	44241	Для рептилий	1100	6400	82	7,500	910	6
36	G13	F36T8 F&SA	16970 /44219	Пресная и морская вода	2350	10000	60	15,000	1200	10/6
36	G13	F36T8 SW	16995 /44236	Морская вода	700	-	-	7,500	1200	10/6
36	G13	F36T8 REP	44242	Для рептилий	1250	6400	82	7,500	1200	6
38	G13	F38T8 F&SA	44220	Пресная и морская вода	2200	10000	60	15,000	1060	6
38	G13	F38T8 FA	16984	Пресная вода	1320	5000	70	7,500	1060	10
38	G13	F38T8 SW	16999	Морская вода	650	-	-	7,500	1060	10

*Разная форма упаковки: от 10 до 6 в упаковке



Лампы специального назначения

Мощность в ваттах [W]	Напряжение в вольтах [V]	Цоколь	Наименование	Код продукта	ССТ [K]	Срок службы [ч]	Длина [мм]	К-во в упаковке
Кварцевые ИК лампы								
500	120	Slv	QH500T3/CL	21788	2400	5,000	223.8	12
500	120	R7S	QH500T3/CL/7	21787	2400	5,000	220.5	12
1000	200-220	Slv	QH1000T3/CL	22355	2400	5,000	351	12
1000	230-250	Slv	QH1000T3/CL	22357	2400	5,000	351	12
1000	235	Slv	QH1MT3/CL/R/MS-235V	21377	2500	5,000	483	12
1000	230-250	Slv	QH1000T3/CL	22357	2400	5,000	351	12
1200	144	Slv	QH1200T3/CL	22531	2450	5,000	223.8	12
1200	144	Slv	QH1200T3/CL/HT	22532	2450	5,000	223.8	12
1600	230-250	R7S	QH1600T3/CL/7	22691	2400	5,000	498.4	12
1600	230-250	Slv	QH1600T3/CL	22688	2400	5,000	503	12
2000	230	Slv	QH2M/T3/1CL/HT	22789	2450	5,000	303	12
2000	230-250	Slv	QH2M/T3/1CL/HT/VB	15551	2450	5,000	303	12
2000	220-250	Slv	QH2MT3/CL/VB	18668	2450	5,000	350.5	12
2000	230-250	Slv	QH2M/T3/CL/HT	22790	2450	5,000	350.8	12
2000	230-250	CER	QH2MT3/CL/HT/R	12716	2450	5,000	352.5	12
2500	460-500	Slv	QH2500T3/CL	22838	2400	5,000	731	12
3650	480	Slv	QH3650/CL/5	10872	2500	5,000	1057	6
3800	550-600	Slv	QH3800/CL	22875	2500	5,000	1062	6
5000	575-625	Slv	QH5M/T3/1CL/HT	22900	2500	5,000	731.8	12

Мощность в ваттах [W]	Напряжение в вольтах [V]	Цоколь	Наименование	Код продукта	ССТ [K]	Срок службы [ч]	Длина [мм]	К-во в упаковке
Кварцевые ИК лампы в коже								
1500	230-240	Спец.	HH 451 1500W RUBY 230-240V	20092	2450	5,000	348	10
2000	230-240	Спец.	HH 804 2000W RUBY 230-240V	20093	2450	5,000	348	10

Кварцевые ИК лампы - Ruby Slim

750	230-240	RX7s	QH 750W 230-240V Ruby Slim	40723	2450	5000	202.8	10
1300	230-240	RX7s	QH 1300W 230-240V Ruby Slim	42740	2450	5000	254	10

Мощность в ваттах [W]	Напряжение в вольтах [V]	Цоколь	Наименование	Код продукта	Св. поток [лм]	Срок службы [ч]	Длина [мм]	К-во в упаковке
Лампы для аэропортов								
30	6.6A	Gz9.5 2 Pin	EXL	11478	375	1000	44.5	24
45	6.6A	Gz9.5 2 Pin	EXM	11482	750	1000	44.5	24
45	6.6A	PK30d	Q6.6A45PK30d male	80583	800	1000	13.5	10
45	6.6A	Mycalex cap & Prefocus collar	AF6/2 6.6A 45W	88420	760	600	54	100
65	6.6A	Спец.	Q65T2 1/2/1/CL	32917	1200	1000		200
100	6.6A	Mycalex cap & Prefocus collar	AF 6/5T 6.6A 100W	88417	2100	600	60	100
100	6.6A	PK30d	Q6.6A100PK30d male	80584	2700	1000	13.5	10
100	6.6A	PK30d	Q6.6A100PK30d female	80588	2700	1000	13.5	10
150	6.6A	PK30d	Q6.6A150PK30d male	80585	3600	1000	13.5	10
150	6.6A	PK30d	Q6.6A150PK30d female	80589	3600	1000	13.5	10
200	6.6A	PK30d	Q6.6A200PK30d male	80586	4800	1000	13.5	10
200	6.6A	PK30d	Q6.6A200PK30d female	80590	4800	1000	13.5	10
200	6.6A	Special 1" Ribbon Leads	Q6.6A/T4/5CL	23857	5000	500	76	12
200	6.6A	D.C.Bay	Q6.6AT4/DCR	23860	5150	500	64	12
200	6.6A	Scrw Term	Q6.6A/PAR56/3	33279	NA	1000	114	12
200	6.6A	Mycalex cap & Prefocus collar	AF7/2 6.6A 200W	88413	4800	600	54	100
300	20A	Mog End Pr GX16d	Q20A/PAR56/C	15482	NA	500	127	12
499	20A	Scrw Term	Q20A/PAR56/3	23863	NA	500	114	12
1000	120	G38 Mog BiPost	IM T20BP	88525	22000	500	241	12
1200	115	G38 Mog BiPost	1200T20	88523	29600	750	241	12

Чертежи цоколей

В данном руководстве представлены типовые чертежи всех цоколей; для получения дополнительной технической информации обратитесь в ближайшее представительство.

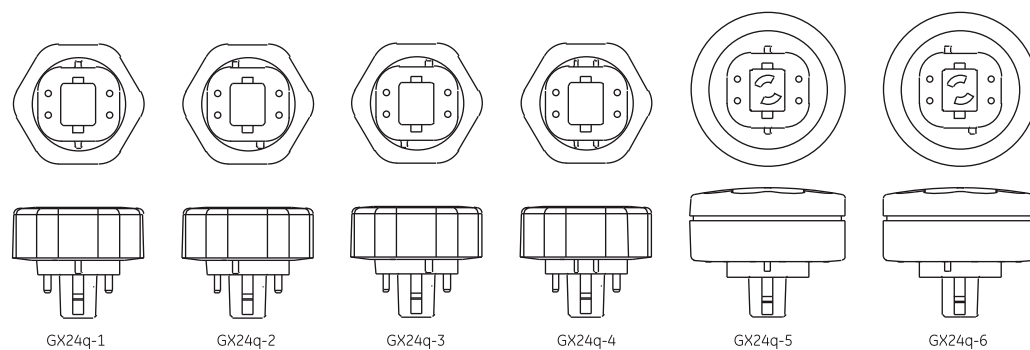
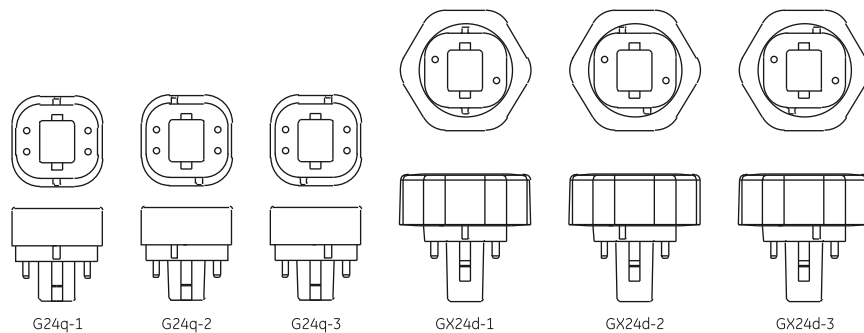
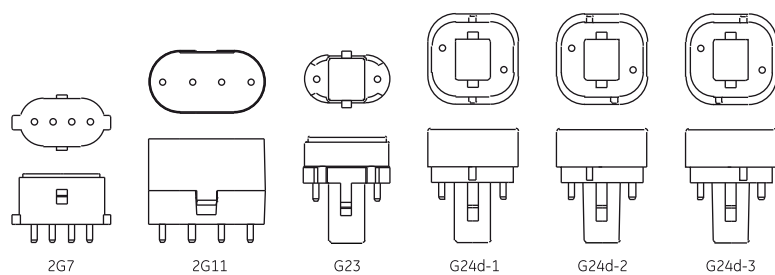
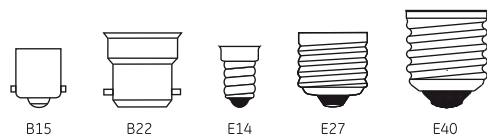

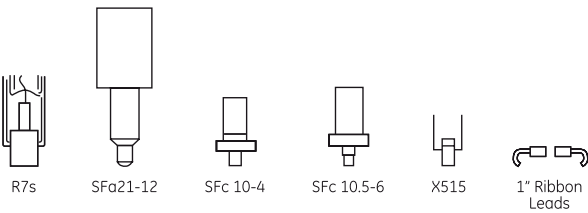
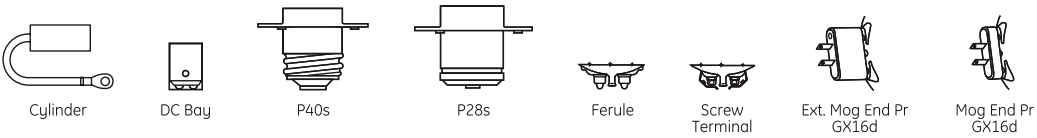
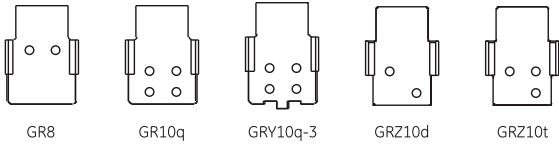
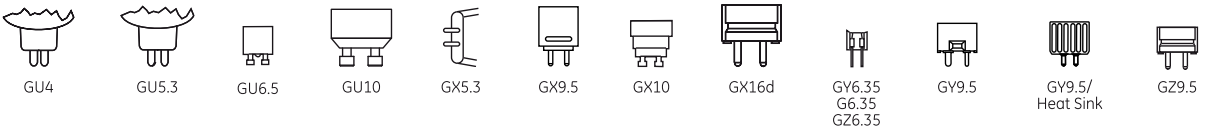
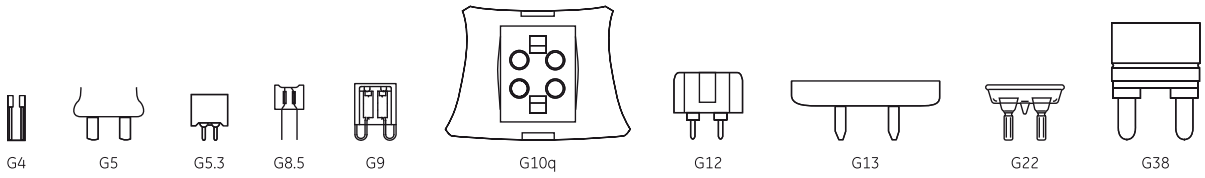

Выбор правильного светильника

Скоростные автомагистрали, улицы, промышленные, коммерческие и жилые объекты – GE имеет тщательно подобранный ассортимент ламп и светильников, дающих особые преимущества, в зависимости от необходимых задач освещения.

Наружное освещение

Проектирование дорожного освещения – не такая простая задача, как может показаться на первый взгляд. Существуют руководства с советами по использованию необходимых уровней яркости, а также широко доступна информация об энергоэффективности различных видов освещения.

Помимо необходимости в крупных капиталовложениях, одним из основных условий для дорожного освещения является его максимальная интенсивность при сравнительно малых затратах, поэтому, высокая эффективность и продолжительный срок службы используемых источников света являются стандартным условием. Из соображений безопасности наружное освещение должно быть максимально равномерным на дороге и с минимальным слепящим эффектом.

Кроме того, для городов характерно непрерывное движение транспорта в течение 24 часов в сутки. Для обеспечения подобной транспортной активности круглосуточно и 7 дней в неделю необходим свет, но соответствующее техническое решение должно быть не только функциональным. Оно должно быть также эстетичным в любое время суток.

Идя навстречу этим требованиям, GE Lighting представляет широкий ассортимент уличных светильников. Они позволяют создать световые решения для освещения как второстепенных дорог в жилых поселках, так и скоростных автотрасс, а также для украшения города, и помогают создать комфортную среду.

Внутреннее освещение

Использование соответствующих систем освещения в промышленных и коммерческих областях является важным фактором роста прибыли: за счет улучшения безопасности рабочих мест, повышения производительности труда и уменьшения дефектов в работе. Проектирование «наиболее правильных систем освещения» не ограничено численными параметрами (энергосбережение, эффективность и т. п.), но также должно включать аспекты качества, таких как визуальный комфорт и внешний вид осветительных установок.



GE имеет современный ассортимент светильников для внутреннего и наружного освещения. Для поиска подробной информации, пожалуйста, обратитесь к нашему отдельному каталогу светильников.

Решения для экологичной городской среды

Наше наследие, наше будущее

Мы полагаем, что совершенствование технологии отвечает задачам экологической безопасности, стоящим перед нашими заказчиками. Мы уверены, что найдем решения завтрашнего дня в ответ на эти задачи так же, как это делал основатель нашей компании, Томас Эдисон.

В ходе своей 130-летней истории мы изобрели множество решений в ответ на фундаментальные нужды наших заказчиков. За все эти годы мы разработали широчайшую гамму экологичных решений. На основании

этих достижений мы строим новое поколение экологически чистых технологий. Наша цель – быть лидером в создании экологически чистой энергии и улучшить жизнь населения планеты.

GE Lighting объединила опыт в разработке светильников и светодиодов для создания качественного и надежного продукта. Мы разработали эффективную и высокотехнологичную систему, полностью понимая нужды наших заказчиков.

Применение

Освещение площадей и объектов с использованием специальной оптической системы для СД, обеспечивающей равномерную освещенность, улучшенную вертикальную освещенность, уменьшенный слепящий эффект как на объекте, так и вне объекта, и достаточную освещенность для систем безопасности.



LED Area Lighter



Iberia



Duna



Odyssey



Экологичное освещение

Светильник LED Area Lighter

Новая технология



Указатель по описанию продукта

Решения на основе светодиодов

Наименование продукта	Код продукта	Стр.	Наименование продукта	Код продукта	Стр.	Наименование продукта	Код продукта	Стр.
9409	75514	30	GE-LT307050EDL	78967	26	LC-LC/12m/CE	73617	30
192160004	75545	31	GE-LT307050EDL	78970	27	LC-LC/3m/CE	73618	30
192160005	75608	31	GE-LT307050EDR	78968	26	LC-MT48/0	73105	30
9409	75514	31	GE-LT307050EDR	78971	27	LC-MT48/15	73106	30
9409	75514	31	GE-MC-LT3060CTR	75971	27	LC-MT48/30	73107	30
GE020/G/V12T1-B	74914	29	GE-MC-LT3060ED1	75972	27	LED GU10 1W 220-240V	96737	23
GE020/G/V12T1-B	74914	31	GE-MC-LT3060ED2	75973	27	LED GU10 1W 220-240V	96738	23
GE020/G/V24T1-B	74917	31	GEPGEC1	75546	31	LED MR16 GU5.3 1W 12V	96739	23
GE060/G/V12T1-A	74601	29	GE-PS1700NCML-SY	78348	31	LED PAR16 E14 1W 220-240V	96740	23
GE060/G/V12T1-A	74601	31	GERDMM55-27K-A	75596	31	LED/GU10 1W 220-240V	96736	23
GE080/G/V24T1-A	74915	31	GERDXNLE1-A	75481	30	LED10/PAR30/827/220-240V/FL/E27	78553	23
GE100/MV/V24T1-A	74916	31	GEWHMM55-50K-A	75607	31	LED10/PAR30/827/220-240V/WFL/E27	78554	23
GEBLMMSS-27K-A	75597	31	GEWHMM55-65K-A	75599	31	LED10/PAR30/830/220-240V/FL/E27	78555	23
GEBLXNLE1-A	75485	30	GEWHPPG6-50K-A	75551	31	LED10/PAR30/830/220-240V/WFL/E27	78556	23
GE-CV-LT3060CTR	75974	27	GEWHPPG6-65K-A	75552	31	LED2.5/G80/829/220-240V/B22/D	78770	24
GEGLMMSS-27K-A	75598	31	GEWHXNLE1-50K-A	75493	30	LED2.5/G80/829/220-240V/E27/D	78769	24
GEGLXNLE1-A	75484	30	GEWHXNLE1-65K-A	75486	30	LED2/A47/829/220-240V/B22/C	78761	24
GE-LT303041CTR	75961	26	GEWWMMS5-27K-A	75601	31	LED2/A47/829/220-240V/B22/D	78762	24
GE-LT303041CTR	75968	27	GEWWMMS5-30K-A	75603	31	LED2/A47/829/220-240V/E27/C	78759	24
GE-LT303041EDL	75962	26	GEWWMMS5-35K-A	75604	31	LED2/A47/829/220-240V/E27/D	78760	24
GE-LT303041EDL	75969	27	GEWWMMS5-40K-A	75606	31	LED2/B35/829/220-240V/B22/C	78773	24
GE-LT303041EDR	75967	26	GEWWPGP6-27K-A	75547	31	LED2/B35/829/220-240V/B22/D	78774	24
GE-LT303041EDR	75970	27	GEWWPGP6-30K-A	75548	31	LED2/B35/829/220-240V/E14/C	78775	24
GE-LT303050CTR	75955	26	GEWWPGP6-35K-A	75549	31	LED2/B35/829/220-240V/E14/D	78776	24
GE-LT303050CTR	75958	27	GEWWPGP6-40K-A	75550	31	LED2/B35/829/220-240V/E27/C	78771	24
GE-LT303050EDL	75956	26	GEWWXNLE1-27K-A	75487	30	LED2/B35/829/220-240V/E27/D	78772	24
GE-LT303050EDL	75959	27	GEWWXNLE1-30K-A	75488	30	LED2/P45/829/220-240V/B22/C	78765	24
GE-LT303050EDR	75957	26	GEWWXNLE1-35K-A	75489	30	LED2/P45/829/220-240V/B22/D	78766	24
GE-LT303050EDR	75960	27	GEWWXNLE1-40K-A	75490	30	LED2/P45/829/220-240V/E14/C	78767	24
GE-LT306035CTR	78923	26	GEXNBA	75537	30	LED2/P45/829/220-240V/E14/D	78768	24
GE-LT306035CTR	78926	27	GEXNMC15	75520	30	LED2/P45/829/220-240V/E27/C	78763	24
GE-LT306035EDL	78924	26	GEXNMCAC	75498	30	LED2/P45/829/220-240V/E27/D	78764	24
GE-LT306035EDL	78927	27	GEXNWB2	75494	30	LED4/GU10/830/230V/WFL	75280	23
GE-LT306035EDR	78925	26	JC-12	78907	29	LED4/GU10/830/240V/WFL	75281	23
GE-LT306035EDR	78928	27	JC-72	78908	29	LED4/R50/830/230V/WFL/E14	75288	23
GE-LT306041CTR	78917	26	LB24/35K	74217	25	LED4/R50/830/240V/WFL/E14	75289	23
GE-LT306041CTR	78920	27	LB24/42K	74225	25	LED7/R63/827/220-240V/FL/B22	76099	23
GE-LT306041EDL	78918	26	LB30/35K	74218	25	LED7/R63/827/220-240V/FL/E27	76093	23
GE-LT306041EDL	78921	27	LB30/42K	74226	25	LED7/R63/827/220-240V/WFL/B22	76100	23
GE-LT306041EDR	78919	26	LB36/35K	74219	25	LED7/R63/827/220-240V/WFL/E27	76094	23
GE-LT306041EDR	78922	27	LB36/42K	74227	25	LED7/R63/830/220-240V/FL/B22	75295	23
GE-LT306050CTR	78633	26	LB42/35K	74220	25	LED7/R63/830/220-240V/FL/E27	75294	23
GE-LT306050CTR	78914	27	LB42/42K	74228	25	LED7/R63/830/220-240V/WFL/B22	75297	23
GE-LT306050EDL	78634	26	LB48/35K	74221	25	LED7/R63/830/220-240V/WFL/E27	75296	23
GE-LT306050EDL	78915	27	LB48/42K	74229	25	LPL-G09-060C-927	78881	29
GE-LT306050EDR	78913	26	LB54/35K	74222	25	LPL-G09-060C-930	78882	29
GE-LT306050EDR	78916	27	LB54/42K	74230	25	LPL-G09-060C-940	78883	29
GE-LT307035CTR	78978	26	LB60/35K	74223	25	LPL-G09-090C-927	78884	29
GE-LT307035CTR	78981	27	LB60/42K	74231	25	LPL-G09-090C-930	78885	29
GE-LT307035EDL	78979	26	LB72/35K	74224	25	LPL-G09-090C-940	78886	29
GE-LT307035EDL	78982	27	LB72/42K	74232	25	LPL-G09-120C-927	78887	29
GE-LT307035EDR	78980	26	LB-CLIP	74243	26	LPL-G09-120C-930	78888	29
GE-LT307035EDR	78983	27	LB-EXT-CLIP	74244	26	LPL-G09-120C-940	78889	29
GE-LT307041CTR	78972	26	LB-TUBE-MOUNT	74245	26	LPL-G09-120D-927	78890	29
GE-LT307041CTR	78975	27	LB-WIRE-END (BEAUTY COVER)	74241	26	LPL-G09-120D-930	78891	29
GE-LT307041EDL	78973	26	LC12/727/240V	73100	30	LPL-G09-120D-940	78892	29
GE-LT307041EDL	78976	27	LC12/730/240V	73101	30	LPL-G18-060C-927	78893	29
GE-LT307041EDR	78974	26	LC12/741/240V	73826	30	LPL-G18-060C-930	78894	29
GE-LT307041EDR	78977	27	LC-120	78906	29	LPL-G18-060C-940	78895	29
GE-LT307050CTR	78966	26	LC-36	78905	29	LPL-G18-090C-927	78896	29
GE-LT307050CTR	78969	27	LC-JC/1m/CE	73616	30	LPL-G18-090C-930	78897	29

Газоразрядные лампы высокой интенсивности

Наименование продукта	Код продукта	Стр.	Наименование продукта	Код продукта	Стр.	Наименование продукта	Код продукта	Стр.
LPL-G18-090C-940	78898	29	ARC150/AQUA/TD/865/Rx7s-24	35284	48	CMH35/MR16/UVC/930/GX10/WFL Ultra	76125	46
LPL-G18-120C-927	78899	29	ARC150/G12/830	88654	48	CMH35/MR16/UVC/942/GX10/FL GX10	88662	46
LPL-G18-120C-930	78900	29	ARC150/G12/842	88655	48	CMH35/MR16/UVC/942/GX10/SP GX10	88661	46
LPL-G18-120C-940	78901	29	ARC150/TD/952/Rx7s-24	93772	48	CMH35/MR16/UVC/942/GX10/WFL GX10	88663	46
LPL-G18-120D-927	78902	29	ARC150/UVC/TD/732/Rx7s-24	34527	48	CMH35/PAR20/UVC/830/E27/FL25	21685	46
LPL-G18-120D-930	78903	29	ARC150/UVC/TD/742/Rx7s-24	34535	48	CMH35/PAR20/UVC/830/E27/SP10	21684	46
LPL-G18-120D-940	78904	29	ARC150/UVC/TD/BLUE/RX7S-24	12182	48	CMH35/PAR20/UVC/942/E27/FL25	44919	46
LPL-W09-060C-927	78855	28	ARC150/UVC/TD/GREEN/RX7S-24	12181	48	CMH35/PAR20/UVC/942/E27/SP10	44890	46
LPL-W09-060C-930	78856	28	ARC150/UVC/TD/MAGENTA/RX7S-24	12184	48	CMH35/PAR30/UVC/830/E27/FL 25	21690	46
LPL-W09-060C-940	78857	28	ARC150/UVC/TD/ORANGE/RX7S-24	12183	48	CMH35/PAR30/UVC/830/E27/SP10	21689	46
LPL-W09-090C-927	78858	28	ARC250/D/H/740/E40	16870	48	CMH35/PAR30/UVC/942/E27/FL25	44942	46
LPL-W09-090C-930	78859	28	ARC250/D/H/960/E40	30047	48	CMH35/PAR30/UVC/942/E27/SP10	44939	46
LPL-W09-090C-940	78860	28	ARC250/D/VBUJ/960/E40	32666	48	CMH35/T/UVC/930/GU6.5	88656	45
LPL-W09-120C-927	78861	28	ARC250/T/H/742/E40	42357	48	CMH35/T/UVC/930/GU6.5 Ultra	76122	45
LPL-W09-120C-930	78862	28	ARC250/T/H/960/E40	32664	48	CMH35/T/UVC/942/GU6.5	88657	45
LPL-W09-120C-940	78863	28	ARC250/T/VBUJ/960/E40	32665	48	CMH35/T/UVC/830/G12 PLUS**	43272	45
LPL-W09-120D-927	78864	28	ARC250/TD/832/Fc2	30099	48	CMH35/T/UVC/UJ/842/G12	92141	45
LPL-W09-120D-930	78865	28	ARC250/TD/842/Fc2	30101	48	CMH35/T/UVC/UJ/930/G12 Ultra	76121	45
LPL-W09-120D-940	78866	28	ARC400/T/H/742/E40	42369	48	CMH35/TC/UVC/UJ/830/G8.5 PLUS**	43273	45
LPL-W18-060C-927	78867	28	ARC70/T/UJ/730/G12	35794	48	CMH35/TC/UVC/UJ/930/G8.5 Ultra	76120	45
LPL-W18-060C-930	78868	28	ARC70/T/UJ/842/G12	35795	48	CMH35/TC/UVC/U942/G8.5	26348	45
LPL-W18-060C-940	78870	28	ARC70/UVC/TD/730/Rx7s	34530	48	CMH35/TC/UVC/U942/G8.5	43278	45
LPL-W18-090C-927	78871	28	ARC70/UVC/TD/742/Rx7s	34536	48	CMH35/TD/UVC/830/RX7s	43278	45
LPL-W18-090C-930	78872	28	BLS/E/20W/CMH	78711	47	CMH400/E/UVC/UJ/830/E40	13087	47
LPL-W18-090C-940	78873	28	BLS/E/20W/CMH/R/CC	78712	47	CMH400/TT/UVC/UJ/830/E40	13067	47
LPL-W18-120C-927	78874	28	BLS/E/20W/CMH/R/LP	78713	47	CMH50/TT/UVC/730/E27 STREETWISE	77400	47
LPL-W18-120C-930	78875	28	BLS/E/35W/CMH	78714	47	CMH70/E/UVC/UJ/830/E27/C	46189	47
LPL-W18-120C-940	78877	28	BLS/E/35W/CMH/R/CC	78715	47	CMH70/E/UVC/UJ/830/E27/D	46187	47
LPL-W18-120D-927	78878	28	BLS/E/35W/CMH/R/LP	78716	47	CMH70/PAR30/UVC/830/E27/FL40	21682	46
LPL-W18-120D-930	78879	28	CMH100/E/UVC/UJ/830/E27/C	46191	47	CMH70/PAR30/UVC/830/E27/SP15	21683	46
LPL-W18-120D-940	78880	28	CMH100/E/UVC/UJ/830/E27/D	46194	47	CMH70/PAR30/UVC/942/E27/FL40	74620	46
MB-G15	78911	29	CMH100/TT/UVC/730/E40 STREETWISE	77399	47	CMH70/PAR30/UVC/942/E27/SP15	74619	46
MB-G30	78912	29	CMH100/TT/UVC/830/E40	92478	47	CMH70/PAR30/UVC/942/E27/SP15	20005	45
MB-W15	78909	29	CMH150/T/UVC/UJ/830/G12	20012	45	CMH70/T/UVC/UJ/830/G12 Ultra	96752	45
MB-W30	78910	29	CMH150/T/UVC/UJ/942/G12	20014	45	CMH70/T/UVC/UJ/942/G12	20013	45
OT VIO/CON	73738	25	CMH150/TD/UVC/830/RX7s-24	36912	45	CMH70/TC/UVC/UJ/830/G8.5 PLUS**	43274	45
VIO/1.2W/730	73357	24	CMH150/TD/UVC/942/RX7s-24	38692	45	CMH70/TC/UVC/UJ/830/G8.5 Ultra	96751	45
VIO/1.2W/735	73355	24	CMH150/TT/UVC/730/E40 STREETWISE	77402	47	CMH70/TC/UVC/UJ/942/G8.5	26349	45
VIO/1.2W/741	73353	24	CMH150/TT/UVC/830/E40	38749	47	CMH70/TD/UVC/830/RX7s	36910	45
VIO/1.2W/830	73351	24	CMH150/UVC/O/T/U/830/E40	21516	47	CMH70/TD/UVC/942/RX7s	38698	45
VIO/1.2W/835	73349	24	CMH150/UVC/O/T/U/942/E40	21517	47	CMH70/TT/UVC/730/E27 STREETWISE	77401	47
VIO/1.2W/841	73347	24	CMH150/UVC/O/U/940/E27/D	43286	47	CMH70/TT/UVC/830/E27	38752	47
VIO/3.6W/730	73356	24	CMH150/UVC/O/U/942/E27/C	43285	47	CMH70/UVC/O/U/940/E27/D	43282	47
VIO/3.6W/735	73354	24	CMH150/UVC/T/U/842/E40	21514	47	H125/27 1/24	73736	52
VIO/3.6W/741	73352	24	CMH20/MR16/UVC/830/GX10/FL GX10	40401	46	H125/B22 1/24	77071	52
VIO/3.6W/830	73350	24	CMH20/MR16/UVC/830/GX10/SP	40400	46	H125NDX E27 1/24	77057	52
VIO/3.6W/835	73348	24	CMH20/MR16/UVC/830/GX10/WFL GX10	42691	46	H250/40 1/12	73737	52
VIO/3.6W/841	73346	24	CMH20/PAR20/UVC/830/E27/FL25	26481	46	H250NDX E40 1/12	77058	52
VIO/7.2W/730	74759	24	CMH20/T/UVC/830/GU6.5	40399	45	H400 DX E40 1/12	77061	52
VIO/7.2W/735	74760	24	CMH20/T/UVC/U/830/G12 PLUS**	42708	45	H400/40 1/12	74174	52
VIO/7.2W/741	74761	24	CMH20/TC/UVC/U/830/G8.5 PLUS**	39858	45	H50 DX E27 1/24	77055	52
VIO/7.2W/830	74762	24	CMH20PAR20/UVC/830/E27/SP10	26478	46	H50/27 1/24	74171	52
VIO/7.2W/835	74763	24	CMH20PAR30/UVC/830/E27/FL25	26518	46	H80 DX E27 1/24	77056	52
VIO/7.2W/841	74764	24	CMH20PAR30/UVC/830/E27/SP10	26497	46	H80/27 1/24	74172	52
VIO/G4/MODULE/3.6W/730	77499	25	CMH250/E/UVC/U/830/E40/D	10591	47	H80/B22 1/24	74173	52
VIO/G4/MODULE/3.6W/735	77502	25	CMH250/TT/UVC/U/830/E40	10589	47	KRC250/CMH/830/T/H/E40	20302	47
VIO/G4/MODULE/3.6W/741	77503	25	CMH35/MR16/UVC/930/GX10/FL GX10	88659	46	KRC400/D/H/740/E40	16875	49
VIO/G4/MODULE/3.6W/830	77476	25	CMH35/MR16/UVC/930/GX10/FL Ultra	76124	46	KRC400/D/VBUJ/740/E40	16872	49
VIO/G4/MODULE/3.6W/835	77477	25	CMH35/MR16/UVC/930/GX10/SP GX10	88658	46	KRC400/D/VBUJ/960/E40	10837	49
VIO/G4/MODULE/3.6W/841	77481	25	CMH35/MR16/UVC/930/GX10/SP Ultra	76123	46	KRC400/E/VBUJ/645/E40	16871	49
VIO/MODULE/CON	77526	25	CMH35/MR16/UVC/930/GX10/WFL GX10	88660	46	KRC400/T/H/960/E40	30052	49

Наименование продукта	Код продукта	Стр.
F45W/T5/830/ECO/WM/CVG	72985	65
F45W/T5/835/ECO/WM/CVG	72986	65
F45W/T5/841/ECO/WM/CVG	72987	65
F45W/T5/850/ECO/WM/CVG	72988	65
F45W/T5/865/ECO/WM/CVG	72989	65
F49/T5/830/WM	88343	63
F49/T5/840/WM	88336	63
F49W/T5/827/LL	90277	64
F49W/T5/830/LL	90278	64
F49W/T5/835/LL	90279	64
F49W/T5/840/LL	90280	64
F49W/T5/865/LL	90281	64
F4W/T5/33/SL	39441	65
F4W/T5/35/SL	39446	65
F54/T5/830/WM	88328	63
F54/T5/840/WM	88337	63
F54W/T5/827/LL	90272	64
F54W/T5/830/ECO/CVG	48433	64
F54W/T5/830/LL	90273	64
F54W/T5/835/ECO/CVG	48436	64
F54W/T5/835/LL	90274	64
F54W/T5/840/LL	90275	64
F54W/T5/841/ECO/CVG	48458	64
F54W/T5/850/ECO/CVG	80311	64
F54W/T5/865/ECO/CVG	48469	64
F54W/T5/865/LL	90276	64
F58/T8/830/51W/WM	73609	66
F58/T8/830/POLYLUX/LL	43510	66
F58/T8/840/51W/WM	73611	66
F58/T8/840/POLYLUX/LL	43511	66
F58W/T8/827/POLYLUX	93330	66
F58W/T8/830/CVG	12403	67
F58W/T8/830/POLYLUX	93334	66
F58W/T8/835/CVG	12405	67
F58W/T8/835/POLYLUX	93331	66
F58W/T8/840/CVG	12407	67
F58W/T8/840/POLYLUX	93333	66
F58W/T8/860/POLYLUX	12943	66
F6W/T5/33/SL	39445	65
F6W/T5/33/SPECFILL/IND	40307	65
F6W/T5/35/SL	39442	65
F6W/T5/840/SPECFILL/IND	40327	65
F70/T8/830/POLYLUX/LL	43513	66
F70/T8/840/63W WM	73615	66
F70/T8/840/POLYLUX/LL	43514	66
F70W/T8/835/CVG	12423	67
F70W/T8/835/POLYLUX	42792	66
F70W/T8/840/CVG	12424	67
F70W/T8/840/POLYLUX	42793	66
F72T8/CW	10829	67
F80/T5/830/WM	88329	63
F80/T5/840/WM	88332	63
F80W/T5/830/LL	90283	64
F80W/T5/835/LL	90284	64
F80W/T5/840/LL	90285	64
F80W/T5/865/LL	90286	64
F8W/35/T5/SPECFILL/IND	91451	65
F8W/T5/29/SL	37754	65
F8W/T5/33/SL	37755	65
F8W/T5/33/SPECFILL/IND	91450	65
F8W/T5/33/SPECFILL/SL	27011	65
F8W/T5/35/SL	37756	65
F8W/T5/35/SPECFILL/SL	27027	65

Наименование продукта	Код продукта	Стр.
F8W/T5/827/IND	37008	65
F8W/T5/840/IND	37009	65
F8W/T5/840/SPECFILL/IND	40331	65
F8W/T5/865/SPECFILL/IND	45034	65
F96PG17/CW	11009	67
F96T12/CW	25619	67
F96T8/CW	10912	67
FC22W/T5/830	75709	65
FC22W/T5/840	75720	65
FC40W/T5/830	75712	65
FC40W/T5/840	75713	65
FC55W/T5/830	75717	65
FC55W/T5/840	75718	65

Неинтегрированные компактные люминесцентные лампы

BLS/E/1X57-70W/QBX 220-240V	13248	80
F10DBX/T3/827/2P	78211	77
F10DBX/T3/827/4P	78217	78
F10DBX/T3/830/2P	78212	77
F10DBX/T3/830/4P	78218	78
F10DBX/T3/835/2P	78213	77
F10DBX/T3/835/4P	78219	78
F10DBX/T3/840/2P	78214	77
F10DBX/T3/840/4P	78220	78
F10DBX/T3/865/2P	78215	77
F10DBX/T3/865/4P	78231	78
F10W/2D/827/4P	88105	80
F10W/2D/835/4P	88106	80
F11BX/827	37663	77
F11BX/827/4P	37717	77
F11BX/830	38928	77
F11BX/835	37666	77
F11BX/840	37664	77
F11BX/840	38986	77
F11BX/840/4P	37713	77
F11BX/865/4P	12603	77
F13DBX/T3/827/2P	78221	77
F13DBX/T3/827/4P	78226	78
F13DBX/T3/830/2P	78222	77
F13DBX/T3/830/4P	78227	78
F13DBX/T3/835/2P	78223	77
F13DBX/T3/835/4P	78228	78
F13DBX/T3/840/2P	78224	77
F13DBX/T3/840/4P	78229	78
F13DBX/T3/865/2P	78225	77
F13DBX/T3/865/4P	78232	78
F13TBX/827/A/2P	35940	78
F13TBX/SPX27/827/A/4P	34391	78
F13TBX/SPX30/830/A/2P	35966	78
F13TBX/SPX30/830/A/4P	34395	78
F13TBX/SPX35/835/A/4P	34400	78
F13TBX/SPX41/840/A/4P	34387	78
F13TBX/SPX41/A/2P	35941	78
F162D/827	41744	80
F162D/827/4P	41746	80
F162D/830/4P	75066	80
F162D/835	41745	80
F162D/835/4P	41747	80
F162D/860	41749	80
F18BX/827	41087	79
F18BX/830	41088	79

Наименование продукта	Код продукта	Стр.
F18BX/835	41089	79
F18BX/840	41090	79
F18DBX/SPX27/827/4P	12865	78
F18DBX/SPX30/830/4P	12866	78
F18DBX/SPX35/835/4P	12869	78
F18DBX/SPX41/840/4P	12870	78
F18DBXT4/SPX27/827	12860	77
F18DBXT4/SPX30/830	12861	77
F18DBXT4/SPX35/835	12863	77
F18DBXT4/SPX41/840	12864	77
F18DBXT4/SPX65/865	13017	77
F18TBX/SPX27/827/A/2P	35945	78
F18TBX/SPX27/827/A/4P	34392	78
F18TBX/SPX30/830/A/2P	35944	78
F18TBX/SPX30/830/A/4P	34396	78
F18TBX/SPX35/835/A/2P	35937	78
F18TBX/SPX35/835/A/4P	34405	78
F18TBX/SPX41/840/A/2P	35939	78
F18TBX/SPX41/840/A/4P	34385	78
F212D/827/4P	41794	80
F212D/835/4P	41806	80
F212D/860/4P	41808	80
F24BX/827	41128	79
F24BX/830	41134	79
F24BX/835	41145	79
F24BX/840	41155	79
F26DBX/SPX27/827/4P	35247	78
F26DBX/SPX30/830/4P	35235	78
F26DBX/SPX35/835/4P	35248	78
F26DBX/SPX41/840/4P	35236	78
F26DBX/SPX65/865/4P	42798	78
F26DBXT4/SPX27/827	35250	77
F26DBXT4/SPX30/830	35237	77
F26DBXT4/SPX35/835	35251	77
F26DBXT4/SPX41/840	35252	77
F26DBXT4/SPX65/865	35305	77
F26TBX/SPX27/827/A/2P	35959	78
F26TBX/SPX27/827/A/4P	34393	78
F26TBX/SPX30/830/A/2P	35952	78
F26TBX/SPX30/830/A/4P	34397	78
F26TBX/SPX35/835/A/2P	35963	78
F26TBX/SPX35/835/A/4P	34406	78
F26TBX/SPX41/840/A/2P	35964	78
F26TBX/SPX41/840/A/4P	34381	78
F26TBX/SPX65/865/A/2P	35965	78
F282DT5/827/2P	10546	80
F282DT5/827/4P	10547	80
F282DT5/830/4P	75068	80
F282DT5/835/4P	10567	80
F282DT5/840/4P	10548	80
F32TBX/SPX27/827/AP4P	39377	79
F32TBX/SPX30/830/AP4P	39378	79
F32TBX/SPX35/835/A/4P	39379	79
F32TBX/SPX41/840/A/4P	39380	79
F34BX/830	41163	79
F34BX/835	41166	79
F34BX/840	41167	79
F36BX/827	41307	79
F36BX/830	41168	79
F36BX/835	41169	79
F36BX/840	41170	79
F36BX/865	75694	79
F382DT5/827/4P	10550	80

Указатель по описанию продукта

Наименование продукта	Код продукта	Стр.	Наименование продукта	Код продукта	Стр.	Наименование продукта	Код продукта	Стр.
F382DT5/830/4P	75067	80	FLE11TBX/T3/827/B22	72690	91	FLE20HLX/T2/865/E27	78200	92
F382DT5/835/4P	10566	80	FLE11TBX/T3/827/E14	78690	91	FLE20HLX/T2/865/E27	88685	92
F40BX/830	41171	79	FLE11TBX/T3/827/E14	40831	92	FLE20HLX/T3/827/B22	97031	92
F40BX/835	41172	79	FLE11TBX/T3/827/E27	72689	91	FLE20HLX/T3/827/B22	88123	93
F40BX/840	41173	79	FLE11TBX/T3/827/E27	40837	92	FLE20HLX/T3/827/E27	97030	92
F42TBX/827/A/4P	46312	79	FLE11TBX/T3/840/E14	88709	91	FLE20HLX/T3/827/E27	82941	93
F42TBX/830/A/4P	46313	79	FLE11TBX/T3/865/B22	75731	91	FLE20HLX/T3/865/E27	43270	93
F42TBX/835/A/4P	46314	79	FLE11TBX/T3/865/E14	88712	91	FLE20TBX/T3/827/B22	88719	91
F42TBX/841/A/4P	46315	79	FLE11TBX/T3/865/E27	75730	91	FLE20TBX/T3/827/E27	88718	91
F55BX/830	41174	79	FLE12GLS/T2/827/B22	88208	93	FLE20TBX/T3/827/E27	82911	92
F55BX/835	41260	79	FLE12GLS/T2/827/E14	88177	93	FLE20TBX/T3/840/B22	88721	91
F55BX/840	41298	79	FLE12GLS/T2/827/E27	88209	93	FLE20TBX/T3/840/E27	88720	91
F55BX/865	75695	79	FLE12GLS/T2/840/E14	88149	93	FLE20TBX/T3/865/B22	88723	91
F57QBX/827/A/4P/LL	45213	79	FLE12GLS/T2/840/E27	88150	93	FLE20TBX/T3/865/E27	88722	91
F57QBX/830/A/4P/LL	45204	79	FLE12HLX/T2/827/B22	78190	92	FLE22/CLITE/T5/827/E27	73767	95
F57QBX/835/A/4P/LL	45202	79	FLE12HLX/T2/827/B22	72716	92	FLE22/CLITE/T5/865/E27	73768	95
F57QBX/840/A/4P/LL	45201	79	FLE12HLX/T2/827/E14	76155	92	FLE23GG/827/B22	96791	94
F5BX/827/4P	37714	77	FLE12HLX/T2/827/E14	72714	92	FLE23GG/827/E27	96793	94
F5BX/840/4P	37715	77	FLE12HLX/T2/827/E27	76157	92	FLE23GG/840/E27	96790	94
F5BX/SPX27/827	37654	77	FLE12HLX/T2/827/E27	72715	92	FLE23HLX/T2/827/B22	88687	92
F5BX/SPX41/840	37661	77	FLE12HLX/T2/840/E14	78191	92	FLE23HLX/T2/827/E27	76159	92
F70QBX/830/A/4P/LL	45208	79	FLE12HLX/T2/840/E27	78192	92	FLE23HLX/T2/827/E27	88686	92
F70QBX/835/A/4P/LL	45219	79	FLE12HLX/T2/865/E14	78193	92	FLE23HLX/T2/840/E27	78202	92
F70QBX/840/A/4P/LL	45218	79	FLE12HLX/T2/865/E14	71004	92	FLE23HLX/T2/840/E27	88690	92
F7BX/827/4P	37658	77	FLE12HLX/T2/865/E27	78194	92	FLE23HLX/T2/865/E27	78203	92
F7BX/830	38930	77	FLE12HLX/T2/865/E27	71005	92	FLE23HLX/T2/865/E27	88691	92
F7BX/840/4P	37716	77	FLE15AG/T2/830/B22	78235	93	FLE23QBX/T3/827/B22	75039	91
F7BX/865	38984	77	FLE15AG/T2/830/E27	77366	93	FLE23QBX/T3/827/E27	75268	91
F7BX/SPX27/827	37846	77	FLE15AG/T2/865/E27	78688	93	FLE23QBX/T3/840/B22	97001	91
F7BX/SPX35/835	37659	77	FLE15GG/827/B22	96779	94	FLE23QBX/T3/840/E27	97000	91
F7BX/SPX41/840	37660	77	FLE15GG/827/E27	96776	94	FLE23QBX/T3/865/B22	97007	91
F9BX/827	37651	77	FLE15GG/840/E27	96778	94	FLE23QBX/T3/865/E27	97006	91
F9BX/827/4P	37710	77	FLE15GLS/T3/827/B22	88175	93	FLE23HLX/T4/827/HPF	76152	93
F9BX/830	38929	77	FLE15GLS/T3/827/E27	88176	93	FLE5CDL/T2/827/B22	88853	94
F9BX/840/4P	37711	77	FLE15GLS/T3/840/E27	88148	93	FLE5CDL/T2/827/E14	75676	94
F9BX/865	38985	77	FLE15HLX/T2/827/B22	78195	92	FLE5CDL/T2/827/E27	78698	94
F9BX/SPX35/835	37652	77	FLE15HLX/T2/827/B22	72718	92	FLE5CDL/T2/840/E14	73408	94
F9BX/SPX41/840	37653	77	FLE15HLX/T2/827/E27	76156	92	FLE5CDL/T2/840/E27	73410	94
FLE18W2D/827 GRZ10D	18122	80	FLE15HLX/T2/827/E27	72717	92	FLE5SPH/T2/827/B22	88841	93
FLE18W2D/835 GRZ10D	18123	80	FLE15HLX/T2/840/E27	78196	92	FLE5SPH/T2/827/E14	88839	93
FLE18W2D/840 GRZ10D	18120	80	FLE15HLX/T2/865/E27	78197	92	FLE5SPH/T2/827/E27	78691	93
FLE30W2D/827 GRZ10T	78237	80	FLE15HLX/T2/865/E27	71006	92	FLE5SPH/T2/840/E14	73387	93
FLE30W2D/835 GRZ10T	78238	80	FLE15TBX/T3/827/B22	88713	91	FLE5SPH/T2/840/E27	73389	93
FLE30W2D/840 GRZ10T	78239	80	FLE15TBX/T3/827/E27	72688	91	FLE5TWCSDL/AMBER E14	78692	94
			FLE15TBX/T3/827/E27	26447	92	FLE5TWCSDL/AMBER/E14	72706	94
			FLE15TBX/T3/840/B22	88715	91	FLE5TWCSDL/OP/827/E14	78693	94
			FLE15TBX/T3/840/E27	88714	91	FLE7BCDL/OP/827/E14	88162	94
			FLE15TBX/T3/865/B22	88717	91	FLE7CDL/T2/827/B22	88856	94
			FLE15TBX/T3/865/E27	88716	91	FLE7CDL/T2/827/E14	75677	94
			FLE20AG/T3/830/B22	78236	93	FLE7CDL/T2/827/E27	75311	94
			FLE20AG/T3/830/E27	77365	93	FLE7CDL/T2/840/E14	73451	94
			FLE20AG/T3/865/E27	78689	93	FLE7CDL/T2/840/E27	73453	94
			FLE20GG/827/B22	75675	94	FLE7GU10/T2/827	73454	95
			FLE20GG/827/E27	96780	94	FLE7R50/T2/827/B22	78700	95
			FLE20GG/840/E27	96794	94	FLE7R50/T2/827/E14	88845	95
			FLE20GLS/T3/827/E27	82151	93	FLE7R50/T2/827/E27	78701	95
			FLE20HLX/T2/827/B22	78198	92	FLE7R50/T2/840/E14	73403	95
			FLE20HLX/T2/827/B22	88681	92	FLE7SPH/T2/827/B22	88844	93
			FLE20HLX/T2/827/E27	76158	92	FLE7SPH/T2/827/E14	88842	93
			FLE20HLX/T2/827/E27	88680	92	FLE7SPH/T2/827/E27	75313	93
			FLE20HLX/T2/840/E27	78199	92	FLE7SPH/T2/840/E14	73402	93
			FLE20HLX/T2/840/E27	88684	92	FLE7SPH/T2/840/E27	73398	93
			FLE20HLX/T2/865/B22	78201	92	FLE7TWCSDL/AMBER E14	78694	94

Интегрированные компактные люминесцентные лампы

EFL23W/827/R80/E27	82174	95
EFL23W/830/R80/E27	92246	95
FLE11AG/T2/830/B22	78234	93
FLE11AG/T2/830/E27	77367	93
FLE11AG/T2/865/E27	78687	93
FLE11CDL/T3/827/B22	76202	94
FLE11CDL/T3/827/E14	76198	94
FLE11CDL/T3/827/E27	76201	94
FLE11HLX/T3/827/E27	82926	93
FLE11HLX/T3/865/E27	43271	93
FLE11R63/T2/827/E14	78699	95
FLE11R63/T2/827B22	88850	95
FLE11R63/T2/827E27	88849	95
FLE11R63/T2/840/E14	73405	95

Наименование продукта	Код продукта	Стр.
FLE7TWTSCDL/AMBER/E14	72707	94
FLE7TWTSCDL/OP/827/B22	73375	94
FLE7TWTSCDL/OP/827/E14	75312	94
FLE7TWTSCDL/OP/827/E27	78695	94
FLE8GLS/T2/827/B22	88179	93
FLE8GLS/T2/827/E14	88178	93
FLE8GLS/T2/827/E27	88180	93
FLE8GLS/T2/840/E14	88151	93
FLE8GLS/T2/840/E27	88152	93
FLE8HLX/T2/827/B22	78156	92
FLE8HLX/T2/827/B22	72713	92
FLE8HLX/T2/827/E14	76153	92
FLE8HLX/T2/827/E14	72711	92
FLE8HLX/T2/827/E27	76154	92
FLE8HLX/T2/827/E27	72712	92
FLE8HLX/T2/840/E14	78157	92
FLE8HLX/T2/840/E27	78188	92
FLE8HLX/T2/865/E14	71002	92
FLE8HLX/T2/865/E27	78189	92
FLE8HLX/T2/865/E27	71003	92
FLE9AG/T2/830/B22	78233	93
FLE9AG/T2/830/E27	77368	93
FLE9AG/T2/865/E27	78686	93
FLE9GU10/T2/827	78702	95
FLE9TBM/T3/827/B22	88696	91
FLE9TBM/T3/827/E14	88697	91
FLE9TBM/T3/827/E14	40828	91
FLE9TBM/T3/827/E14	40828	92
FLE9TBM/T3/827/E27	88695	91
FLE9TBM/T3/827/E27	82896	91
FLE9TBM/T3/827/E27	82896	92
FLE9TBM/T3/840/B22	88699	91
FLE9TBM/T3/840/E14	88700	91
FLE9TBM/T3/840/E27	88698	91
FLE9TBM/T3/865/B22	88702	91
FLE9TBM/T3/865/E14	88703	91
FLE9TBM/T3/865/E27	88701	91
FLE9TWTSCDL/OP/827/E14	78696	94
FLE9TWTSCDL/OP/827/E27	78697	94

Галогенные лампы

100PAR30/230/FL	32484	108
100PAR30/240/FL	32482	108
100W HALO A CL B22 240V	76942	108
100W HALO A CL E27 230V	76944	108
100W HALO A CL E27 240V	76941	108
18W HALO C CL B22 240V	76938	109
18W HALO C CL E14 230V	76940	109
18W HALO C CL E14 240V	76937	109
18W HALO S CL B22 240V	76563	109
18W HALO S CL E14 230V	76567	109
18W HALO S CL E14 240V	76562	109
18W HALO S CL E27 230V	76565	109
28W HALO A CL B22 240V	76955	108
28W HALO A CL E27 230V	76957	108
28W HALO A CL E27 240V	76954	108
28W HALO C CL B15 240V	76932	109
28W HALO C CL B22 240V	76931	109
28W HALO C CL E14 230V	76936	109
28W HALO C CL E14 240V	76930	109
28W HALO C CL E27 230V	76934	109
28W HALO C CL E27 240V	76929	109

Наименование продукта	Код продукта	Стр.
28W HALO R50 E14 230V	76546	109
28W HALO R50 E14 240V	76544	109
28W HALO S CL B15 240V	76557	109
28W HALO S CL B22 240V	76556	109
28W HALO S CL E14 230V	76561	109
28W HALO S CL E14 240V	76555	109
28W HALO S CL E27 230V	76559	109
28W HALO S CL E27 240V	76554	109
40PAR16/230/FL	27826	108
40PAR16/240/FL	27845	108
42W HALO A CL B22 240V	76951	108
42W HALO A CL E27 230V	76953	108
42W HALO A CL E27 240V	76950	108
42W HALO C CL B15 240V	76571	109
42W HALO C CL B22 240V	76570	109
42W HALO C CL E14 230V	76575	109
42W HALO C CL E14 240V	76569	109
42W HALO C CL E27 230V	76573	109
42W HALO C CL E27 240V	76568	109
42W HALO R63 E27 230V	76543	109
42W HALO R63 E27 240V	76541	109
42W HALO R80 E27 230V	76540	109
42W HALO R80 E27 240V	76538	109
42W HALO S CL E14 230V	76553	109
42W HALO S CL E27 230V	76551	109
42W HALOS CL B22 240V	76549	109
42W HALOS CL E14 240V	76548	109
42W HALOS CL E27 240V	76547	109
50PAR20/230/FL	40362	108
50PAR20/230/SP	40363	108
50PAR20/240/FL	40365	108
50PAR20/240/SP	40364	108
70W HALO A CL B22 240V	76946	108
70W HALO A CL E27 230V	76948	108
70W HALO A CL E27 240V	76945	108
70W HALO R80 E27 230V	76537	109
75PAR25/230/FL	91775	108
75PAR25/240/FL	92165	108
75PAR30/230/FL	40349	108
75PAR30/230/SP	40366	108
75PAR30/240/FL	40361	108
75PAR30/240/SP	40367	108
AR111 100W12V FL	41922	104
AR111 100W12V SP	41915	104
AR111 100W12V WFL	41923	104
AR111 35W12V FL	10775	104
AR111 35W12V SP	10774	104
AR111 50W12V FL	10767	104
AR111 50W12V SP	10766	104
AR111 75W12V FL	10769	104
AR111 75W12V SP	10768	104
AR111 75W12V WFL	10771	104
BAB/CG	20857	103
ESX/CG	20858	103
EXN/CG	20867	103
EXT/CG	20872	103
EXZ/CG	20871	103
EYC/CC	20840	103
EYC/CG	20873	103
EYF/CG	20876	103
EYJ/CC	20841	103
EYJ/CG	20874	103
FMW/CG	20859	103

Наименование продукта	Код продукта	Стр.
FNV/CG	20865	103
FRA/CG	20860	103
FRB/CG	20864	103
FRB/CG/EC	38013	104
Halo T38/1000W/E40/230	32108	108
Halo T38/1000W/E40/240	32109	108
K1 C330W 230V R7S	76207	107
K1 C330W 240V R7S	76527	107
K1/Q375 T3/230V HIR	31598	107
K1/Q375 T3/240V HIR	31612	107
K1/Q500 T2.5/CL	29161	107
K1/Q500 T2.5/CL	29165	107
K1/Q500 T2.5/CL	29168	107
K10/1000 T3/CL	43712	107
K11 C130W 230V R7S	76209	107
K11 C130W 240V R7S	76529	107
K12 C100W 230V R7S	76210	107
K12 C100W 240V R7S	76530	107
K4/Q1000 T3/CL	29180	107
K4/Q1000 T3/CL	29181	107
K5/Q1500 T3/CL	29184	107
K5/Q1500 T3/CL	23830	107
K5/Q1500 T3/CL	29187	107
K5/Q1500 T3/CL	23832	107
K8/Q2000 T3/CL	30886	107
K9 C200W 230V R7S	76208	107
K9 C200W 240V R7S	76528	107
K9/Q225 T3/230V HIR	91515	107
K9/Q225 T3/240V HIR	43299	107
M11/H10 G4	34674	106
M11/Q10/G4 ST	12708	106
M180/Q100/GV6.35	34664	106
M199/FTH	19634	103
M249/EXT/CG/EC	38014	104
M250/EXZ/CG	88237	104
M250/EXZ/CG/EC	39611	104
M251/FTC/CG	19636	103
M258/EXN/CG	88239	104
M258/EXN/CG/AL	88215	104
M258/EXN/CG/EC	38011	104
M262/FTD/CG	19625	103
M264/FTA/CG	19639	103
M266/FTF/CG	19627	103
M268/ESX/CG/EC	38012	104
M269/BAB/CG	88235	104
M269/BAB/CG/AL	88216	104
M269/BAB/CG/EC	38006	104
M28/Q100 GY6.35	34676	106
M280/FNV/CG	88238	104
M280/FNV/CG/EC	39236	104
M280/FNW/CG/AL	88214	104
M281/FMW/CG	88236	104
M281/FMW/CG/AL	88217	104
M281/FMW/CG/EC	38007	104
M29/Q10 G4	34720	106
M30/ESB/Q20 G4	34718	106
M313/Q75/GY6.35	34682	106
M32/Q50 GY6.35	34702	106
M32/Q50/GY6.35 ST	12713	106
M34/FHE/Q20 G4	34719	106
M35/Q20 G4	34714	106
M42/Q10 G4	34728	106
M47/Q20 G4	34715	106



Указатель по описанию продукта

Лампы накаливания

Наименование продукта	Код продукта	Стр.
M47/Q20/G4 ST	12711	106
M58/EXN	88234	104
M58/EXN/EC	38002	104
M62/FTD	19626	103
M66/FTF	19635	103
M67/Q100 GY6.35 24V	34663	106
M69/BAB	88231	104
M69/BAB/EC	38000	104
M73/Q75/GY6.35	34683	106
M74/Q50/GY6.35	34703	106
M75/Q35/GY6.35	34710	106
M76/Q20/GY6.35	34712	106
M80/FNV	88232	104
M81/FMW	88229	104
M81/FMW/EC	38001	104
M9/H5 G4	42959	106
M95/Q35/GY6.35	34708	106
M95/Q35/GY6.35 ST	12712	106
MR16 IR 20W 12V WFL	77657	103
MR16 IR 35W 12V WFL	77658	103
Q100/GY6.35 ST	12718	106
Q10T2,5/12V G4	35705	106
Q20MR16/230/FL	10898	105
Q20MR16/240/FL	10859	105
Q20MR16HIR/CCG10	77900	103
Q20MR16HIR/CCG24	77901	103
Q20MR16HIR/CCG36	77902	103
Q20T2,5/12V G4	35710	106
Q20T3/12V GY6.35	35696	106
Q30MR16HIR/CCG10	79584	103
Q30MR16HIR/CCG24	79585	103
Q30MR16HIR/CCG36	79586	103
Q35MR16/230/FL	10896	105
Q35MR16/240/FL	10857	105
Q35MR16HIR/CCG10	77904	103
Q35MR16HIR/CCG24	77905	103
Q35MR16HIR/CCG36	77906	103
Q35T3/12V GY6.35	35699	106
Q45MR16HIR/CCG10	77907	103
Q45MR16HIR/CCG24	77908	103
Q45MR16HIR/CCG36	77909	103
Q50MR16/230/25°	40402	105
Q50MR16/230/36°	40403	105
Q50MR16/230/FL	92729	105
Q50MR16/240/25°	40404	105
Q50MR16/240/36°	40405	105
Q50MR16/240/FL	92730	105
Q50MR16/240/FL START	12988	105
Q50MR16/240/FL START	12995	105
Q50MR16/240/FL START	13003	105
Q50T3/12V GY6.35	35700	106
Q75T3/12V GY6.35	35701	106
SHORTG9 25W CL 230V	45692	106
SHORTG9 25W CL 240V	88941	106
SHORTG9 40W CL 230V	22504	106
SHORTG9 40W CL 240V	22498	106

Наименование продукта	Код продукта	Стр.
100A1/CL/B22	21634	115
100A1/CL/B22	18117	115
100A1/CL/E27	22422	115
100A1/CL/E27	21669	115
100A1/CL/E27	19949	115
100A1/CL/E27 24V	35174	116
100A1/F/B22	21665	115
100A1/F/E27	21677	115
100A1/F/E27	19956	115
100A1/F/E27 24V	91873	116
100A1/F-RS/E27	91227	116
100A1/P/GRS/B22	31560	116
100A1/P/GRS/E27	31573	116
100A65/CL/E27	22620	116
100PAR/FL/IR/E27	92060	120
100R80/E27	91345	120
100R80/PL/E27	42837	120
100R80S/E27	92860	119
100R95/E27	91366	119
120PAR/WMISER/FL/E27	91573	120
120PAR/WMISER/SP/E27	91576	120
150/IR/F/E27	91288	121
150A65/CL/E27	22566	115
150A65/FR/E27	22568	115
150R/IR/CL/E27	28720	120
150R/IR/R/E27	91372	121
150R95/E27	91367	119
15A1/CL/E27	23546	115
15D1/B/E14	92001	117
15D1/B/E27	91522	117
15D1/CL/B22	91911	117
15D1/CL/E14	92002	117
15D1/CL/E27	91917	117
15D1/F/E27	90569	117
15D1/G/E14	92004	117
15D1/G/E27	91521	117
15D1/ORANGE/E27	90528	117
15D1/R/E14	90525	117
15D1/R/E27	90531	117
15D1/Y/E14	90526	117
15D1/Y/E27	90527	117
15P1/B/E14	12318	122
15P1/CL E14	73478	122
15P1/CL/B22	31811	122
15P1/CL/E14	31821	122
15P1/CL/E14	12512	122
15P1/CL/E14	91950	122
15P1/CL/E14	92046	122
15P1/F/E14	92047	122
15P1/G/E14	12587	122
15P1/OVEN22/CL/E14	12447	122
15P1/R/E14	12585	122
15P1/RS/CL/E14	93301	122
15P1/Y/E14	12586	122
15T25/CL/E14	13118	123
15TC1/CL/E14	10823	118
175PAR/IR/E27	91542	120
200A1/CL/E27	91127	115
200A1/F/E27	91128	115
250R/IR/CL/E27	28724	120
250R/IR/F/E27	91390	121

Наименование продукта	Код продукта	Стр.
250R/IR/R/E27	91391	121
25A1/B/E27	90924	116
25A1/CL/E27	23547	115
25A1/CL/E27 24V	35178	116
25A1/G/E27	90920	116
25A1/O/E27	90923	116
25A1/R/E27	90922	116
25A1/Y/E27	90921	116
25C1/BT/FR/E14	27148	119
25C1/CL/E14	90488	118
25C1/CL/E27	10870	118
25C1/F/E14	91322	118
25C1/FR/E14	91680	118
25C1/O/E27	10875	118
25C1/SL/E14	90483	118
25D1/CL/E14	19781	117
25D1/CL/E14	19775	117
25D1/CL/E27	90564	117
25D1/CL/E27	12513	123
25D1/F/E27	90566	117
25D1/FR/E14	19777	117
25D1/SB/E14	19796	117
25P/E14/CL	73479	122
25P1/CL/E14	91955	122
25P1/CL/E14	34420	122
25P1/F/E14	92048	122
25P1/OVEN/T25/CL	45330	122
25P1/OVEN25/CL/E14	43381	122
25R39/E14	91523	119
25R50/E14	92373	119
25T25/CL/E14	13119	123
25T28/CL/E14	13109	123
25TC1/CL/E14	10826	118
25TC1/F/E14	10831	118
275R/IR/CL/E27	32569	120
275R/IR/SA/E27	32296	121
300A1/CL/E27	91226	115
300A1/CL/E40	91724	115
30R39/E14	91524	119
35SL/O/300/2S14	91487	123
35SL/O/300/S14	91505	123
40A1/CL/B22	21619	115
40A1/CL/B22 24V	91879	116
40A1/CL/E27	21666	115
40A1/CL/E27	19946	115
40A1/CL/E27 24V	91876	116
40A1/F/E27	21671	115
40A1/F/E27	19952	115
40A1/F/E27 24V	91874	116
40A1/F-RS/E27	91228	116
40C1/BT/FR/E14	27151	119
40C1/CL/E14	91674	118
40C1/CL/E14	90487	118
40C1/CL/E27	10871	118
40C1/F/E14	91323	118
40C1/FR/E14	91682	118
40C1/O/E27	10877	118
40C1/SL/E14	90482	118
40C1BT/CL/B15	27160	119
40C1BT/CL/B22	27158	119
40C1BT/CL/E14	27190	119

Наименование продукта	Код продукта	Стр.
40D1/CL/B22	91989	117
40D1/CL/E14	19788	117
40D1/CL/E14	19782	117
40D1/CL/E14	12462	123
40D1/CL/E27	90565	117
40D1/CL/E27	12515	123
40D1/F/E14	19789	117
40D1/F/E27	90567	117
40D1/FR/E14	19778	117
40R50/B/E14	91387	121
40R50/E14	92366	119
40R50/G/E14	91389	121
40R50/NEO/E14	91393	120
40R50/R/E14	91386	121
40R50/Y/E14	91388	121
40R63/B/E27	91530	121
40R63/E27	91079	119
40R63/G/E27	91533	121
40R63/PL/E27	47978	120
40R63/R/E27	91532	121
40R63/Y/E27	91531	121
40R80S/E27	92858	119
40T28/CL/E14	13110	123
40T45/SL/E14	90562	118
40TC1/CL/E14	10827	118
40TC1/F/E14	10832	118
42V60/F/E27	29051	116
60A1/CL/B22	21629	115
60A1/CL/B22 24V	91878	116
60A1/CL/E27	21667	115
60A1/CL/E27	19947	115
60A1/CL/E27 24V	91877	116
60A1/CL/E27/TSR	35239	116
60A1/F/B22	21663	115
60A1/F/E27	22433	115
60A1/F/E27	21673	115
60A1/F/E27	19954	115
60A1/F/E27 24V	91875	116
60A1/F-RS/E27	91229	116
60A1/P/VRS/B22	31535	116
60A1/P/VRS/E27	31546	116
60A1/SB/E27	91131	117
60C1/CL/E14	91678	118
60C1/CL/E14	90480	118
60C1/CL/E27	10873	118
60C1/F/E14	91534	118
60C1/FR/E14	91683	118
60C1/O/E27	10878	118
60C1/SL/E14	90481	118
60C18T/CL/B15	27164	119
60C18T/CL/B22	27162	119
60C18T/CL/E14	27192	119
60C18T/FR/E14	27176	119
60D1/CL/E14	19791	117
60D1/CL/E14	19784	117
60D1/CL/E27	91593	117
60D1/F/E14	19793	117
60D1/F/E27	90568	117
60D1/FR/E14	19786	117
60PAR/WMISER/FL/E27	91575	120
60R50/E14	91327	119

Наименование продукта	Код продукта	Стр.
60R63/E27	91080	119
60R63/E27	91340	120
60R63/PL/E27	42831	120
60R80/B/E27	91525	121
60R80/E27	91344	120
60R80/G/E27	91526	121
60R80/PL/E27	42830	120
60R80/R/E27	91528	121
60R80/Y/E27	91527	121
60R80S/E27	92839	119
60SL/O/500/2S14	91488	123
60SL/O/500/S14	91486	123
60T28/CL/E14	13111	123
60T45/SL/E14	91952	118
60TC1/CL/E14	10828	118
60TC1/F/E14	10833	118
70A1/CL/E27	35238	116
75A1/CL/B22	21633	115
75A1/CL/E27	88165	115
75A1/CL/E27	21668	115
75A1/CL/E27	19948	115
75A1/F/B22	21664	115
75A1/F/E27	21675	115
75R80S/E27	92859	119
75R95/E27	91351	119
80PAR/WMISER/FL/B/E27	91578	121
80PAR/WMISER/FL/E27	91574	120
80PAR/WMISER/FL/G/E27	91543	121
80PAR/WMISER/FL/R/E27	91540	121
80PAR/WMISER/FL/Y/E27	91539	121
80PAR/WMISER/SP/E27	91577	120

Лампы SHOWBIZ™

4405	24425	130
4502	24627	130
4505	24640	130
4509	24650	130
4511	24663	130
4515	24673	130
4545	24768	131
4552	40576	132
4553	24799	130
4559	40578	132
4580	24859	130
4581	24862	130
4587	24867	130
4593	24887	130
4594	24891	130
4596	24898	130
4626	24964	130
4627	24966	130
120PAR56/MFL	19024	131
120PAR56/WFL	19025	131
200PAR	20122	131
240PAR56/VNSP	20575	131
240PAR56/WFL	20577	131
25PAR36	14553	130
25PAR36/WFL	14555	130
300PAR56/MFL	20836	131
300PAR56/MFL	20852	131

Наименование продукта	Код продукта	Стр.
300PAR56/MFL	18677	131
300PAR56/NSP	20803	131
300PAR56/NSP	20853	131
300PAR56/NSP	18676	131
300PAR56/WFL	23427	131
300PAR56/WFL	20849	131
300PAR56/WFL	20854	131
300PAR56/WFL	18678	131
4509X	41503	130
4537-2	40822	130
500/PAR64/MFL	39411	132
500/PAR64/W FL	39414	132
500PAR64/MFL	39409	132
50PAR36/NSP	16540	130
50PAR36/VNSP	12892	130
50PAR36/VWFL	16542	130
50PAR36/WFL	16541	130
50PAR36/WFL/H	19880	130
99-0201 CSI	88495	128
99-0221 CSI	88494	128
99-0222 CID	88493	128
99-1222 CSI CS	88514	128
99-1422 CSI HR	88513	128
A1/244	88460	135
A1/248	88492	135
A1/249	88491	135
BCM-020MT324CL	48773	134
BCM-020MT324CL	48774	134
BRJ/EVB A1/234	18235	135
BRL A1/220	18234	135
BTM	88546	134
CMH150/PAR64/830/GX16d/MFL	88537	128
CMH150/PAR64/830/GX16d/SP	88545	128
CMH150/PAR64/830/GX16d/WFL	16960	128
CMH150/PAR64/942/GX16d/MFL	88542	128
CMH150/PAR64/942/GX16d/SP	88543	128
CMH150/PAR64/942/GX16d/WFL	88541	128
CMH400/932/GX9.5	73579	128
CMH400/941/GX9.5	73580	128
CP105	88880	135
CP110 OC1200	88439	134
CP23	72680	134
CP23	88455	134
CP24	88459	134
CP29	88875	134
CP29	88876	134
CP30	88877	135
CP32	88879	135
CP39 FKH	88531	134
CP40 FKJ	88458	134
CP40 FKJ	88538	134
CP41 FKK	88489	134
CP41 FKK	88488	134
CP43 FTL	96735	134
CP43 FTL	88533	134
CP51 FKM	88530	134
CP52 FKN	88496	134
CP53	88532	135
CP58	88878	135
CP59	88512	135
CP60 EXC SUPER	88425	132

Указатель по описанию продукта

Наименование продукта	Код продукта	Стр.	Наименование продукта	Код продукта	Стр.	Наименование продукта	Код продукта	Стр.
CP60 EXC SUPER	88551	132	CSR4000/DE	48455	127	F18T8/BLB	88832	129
CP61 EXD SUPER	88535	132	CSR4000/SE/HR	48466	127	F20T12/BLB	34747	129
CP61 EXD SUPER	88550	132	CSR4000/SE/HR/UV-C	27765	127	F20T12/CINEMA32/HO/CVG	15775	129
CP62 EXE SUPER	88549	132	CSR575/2/SE	15378	127	F20T12/CINEMA55/HO/CVG	15776	129
CP62 EXE SUPER	88536	132	CSR575/2/T/SE	49492	127	F24T8CINEMA32/CVG	72658	129
CP70 FVA	88472	134	CSR575/DE	70979	127	F24T8CINEMA55/CVG	72659	129
CP70 FVA	88471	134	CSR575/DE/70 BULK	70978	127	F36T8/BLB	88833	129
CP77 FEP	88449	133	CSR575/SE/HR	48463	127	F40T12/BLB	25618	129
CP79	88503	134	CSR575/SE/HR/UV-C	40460	127	F40T12/CINEMA32/HO/CVG	15782	129
CP81 FKW	88443	133	CSR575/SS/DE/75	45231	127	F40T12/CINEMA55/HO/CVG	15783	129
CP81 FSK	88444	133	CSR6000/DE	48456	127	F48T8/Cinema32/CVG	81207	129
CP81 FSL	88433	133	CSR6000/SE/HR	48467	127	F48T8/Cinema55/CVG	81208	129
CP82 FRG	88467	133	CSR6000/SE/HR/UV-C	40492	127	F55BX/CINPLUS/32	41903	129
CP82 FRH	88466	133	CSR700/2/SE	49491	127	F55BX/CINPLUS/55	41911	129
CP82 FRJ	88464	133	CSR700/S/DE/60	22493	127	F55BX/StudioBiax32	41869	129
CP83	12036	134	CSR700/S/DE/72	41357	127	F55BX/StudioBiax56	41873	129
CP83	12037	134	CSR700/TAL/60/PJJK28	78718	127	FAD	30325	135
CP86 PAR64/VNSP	73581	132	CSR700/TAL/60/PJJK50	76161	127	FBO	41671	130
CP86 PAR64/VNSP	99944	132	CSR700SA	15380	128	FBY	30374	135
CP87 PAR64/NSP	25504	132	CSR700SA/72	45234	128	FCR A1/215	14876	135
CP87 PAR64/NSP	99945	132	CSR800/SE/HR/UV-C	22495	127	FCS A1/216	13598	135
CP87 PAR64/NSP	99946	132	CSS150/850/GY9.5	88485	128	FCX	41673	130
CP88 PAR64/MFL	99947	132	CYX	88610	134	FEL	88625	133
CP88 PAR64/MFL	99948	132	DDL	43537	136	FEY	88629	135
CP89 FRK	88462	133	DDS	43988	136	FFN	13233	132
CP89 FRM	88461	133	DED	43950	136	FFP	13229	132
CP90	88453	134	DKZ/DSE	19926	135	FFR	13228	132
CP91	88505	134	DWE	41667	130	FFS	13227	132
CP92	88507	134	DXW	30157	135	FKE	88499	134
CP92	88506	134	DXX	36952	135	FKR	88450	133
CP93	88508	134	DXX	36953	135	FLK	88548	133
CP94	88502	134	DYR A1/233	26895	135	FLK-LL	88452	133
CP95	88511	132	DZA	37346	135	FLT	25261	137
CP95	88510	132	DZE/FDS A1/262	37695	135	FMR	88504	133
CSD250/2/SE	27817	127	EGE	88617	134	FNT	18241	135
CSD250/2/SE BULK	21328	127	EGJ	88615	134	FXL	21613	137
CSR1200/2/SE	49490	127	EGN	88509	134	GKV	88448	133
CSR1200/DE	48453	127	EGT	88622	134	GKV	88447	133
CSR1200/S/DE/60/STB	96802	127	EHD	88624	133	GKV/LL	88446	133
CSR1200/SE/HR	48464	127	EHF	88627	133	GKV/LL	88445	133
CSR1200/SE/HR/UV-C	27764	127	EHG	88626	133	H4515	15133	130
CSR12000/DE	48457	127	EHJ A1/223	14874	135	H7604	43576	130
CSR12000/SE/HR	48468	127	EJA	32882	136	H7635	43591	130
CSR1200S/DE/60	22494	127	EJG	23756	135	HPL 575	88478	133
CSR1200SA	21849	128	EJL A1/252	29150	136	HPL 575	88477	133
CSR125/SE/HR	48461	127	EKE	35200	136	HPL 575-C	88436	133
CSR1500/S/DE/STB	96800	127	EKZ	36902	136	HPL 575-C	88438	133
CSR1500/TAL/60/S	74873	127	ELC A1/259	37462	136	HPL 575-C LL-X	88434	133
CSR1800/SE/HR/UV-C	77390	127	ELC500	15377	136	HPL 575-C LL-X	88435	133
CSR18000/DE	48459	127	ELD/EJN	38306	136	HPL 575-X LL	88476	133
CSR18000/SE/HR	22496	127	ELH	38476	136	HPL 575-X LL	88475	133
CSR200/DE	48450	127	ENH	38686	136	HPL 750	88474	133
CSR200/SE/HR/UV-C	48462	127	ENL	25475	137	HPL 750	88473	133
CSR2000SA	21801	128	ENX	41705	137	HPL 750-C	88437	133
CSR24000/DE	78710	127	EPT	41729	137	HPL 750-C-XLL	88428	133
CSR2500/DE	48454	127	EPV	41882	137	HPL 750-X-LL	88430	133
CSR2500/SE/HR	48465	127	EPX	42614	137	HPL 750-X-LL	88429	133
CSR2500/SE/HR/UV-C	40482	127	ERV	41874	137	HX185	88484	135
CSR300/2/TAL	76160	127	EVD A1/239	41164	135	HX48	88874	134
CSR400/S/DE/70	22478	127	EXG/PAR64/WFL	88480	132	HX800	88432	133
CSR400/S/DE/90	45232	127	EXG/PAR64/WFL	88479	132	M28/EVA	34676	136
CSR400/SE/HR/75	45238	127	EXR	12092	137	M29/ESA	34720	136
CSR400/SE/HR/UV-C	21853	127	EXY	12097	137	M30/ESB	34718	136

Наименование продукта	Код продукта	Стр.
M32	34702	136
M33	34768	136
M36	88516	136
M38	88442	136
M38	78343	136
M40	88468	136
P2/10	19697	135
P2/10	19698	135
P2/11 EME/Clear	23760	135
P2/11 EMF/Frosted	23761	135
P2/12	19695	135
P2/12	19696	135
P2/27 FEK	88482	135
P2/27 FEK	88481	135
P2/28 FCM	23797	135
P2/7 EKM	20249	135
P2/7 EKM	20253	135
Q1000PAR64/MFL	43498	132
Q1000PAR64/NSP	43497	132
Q1000PAR64/WFL	43499	132
Q12MT26/4CL	48771	134
Q12MT26/4CL	48779	134
Q24MT32/4CL	48777	134
Q4554	37706	130
Q4559	40579	132
Q4559X	42552	132
Q4681	36271	130
Q500PAR56/MFL	43495	131
Q500PAR56/NSP	43494	131
Q500PAR56/WFL	43496	131
T11	88456	134
T11 Q1000T8/CL	88515	134
T12	88431	134
T13 FKB	88497	134
T14 FKD	88529	134
T16	88500	135
T17 FKF	88498	134
T18 GCW	88465	133
T19 FWR	88457	134
T25 GCW	88470	133
T26 GCS	88463	133
T27 GCS	88469	133
T28	88451	134
T29 FWT	88454	134

Лампы специального назначения

1200T20	88523	147
AF6/2 6.6A 45W	88420	147
AF6/5T 6.6A 100W	88417	147
AF7/2 6.6A 200W	88413	147
EXL	11478	147
EXM	11482	147
F118X BL G23	42936	143
F138X BL GX23	42937	143
F15T8 F&SA	44212	145
F15T8 REP	44239	145
F15T8 SW	16987	145
F15T8 SW	44230	145
F15WBL 350	16941	143
F15WBLCVG	72939	143
F18/T8/BLB	88832	143
F18T8 F&SA	44213	145

Наименование продукта	Код продукта	Стр.
F18T8 REP	44240	145
F18T8 SW	44231	145
F18W/830CVG	17203	144
F18W/835CVG	17204	144
F18W/840CVG	17205	144
F20W/T12/BLB	34747	143
F24BX BL 2G11	42939	143
F24W/T5/830/ECO/CVG	71000	145
F24W/T5/835/ECO/CVG	70998	145
F24W/T5/841/ECO/CVG	70997	145
F24W/T5/850/ECO/CVG	70999	145
F24W/T5/865/ECO/CVG	70996	145
F25T8 F&SA	16968	145
F25T8 SW	16991	145
F30T8 F&SA	16969	145
F30T8 F&SA	44218	145
F30T8 REP	44241	145
F30T8 SW	16992	145
F30T8 SW	44235	145
F36/T8/BLB	88833	143
F36BX BL 2G11	42940	143
F36T8 F&SA	16970	145
F36T8 F&SA	44219	145
F36T8 REP	44242	145
F36T8 SW	16995	145
F36T8 SW	44236	145
F36W/830CVG	17208	144
F36W/835CVG	17202	144
F36W/840CVG	17209	144
F38T8 F&SA	44220	145
F38T8 FA	16984	145
F38T8 SW	16999	145
F39W/T5/830/ECO/CVG	70995	145
F39W/T5/835/ECO/CVG	70994	145
F39W/T5/841/ECO/CVG	70993	145
F39W/T5/850/ECO/CVG	70991	145
F39W/T5/865/ECO/CVG	70990	145
F40W/T12/BLB	25618	143
F4W/T5/BLB	39882	143
F54T5/830//ECO/WM/CVG	72985	145
F54T5/830/HO/ECO/CVG	48433	145
F54T5/835//ECO/WM/CVG	72986	145
F54T5/835/HO/ECO/CVG	48436	145
F54T5/841/ECO/WM/CVG	72987	145
F54T5/841/HO/ECO/CVG	48458	145
F54T5/850//ECO/WM/CVG	72988	145
F54T5/850/HO/ECO/CVG	80311	145
F54T5/865//ECO/WM/CVG	72989	145
F54T5/865/HO/ECO/CVG	48469	145
F55BX BL 2G11	42941	143
F58W/830CVG	12403	144
F58W/835CVG	12405	144
F58W/840CVG	12407	144
F6W/T5/BLB	39883	143
F70W/835CVG	12423	144
F70W/840CVG	12424	144
F8W/T5/BLB	39884	143
F9BX BL G23	42935	143
G11T5	29495	143
G15T8	11078	144
G15T8/CVG	72761	144
G16T5	16494	143
G25T8	11082	144

Наименование продукта	Код продукта	Стр.
G25T8/CVG	72762	144
G30T8	11080	144
G30T8/CVG	72763	144
G36T5	15874	143
G4T5	15872	143
G55T8/CVG	72764	144
G55T8HO	15875	144
G64T5	15864	143
G64T5/4P/SE	29504	143
G6T5	15873	143
G8T5	11077	143
GBX11/UVC G23	40700	144
GBX13/UVC GX23	40703	144
GBX18/UVC/2G11	40704	144
GBX36/UVC/2G11	40705	144
GBX5/UVC G23	40695	144
GBX55/UVC/2G11	40706	144
GBX9/UVC G23	40696	144
HH 451 1500W RUBY 230-240V	20092	146
HH 804 2000W RUBY 230-240V	20093	146
IM T20BP	88525	147
Q20A/PAR56/3	23863	147
Q20A/PAR56/C	15482	147
Q6.6A/PAR56/3	33279	147
Q6.6A/T4/SCL	23857	147
Q6.6A100PK30d female	80588	147
Q6.6A100PK30d male	80584	147
Q6.6A150PK30d female	80589	147
Q6.6A150PK30d male	80585	147
Q6.6A200PK30d female	80590	147
Q6.6A200PK30d male	80586	147
Q6.6A45PK30d male	80583	147
Q6.6AT4/DCR	23860	147
Q65T2 1/2/1/CL	32917	147
QH 1300W 230-240V Ruby Slim	42740	146
QH 750W 230-240V Ruby Slim	40723	146
QH1000T3/CL	22355	146
QH1000T3/CL	22357	146
QH1000T3/CL	22357	146
QH1200T3/CL	22531	146
QH1200T3/CL/HT	22532	146
QH1600T3/CL	22688	146
QH1600T3/CL/7	22691	146
QH1MT3/CL/R/MS-235V	21377	146
QH2500T3/CL	22838	146
QH2M/T3/1CL/HT	22789	146
QH2M/T3/1CL/HT/VB	15551	146
QH2M/T3/CL/HT	22790	146
QH2MT3/CL/HT/R	12716	146
QH2MT3/CL/VB	18668	146
QH3650/CL/5	10872	146
QH3800/CL	22875	146
QH500T3/CL	21788	146
QH500T3/CL/7	21787	146
QH5M/T3/1CL/HT	22900	146



Указатель по коду продукта

Решения на основе светодиодов

Код продукта	Наименование продукта	Стр.	Код продукта	Наименование продукта	Стр.	Код продукта	Наименование продукта	Стр.
73100	LC12/727/240V	30	75296	LED7/R63/830/220-240V/WFL/E27	23	77503	VIO/G4/MODULE/3.6W/741	25
73101	LC12/730/240V	30	75297	LED7/R63/830/220-240V/WFL/B22	23	77526	VIO/MODULE/CON	25
73105	LC-MT48/0	30	75481	GERDXNLE1-A	30	78348	GE-PS1700NCML-SY	31
73106	LC-MT48/15	30	75484	GEGLNLE1-A	30	78553	LED10/PAR30/827/220-240V/FL/E27	23
73107	LC-MT48/30	30	75485	GEBLNLE1-A	30	78554	LED10/PAR30/827/220-240V/WFL/E27	23
73346	VIO/3.6W/841	24	75486	GEWHXNLE1-65K-A	30	78555	LED10/PAR30/830/220-240V/FL/E27	23
73347	VIO/1.2W/841	24	75487	GEWWXNLE1-27K-A	30	78556	LED10/PAR30/830/220-240V/WFL/E27	23
73348	VIO/3.6W/835	24	75488	GEWWXNLE1-30K-A	30	78633	GE-LT306050CTR	26
73349	VIO/1.2W/835	24	75489	GEWWXNLE1-35K-A	30	78634	GE-LT306050EDL	26
73350	VIO/3.6W/830	24	75490	GEWWXNLE1-40K-A	30	78759	LED2/A47/829/220-240V/E27/C	24
73351	VIO/1.2W/830	24	75493	GEWHXNLE1-50K-A	30	78760	LED2/A47/829/220-240V/E27/D	24
73352	VIO/3.6W/741	24	75494	GEXNWB2	30	78761	LED2/A47/829/220-240V/B22/C	24
73353	VIO/1.2W/741	24	75498	GEXNMCAC	30	78762	LED2/A47/829/220-240V/B22/D	24
73354	VIO/3.6W/735	24	75514	9409	30	78763	LED2/P45/829/220-240V/E27/C	24
73355	VIO/1.2W/735	24	75514	9409	31	78764	LED2/P45/829/220-240V/E27/D	24
73356	VIO/3.6W/730	24	75514	9409	31	78765	LED2/P45/829/220-240V/B22/C	24
73357	VIO/1.2W/730	24	75520	GEXNMC15	30	78766	LED2/P45/829/220-240V/B22/D	24
73616	LC-JC/1m/CE	30	75537	GEXNBA	30	78767	LED2/P45/829/220-240V/E14/C	24
73617	LC-LC/12m/CE	30	75545	192160004	31	78768	LED2/P45/829/220-240V/E14/D	24
73618	LC-LC/3m/CE	30	75546	GEPGEC1	31	78769	LED2.5/G80/829/220-240V/E27/D	24
73738	OT VIO/CON	25	75547	GEWWPGP6-27K-A	31	78770	LED2.5/G80/829/220-240V/B22/D	24
73826	LC12/741/240V	30	75548	GEWWPGP6-30K-A	31	78771	LED2/B35/829/220-240V/E27/C	24
74217	LB24/35K	25	75549	GEWWPGP6-35K-A	31	78772	LED2/B35/829/220-240V/E27/D	24
74218	LB30/35K	25	75550	GEWWPGP6-40K-A	31	78773	LED2/B35/829/220-240V/B22/C	24
74219	LB36/35K	25	75551	GEWHPGP6-50K-A	31	78774	LED2/B35/829/220-240V/B22/D	24
74220	LB42/35K	25	75552	GEWHPGP6-65K-A	31	78775	LED2/B35/829/220-240V/E14/C	24
74221	LB48/35K	25	75596	GERDMMS5-27K-A	31	78776	LED2/B35/829/220-240V/E14/D	24
74222	LB54/35K	25	75597	GEBLMS5-27K-A	31	78855	LPL-W09-060C-927	28
74223	LB60/35K	25	75598	GEGLMS5-27K-A	31	78856	LPL-W09-060C-930	28
74224	LB72/35K	25	75599	GEWHMMS5-65K-A	31	78857	LPL-W09-060C-940	28
74225	LB24/42K	25	75601	GEWWMMS5-27K-A	31	78858	LPL-W09-090C-927	28
74226	LB30/42K	25	75603	GEWWMMS5-30K-A	31	78859	LPL-W09-090C-930	28
74227	LB36/42K	25	75604	GEWWMMS5-35K-A	31	78860	LPL-W09-090C-940	28
74228	LB42/42K	25	75606	GEWWMMS5-40K-A	31	78861	LPL-W09-120C-927	28
74229	LB48/42K	25	75607	GEWHMMS5-50K-A	31	78862	LPL-W09-120C-930	28
74230	LB54/42K	25	75608	192160005	31	78863	LPL-W09-120C-940	28
74231	LB60/42K	25	75955	GE-LT303050CTR	26	78864	LPL-W09-120D-927	28
74232	LB72/42K	25	75956	GE-LT303050EDL	26	78865	LPL-W09-120D-930	28
74241	LB-WIRE-END (BEAUTY COVER)	26	75957	GE-LT303050EDR	26	78866	LPL-W09-120D-940	28
74243	LB-CLIP	26	75958	GE-LT303050CTR	27	78867	LPL-W18-060C-927	28
74244	LB-EXT-CLIP	26	75959	GE-LT303050EDL	27	78868	LPL-W18-060C-930	28
74245	LB-TUBE-MOUNT	26	75960	GE-LT303050EDR	27	78870	LPL-W18-060C-940	28
74601	GE060/G/V12T1-A	29	75961	GE-LT303041CTR	26	78871	LPL-W18-090C-927	28
74601	GE060/G/V12T1-A	31	75962	GE-LT303041EDL	26	78872	LPL-W18-090C-930	28
74759	VIO/7.2W/730	24	75967	GE-LT303041EDR	26	78873	LPL-W18-090C-940	28
74760	VIO/7.2W/735	24	75968	GE-LT303041CTR	27	78874	LPL-W18-120C-927	28
74761	VIO/7.2W/741	24	75969	GE-LT303041EDL	27	78875	LPL-W18-120C-930	28
74762	VIO/7.2W/830	24	75970	GE-LT303041EDR	27	78877	LPL-W18-120C-940	28
74763	VIO/7.2W/835	24	75971	GE-MC-LT3060CTR	27	78878	LPL-W18-120D-927	28
74764	VIO/7.2W/841	24	75972	GE-MC-LT3060ED1	27	78879	LPL-W18-120D-930	28
74914	GE020/G/V12T1-B	29	75973	GE-MC-LT3060ED2	27	78880	LPL-W18-120D-940	28
74914	GE020/G/V12T1-B	31	75974	GE-CV-LT3060CTR	27	78881	LPL-G09-060C-927	29
74915	GE080/G/V24T1-A	31	76093	LED7/R63/827/220-240V/FL/E27	23	78882	LPL-G09-060C-930	29
74916	GE100/MV/V24T1-A	31	76094	LED7/R63/827/220-240V/WFL/E27	23	78883	LPL-G09-060C-940	29
74917	GE020/G/V24T1-B	31	76099	LED7/R63/827/220-240V/FL/B22	23	78884	LPL-G09-090C-927	29
75280	LED4/GU10/830/230V/WFL	23	76100	LED7/R63/827/220-240V/WFL/B22	23	78885	LPL-G09-090C-930	29
75281	LED4/GU10/830/240V/WFL	23	77476	VIO/G4/MODULE/3.6W/830	25	78886	LPL-G09-090C-940	29
75288	LED4/R50/830/230V/WFL/E14	23	77477	VIO/G4/MODULE/3.6W/835	25	78887	LPL-G09-120C-927	29
75289	LED4/R50/830/240V/WFL/E14	23	77481	VIO/G4/MODULE/3.6W/841	25	78888	LPL-G09-120C-930	29
75294	LED7/R63/830/220-240V/FL/E27	23	77499	VIO/G4/MODULE/3.6W/730	25	78889	LPL-G09-120C-940	29
75295	LED7/R63/830/220-240V/FL/B22	23	77502	VIO/G4/MODULE/3.6W/735	25	78890	LPL-G09-120D-927	29

Газоразрядные лампы высокой интенсивности

Код продукта	Наименование продукта	Стр.	Код продукта	Наименование продукта	Стр.	Код продукта	Наименование продукта	Стр.
78891	LPL-G09-120D-930	29	10589	CMH250/TT/UVC/U/830/E40	47	34536	ARC70/UVC/TD/742/Rx7s	48
78892	LPL-G09-120D-940	29	10591	CMH250/E/UVC/U/830/E40/D	47	35284	ARC150/AQUA/TD/865/Rx7s-24	48
78893	LPL-G18-060C-927	29	10834	KRC400/D/H/960/E40	49	35582	LU400/SBV/TT/40	50
78894	LPL-G18-060C-930	29	10837	KRC400/D/VBU/960/E40	49	35586	LU250/SBV/TT/40	50
78895	LPL-G18-060C-940	29	11678	LU400/TT/40	50	35589	LU150/100/SBV/D/40	50
78896	LPL-G18-090C-927	29	12181	ARC150/UVC/TD/GREEN/RX7S-24	48	35590	LU250/SBV/D/40 w	50
78897	LPL-G18-090C-930	29	12182	ARC150/UVC/TD/BLUE/RX7S-24	48	35591	LU400/SBV/D/40	50
78898	LPL-G18-090C-940	29	12183	ARC150/UVC/TD/ORANGE/RX7S-24	48	35594	LU150/100/SBV/TT/40	50
78899	LPL-G18-120C-927	29	12184	ARC150/UVC/TD/MAGENTA/RX7S-24	48	35794	ARC70/T/U/730/G12	48
78900	LPL-G18-120C-930	29	13067	CMH400/TT/UVC/U/830/E40	47	35795	ARC70/T/U/842/G12	48
78901	LPL-G18-120C-940	29	13087	CMH400/E/UVC/U/830/E40	47	36910	CMH70/TD/UVC/830/RX7s	45
78902	LPL-G18-120D-927	29	16870	ARC250/D/H/740/E40	48	36912	CMH150/TD/UVC/830/RX7s-24	45
78903	LPL-G18-120D-930	29	16871	KRC400/E/VBU/645/E40	49	38692	CMH150/TD/UVC/942/RX7s-24	45
78904	LPL-G18-120D-940	29	16872	KRC400/D/VBU/740/E40	49	38698	CMH70/TD/UVC/942/RX7s	45
78905	LC-36	29	16875	KRC400/D/H/740/E40	49	38749	CMH150/TT/UVC/830/E40	47
78906	LC-120	29	16920	SPL1500/L/H/652/Rx7SM	49	38752	CMH70/TT/UVC/830/E27	47
78907	JC-12	29	16922	SPL2000/L/H/654	49	39512	LUH110/D/27-SHX	51
78908	JC-72	29	17106	LU400W/PSL/TT/E40	51	39858	CMH20/TC/UVC/U/830/G8.5 PLUS**	45
78909	MB-W15	29	17107	LU600W/PSL/TT/E40	51	40399	CMH20/T/UVC/830/GU6.5	45
78910	MB-W30	29	17108	LU750W/PSL/TT/E40	51	40400	CMH20/MR16/UVC/830/GX10/SP	46
78911	MB-G15	29	17899	LU100/100/MO/SBV/TT/40	50	40401	CMH20/MR16/UVC/830/GX10/FL GX10	46
78912	MB-G30	29	20005	CMH70/T/UVC/U/830/G12	45	41828	MVR1000/U/40	49
78913	GE-LT306050EDR	26	20012	CMH150/T/UVC/U/830/G12	45	42357	ARC250/TH/742/E40	48
78914	GE-LT306050CTR	27	20013	CMH70/T/UVC/U/942/G12	45	42369	ARC400/TH/742/E40	48
78915	GE-LT306050EDL	27	20014	CMH150/T/UVC/U/942/G12	45	42691	CMH20/MR16/UVC/830/GX10/WFL GX10	46
78916	GE-LT306050EDR	27	20302	KRC250/CMH/830/TH/E40	47	42708	CMH20/T/UVC/U/830/G12 PLUS**	45
78917	GE-LT306041CTR	26	21514	CMH150/UVC/T/U/842/E40	47	43272	CMH35/T/UVC/U/830/G12 PLUS**	45
78918	GE-LT306041EDL	26	21516	CMH150/UVC/O/T/U/830/E40	47	43273	CMH35/TC/UVC/U/830/G8.5 PLUS**	45
78919	GE-LT306041EDR	26	21517	CMH150/UVC/O/T/U/942/E40	47	43274	CMH70/TC/UVC/U/830/G8.5 PLUS**	45
78920	GE-LT306041CTR	27	21682	CMH70/PAR30/UVC/830/E27/FL40	46	43278	CMH35/TD/UVC/830/RX7s	45
78921	GE-LT306041EDL	27	21683	CMH70/PAR30/UVC/830/E27/SP15	46	43282	CMH70/UVC/O/U/940/E27/D	47
78922	GE-LT306041EDR	27	21684	CMH35/PAR20/UVC/830/E27/SP10	46	43285	CMH150/UVC/O/U/942/E27/C	47
78923	GE-LT306035CTR	26	21685	CMH35/PAR20/UVC/830/E27/FL25	46	43286	CMH150/UVC/O/U/940/E27/D	47
78924	GE-LT306035EDL	26	21689	CMH35/PAR30/UVC/830/E27/SP10	46	43437	LU400V/750W/PSL/TT/E40/Bulk	51
78925	GE-LT306035EDR	26	21690	CMH35/PAR30/UVC/830/E27/FL 25	46	43438	LU400V/750W/PSL/TT/E40	51
78926	GE-LT306035CTR	27	22453	LU250/TT/40	50	43439	LU400V/600W/PSL/TT/E40/Bulk	51
78927	GE-LT306035EDL	27	26348	CMH35/TC/UVC/U942/G8.5	45	43440	LU400V/600W/PSL/TT/E40	51
78928	GE-LT306035EDR	27	26349	CMH70/TC/UVC/U/942/G8.5	45	43907	MVR400/U/40	49
78966	GE-LT307050CTR	26	26478	CMH20/PAR20/UVC/830/E27/SP10	46	43908	MVR400/C/U/40	49
78967	GE-LT307050EDL	26	26481	CMH20/PAR20/UVC/830/E27/FL25	46	44052	LU250/D/40	51
78968	GE-LT307050EDR	26	26497	CMH20/PAR30/UVC/830/E27/SP10	46	44057	LU400/D/40	51
78969	GE-LT307050CTR	27	26518	CMH20/PAR30/UVC/830/E27/FL25	46	44244	LU150/100/40	50
78970	GE-LT307050EDL	27	27738	MPR400/C/VBU/0/40	49	44245	LU150/100/D/40	51
78971	GE-LT307050EDR	27	30047	ARC250/D/H/960/E40	48	44304	LU400W/PSL/TT/E40/Bulk	51
78972	GE-LT307041CTR	26	30052	KRC400/TH/960/E40	49	44305	LU600W/PSL/TT/E40/Bulk	51
78973	GE-LT307041EDL	26	30099	ARC250/TD/832/Fc2	48	44306	LU750W/PSL/TT/E40/Bulk	51
78974	GE-LT307041EDR	26	30101	ARC250/TD/842/Fc2	48	44542	MVR250/U/40	49
78975	GE-LT307041CTR	27	30102	SPL2000/T/H/960/E40	49	44543	MVR250/C/U/40	49
78976	GE-LT307041EDL	27	30103	SPL2000/L/TH/960/E40	49	44890	CMH35/PAR20/UVC/942/E27/SP10	46
78977	GE-LT307041EDR	27	30228	LU1000/110/D/40	51	44919	CMH35/PAR20/UVC/942/E27/FL25	46
78978	GE-LT307035CTR	26	30241	LU250/TD	51	44939	CMH35/PAR30/UVC/942/E27/SP10	46
78979	GE-LT307035EDL	26	30244	LU400/TD	51	44942	CMH35/PAR30/UVC/942/E27/FL25	46
78980	GE-LT307035EDR	26	30246	LU1000/TD	51	45696	LU50/85/XO/D/27	50
78981	GE-LT307035CTR	27	30704	KRC400/T/VBU/960/E40	49	45697	LU70/90/XO/D/27	50
78982	GE-LT307035EDL	27	32664	ARC250/TH/960/E40	48	45751	LU1000/110/T/40 4pk	50
78983	GE-LT307035EDR	27	32665	ARC250/T/VBU/960/E40	48	46186	LU70/90/MO/D/IE27 1/12	51
96736	LED/GU10 1W 220-240V	23	32666	ARC250/D/VBU/960/E40	48	46187	CMH70/E/UVC/U/830/E27/D	47
96737	LED GU10 1W 220-240V	23	33148	SPL2000/I/TH/640/E40	49	46189	CMH70/E/UVC/U/830/E27/C	47
96738	LED GU10 1W 220-240V	23	34527	ARC150/UVC/TD/732/Rx7s-24	48	46191	CMH100/E/UVC/U/830/E27/C	47
96739	LED MR16 GU5.3 1W 12V	23	34530	ARC70/UVC/TD/730/Rx7s	48	46194	CMH100/E/UVC/U/830/E27/D	47
96740	LED PAR16 E14 1W 220-240V	23	34535	ARC150/UVC/TD/742/Rx7s-24	48	46209	LU 70/90/MO/IE27 1/12	51

Указатель по коду продукта

Код продукта	Наименование продукта	Стр.
46217	LU 70/90/MO/D/E27 1/12	51
46221	LU 70/90/MO/T/E27 1/25	50
49857	MVR400/C/VBU/40	49
49860	MVR400/VBU/40	49
73736	H125/27 1/24	52
73737	H250/40 1/12	52
74172	H80/27 1/24	52
74173	H80/B22 1/24	52
74174	H400/40 1/12	52
74619	CMH70/PAR30/UVC/942/E27/SP15	46
74620	CMH70/PAR30/UVC/942/E27/FL40	46
76120	CMH35/TC/UVC/U930/G8.5 Ultra	45
76121	CMH35/T/UVC/U930/G12 Ultra	45
76122	CMH35/T/UVC/930/GU6.5 Ultra	45
76123	CMH35/MR16/UVC/930/GX10/SP Ultra	46
76124	CMH35/MR16/UVC/930/GX10/FL Ultra	46
76125	CMH35/MR16/UVC/930/GX10/WFL Ultra	46
77056	H80 DX E27 1/24	52
77057	H125NDX E27 1/24	52
77058	H250DX E40 1/12	52
77061	H400 DX E40 1/12	52
77071	H125/B22 1/24	52
77399	CMH100/TT/UVC/730/E40 STREETWISE	47
77400	CMH50/TT/UVC/730/E27 STREETWISE	47
77401	CMH70/TT/UVC/730/E27 STREETWISE	47
77402	CMH150/TT/UVC/730/E40 STREETWISE	47
78711	BLS/E/20W/CMH	47
78712	BLS/E/20W/CMH/R/CC	47
78713	BLS/E/20W/CMH/R/LP	47
78714	BLS/E/35W/CMH	47
78715	BLS/E/35W/CMH/R/CC	47
78716	BLS/E/35W/CMH/R/LP	47
78736	LU 50/MO/SBY/T/E27	50
78737	LU 150/XO/SBY/T/E40	50
78738	LU 250/XO/SBY/T/E40	50
78739	LU 400/XO/SBY/T/E40	50
88255	LU 100/XO/SBY/D/E40	50
88256	LU 100/XO/SBY/T/E40	50
88257	LU 70/MO/SBY/D/E27	50
88258	LU 70/MO/SBY/T/E27	50
88268	LU70/90/MO/MO/SBY/T/E27	50
88269	LU70/90/MO/SBY/D/E27	50
88553	LU50/85/MO/T/E27 1/25	50
88554	LU50/85/MO/D/E27 1/25	51
88556	LU50/85/MO/D/I/E27 1/12	51
88557	LU50/85/MO/SBY/D/E27	50
88558	LU50/85/MO/SBY/T/E27	50
88654	ARC150/G12/830	48
88655	ARC150/G12/842	48
88656	CMH35/T/UVC/930/GU6.5	45
88657	CMH35/T/UVC/942/GU6.5	45
88658	CMH35/MR16/UVC/930/GX10/SP GX10	46
88659	CMH35/MR16/UVC/930/GX10/FL GX10	46
88660	CMH35/MR16/UVC/930/GX10/WFL GX10	46
88661	CMH35/MR16/UVC/942/GX10/SP GX10	46
88662	CMH35/MR16/UVC/942/GX10/FL GX10	46
88663	CMH35/MR16/UVC/942/GX10/WFL GX10	46
88665	LU250W/PSL/T/E40	51
88882	SPL1000/T/H/960/E40 1/4	49
92141	CMH35/T/UVC/U/842/G12	45
92478	CMH100/TT/UVC/830/E40	47
93269	LU400/XO/T/40	50
93270	LU600/XO/T/40	50

Код продукта	Наименование продукта	Стр.
93296	LU400/XO/D/40	50
93373	LU50/85/XO/T/27	50
93375	LU70/90/XO/T/27	50
93376	LU100/100/XO/T/40	50
93377	LU150/100/XO/T/40	50
93378	LU250/XO/T/40	50
93379	LU100/100/XO/D/40	50
93380	LU150/100/XO/D/40	50
93381	LU250/XO/D/40	50
93366	LU100/100/MO/D/40	51
93767	LU100/100/MO/T/40	50
93772	ARC150/TD/952/Rx7s-24	48
96713	ML 230-240V 500W E40	52
96723	ML 230-240V 250W E40	52
96724	ML 230-240V 160W E27	52
96725	ML 230-240V 250W E27	52
96726	ML 240-250V 250W E40	50
96727	ML 230-240V 160W B22	52
96728	ML 240-250V 160W E27	52
96751	CMH70/TC/UVC/U/830/G8.5 Ultra	45
96752	CMH70/T/UVC/U/830/G12 Ultra	45
74171	H50/27 1/24	52
77055	H50 DX E27 1/24	52

Линейные люминесцентные лампы

10829	F72T8/CW	67
10912	F96T8/CW	67
11009	F96PG17/CW	67
12403	F58W/T8/830/CVG	67
12405	F58W/T8/835/CVG	67
12407	F58W/T8/840/CVG	67
12423	F70W/T8/835/CVG	67
12424	F70W/T8/840/CVG	67
12606	F18W/T8/860/POLYLUX	66
12684	F13W/T5/29/SL	65
12693	F13W/T5/33/SL	65
12694	F13W/T5/35/SL	65
12701	F13W/T5/827/SL	65
12942	F36W/T8/860/POLYLUX	66
12943	F58W/T8/860/POLYLUX	66
16856	F36W/T8/840/POLYLUX	66
17202	F36W/T8/835/CVG	67
17203	F18W/T8/830/CVG	67
17204	F18W/T8/835/CVG	67
17205	F18W/T8/840/CVG	67
17208	F36W/T8/830/CVG	67
17209	F36W/T8/840/CVG	67
18138	F30W/T8/827/POLYLUX	66
18141	F30W/T8/830/POLYLUX	66
18142	F30W/T8/840/POLYLUX	66
18192	F36W/T8/830/POLYLUX	66
19977	F36W/T8/827/POLYLUX	66
19991	F36W/T8/835/POLYLUX	66
23247	F15W/T8/827/POLYLUX	66
23248	F15W/T8/830/POLYLUX	66
23249	F15W/T8/840/POLYLUX	66
23260	F36W-1M/T8/830/POLYLUX	66
23262	F36W-1M/T8/840/POLYLUX	66
25619	F96T12/CW	67
27011	F8W/T5/33/SPECIFILL/SL	65
27027	F8W/T5/35/SPECIFILL/SL	65
36536	155/501/4/65W/UNIV/BX	67

Код продукта	Наименование продукта	Стр.
36537	155/501/4/65W/UNIV/IND	67
36711	155/200/4-22W/TANDEM/BX	67
36714	155/200/4-22W/TANDEM/IND	67
37008	F8W/T5/827/IND	65
37009	F8W/T5/840/IND	65
37729	155/800/75-140W/IND	67
37754	F8W/T5/29/SL	65
37755	F8W/T5/33/SL	65
37756	F8W/T5/35/SL	65
37864	155/800/75-140W/BX	67
37974	155/801/75-115W/IND	67
37975	155/801/75-115W/BX	67
39441	F4W/T5/33/SL	65
39442	F6W/T5/35/SL	65
39445	F6W/T5/33/SL	65
39446	F4W/T5/35/SL	65
40307	F6W/T5/33/SPECIFILL/IND	65
40327	F6W/T5/840/SPECIFILL/IND	65
40331	F8W/T5/840/SPECIFILL/IND	65
42792	F70W/T8/835/POLYLUX	66
42793	F70W/T8/840/POLYLUX	66
43508	F36/T8/830/POLYLUX/LL	66
43509	F36/T8/840/POLYLUX/LL	66
43510	F58/T8/830/POLYLUX/LL	66
43511	F58/T8/840/POLYLUX/LL	66
43513	F70/T8/830/POLYLUX/LL	66
43514	F70/T8/840/POLYLUX/LL	66
45034	F8W/T5/865/SPECIFILL/IND	65
45695	F13W/T5/840/SPECIFILL/IND	65
48433	F54W/T5/830/ECO/CVG	64
48436	F54W/T5/835/ECO/CVG	64
48458	F54W/T5/841/ECO/CVG	64
48469	F54W/T5/865/ECO/CVG	64
70980	F18/T8/830/POLYLUX/LL	66
70981	F18/T8/840/POLYLUX/LL	66
70990	F39W/T5/865/ECO/CVG	64
70991	F39W/T5/850/ECO/CVG	64
70993	F39W/T5/841/ECO/CVG	64
70994	F39W/T5/835/ECO/CVG	64
70995	F39W/T5/830/ECO/CVG	64
70996	F24W/T5/865/ECO/CVG	64
70997	F24W/T5/841/ECO/CVG	64
70998	F24W/T5/835/ECO/CVG	64
70999	F24W/T5/850/ECO/CVG	64
71000	F24W/T5/830/ECO/CVG	64
72985	F45W/T5/830/ECO/WM/CVG	65
72986	F45W/T5/835/ECO/WM/CVG	65
72987	F45W/T5/841/ECO/WM/CVG	65
72988	F45W/T5/850/ECO/WM/CVG	65
72989	F45W/T5/865/ECO/WM/CVG	65
73605	F18/T8/830/16W/WM	66
73607	F18/T8/840/16W/WM	66
73609	F58/T8/830/51W/WM	66
73611	F58/T8/840/51W/WM	66
73615	F70/T8/840/63W WM	66
75709	FC22W/T5/830	65
75712	FC40W/T5/830	65
75713	FC40W/T5/840	65
75717	FC55W/T5/830	65
75718	FC55W/T5/840	65
75720	FC22W/T5/840	65
78131	F15W/T8/860/POLYLUX	66
78132	F30W/T8/835/POLYLUX	66



Код продукта	Наименование продукта	Стр.
78133	F15W/T8/835 POLYLUX	66
80311	F54W/T5/850/ECO/CVG	64
88328	F54/T5/830/WM	63
88329	F80/T5/830/WM	63
88332	F80/T5/840/WM	63
88336	F49/T5/840/WM	63
88337	F54/T5/840/WM	63
88343	F49/T5/830/WM	63
88344	F39/T5/840/WM	63
88345	F28/T5/830/WM	63
88348	F39/T5/830/WM	63
88350	F24/T5/840/WM	63
88352	F24/T5/830/WM	63
88354	F35/T5/840/WM	63
88355	F35/T5/830/WM	63
88356	F28/T5/840/WM	63
88357	F21/T5/840/WM	63
88360	F21/T5/830/WM	63
88362	F14/T5/840/WM	63
88364	F14/T5/830/WM	63
90230	F14W/T5/827/LL	63
90239	F14W/T5/830/LL	63
90244	F14W/T5/865/LL	63
90245	F21W/T5/827/LL	63
90246	F14W/T5/835/LL	63
90247	F14W/T5/840/LL	63
90248	F21W/T5/830/LL	63
90249	F21W/T5/835/LL	63
90250	F21W/T5/840/LL	63
90251	F21W/T5/865/LL	63
90252	F28W/T5/827/LL	63
90253	F28W/T5/830/LL	63
90254	F28W/T5/835/LL	63
90255	F28W/T5/840/LL	63
90256	F28W/T5/865/LL	63
90257	F35W/T5/827/LL	63
90258	F35W/T5/830/LL	63
90259	F35W/T5/835/LL	63
90260	F35W/T5/840/LL	63
90261	F35W/T5/865/LL	63
90262	F24W/T5/827/LL	64
90263	F24W/T5/830/LL	64
90264	F24W/T5/835/LL	64
90265	F24W/T5/840/LL	64
90266	F24W/T5/865/LL	64
90267	F39W/T5/827/LL	64
90268	F39W/T5/830/LL	64
90269	F39W/T5/835/LL	64
90270	F39W/T5/840/LL	64
90271	F39W/T5/865/LL	64
90272	F54W/T5/827/LL	64
90273	F54W/T5/830/LL	64
90274	F54W/T5/835/LL	64
90275	F54W/T5/840/LL	64
90276	F54W/T5/865/LL	64
90277	F49W/T5/827/LL	64
90278	F49W/T5/830/LL	64
90279	F49W/T5/835/LL	64
90280	F49W/T5/840/LL	64
90281	F49W/T5/865/LL	64
90283	F80W/T5/830/LL	64
90284	F80W/T5/835/LL	64
90285	F80W/T5/840/LL	64

Код продукта	Наименование продукта	Стр.
90286	F80W/T5/865/LL	64
91450	F8W/T5/33/SPECFILL/IND	65
91451	F8W/35/T5/SPECFILL/IND	65
93311	F18W/T8/835/POLYLUX	66
93315	F18W/T8/827/POLYLUX	66
93317	F18W/T8/840/POLYLUX	66
93319	F18W/T8/830/POLYLUX	66
93330	F58W/T8/827/POLYLUX	66
93331	F58W/T8/835/POLYLUX	66
93333	F58W/T8/840/POLYLUX	66
93334	F58W/T8/830/POLYLUX	66
96748	F36/T8/830/32W/WM	66
96750	F36/T8/840/32W/WM	66

Неинтегрированные компактные люминесцентные лампы

10546	F282DT5/827/2P	80
10547	F282DT5/827/4P	80
10548	F282DT5/840/4P	80
10550	F382DT5/827/4P	80
10566	F382DT5/835/4P	80
10567	F282DT5/835/4P	80
12603	F11BX/865/4P	77
12860	F18DBXT4/SPX27/827	77
12861	F18DBXT4/SPX30/830	77
12863	F18DBXT4/SPX35/835	77
12864	F18DBXT4/SPX41/840	77
12865	F18DBX/SPX27/827/4P	78
12866	F18DBX/SPX30/830/4P	78
12869	F18DBX/SPX35/835/4P	78
12870	F18DBX/SPX41/840/4P	78
13017	F18DBXT4/SPX65/865	77
13248	BLS/E/1X57-70W/QBX 220-240V	80
18120	FLE18W2D/840 GR210D	80
18122	FLE18W2D/827 GR210D	80
18123	FLE18W2D/835 GR210D	80
34381	F26TBX/SPX41/840/A/4P	78
34385	F18TBX/SPX41/840/A/4P	78
34387	F13TBX/SPX41/840/A/4P	78
34391	F13TBX/SPX27/827/A/4P	78
34392	F18TBX/SPX27/827/A/4P	78
34393	F26TBX/SPX27/827/A/4P	78
34395	F13TBX/SPX30/830/A/4P	78
34396	F18TBX/SPX30/830/A/4P	78
34397	F26TBX/SPX30/830/A/4P	78
34400	F13TBX/SPX35/835/A/4P	78
34405	F18TBX/SPX35/835/A/4P	78
34406	F26TBX/SPX35/835/A/4P	78
35235	F26DBX/SPX30/830/4P	78
35236	F26DBX/SPX41/840/4P	78
35237	F26DBXT4/SPX30/830	77
35247	F26DBX/SPX27/827/4P	78
35248	F26DBX/SPX35/835/4P	78
35250	F26DBXT4/SPX27/827	77
35251	F26DBXT4/SPX35/835	77
35252	F26DBXT4/SPX41/840	77
35305	F26DBXT4/SPX65/865	77
35937	F18TBX/SPX35/835/A/2P	78
35939	F18TBX/SPX41/840/A/2P	78
35940	F13TBX/827/A/2P	78
35941	F13TBX/SPX41/A/2P	78
35944	F18TBX/SPX30/830/A/2P	78

35945	F18TBX/SPX27/827/A/2P	78
35952	F26TBX/SPX30/830/A/2P	78
35959	F26TBX/SPX27/827/A/2P	78
35963	F26TBX/SPX35/835/A/2P	78
35964	F26TBX/SPX41/840/A/2P	78
35965	F26TBX/SPX65/865/A/2P	78
35966	F13TBX/SPX30/830/A/2P	78
37651	F9BX/827	77
37652	F9BX/SPX35/835	77
37653	F9BX/SPX41/840	77
37654	F58BX/SPX27/827	77
37658	F7BX/827/4P	77
37659	F7BX/SPX35/835	77
37660	F7BX/SPX41/840	77
37661	F58BX/SPX41/840	77
37663	F11BX/827	77
37664	F11BX/840	77
37666	F11BX/835	77
37710	F9BX/827/4P	77
37711	F9BX/840/4P	77
37713	F11BX/840/4P	77
37714	F58BX/827/4P	77
37715	F58BX/840/4P	77
37716	F7BX/840/4P	77
37717	F11BX/827/4P	77
37846	F7BX/SPX27/827	77
38928	F11BX/830	77
38929	F9BX/830	77
38930	F7BX/830	77
38984	F7BX/865	77
38985	F9BX/865	77
38986	F11BX/840	77
39377	F32TBX/SPX27/827/AP4P	79
39378	F32TBX/SPX30/830/AP4P	79
39379	F32TBX/SPX35/835/A/4P	79
39380	F32TBX/SPX41/840/A/4P	79
41087	F18BX/827	79
41088	F18BX/830	79
41089	F18BX/835	79
41090	F18BX/840	79
41128	F24BX/827	79
41134	F24BX/830	79
41145	F24BX/835	79
41155	F24BX/840	79
41163	F34BX/830	79
41166	F34BX/835	79
41167	F34BX/840	79
41168	F36BX/830	79
41169	F36BX/835	79
41170	F36BX/840	79
41171	F40BX/830	79
41172	F40BX/835	79
41173	F40BX/840	79
41174	F55BX/830	79
41260	F55BX/835	79
41298	F55BX/840	79
41307	F36BX/827	79
41744	F162D/827	80
41745	F162D/835	80
41746	F162D/827/4P	80
41747	F162D/835/4P	80
41749	F162D/860	80
41794	F212D/827/4P	80



Указатель по коду продукта

Код продукта	Наименование продукта	Стр.
41806	F212D/835/4P	80
41808	F212D/860/4P	80
42798	F26DBX/SPX65/865/4P	78
45201	F57QBX/840/A/4P/LL	79
45202	F57QBX/835/A/4P/LL	79
45204	F57QBX/830/A/4P/LL	79
45208	F70QBX/830/A/4P/LL	79
45213	F57QBX/827/A/4P/LL	79
45218	F70QBX/840/A/4P/LL	79
45219	F70QBX/835/A/4P/LL	79
46312	F42TBX/827/A/4P	79
46313	F42TBX/830/A/4P	79
46314	F42TBX/835/A/4P	79
46315	F42TBX/841/A/4P	79
75066	F162D/830/4P	80
75067	F382DT5/830/4P	80
75068	F282DT5/830/4P	80
75694	F36BX/865	79
75695	F58BX/865	79
78211	F10DBX/T3/827/2P	77
78212	F10DBX/T3/830/2P	77
78213	F10DBX/T3/835/2P	77
78214	F10DBX/T3/840/2P	77
78215	F10DBX/T3/865/2P	77
78217	F10DBX/T3/827/4P	78
78218	F10DBX/T3/830/4P	78
78219	F10DBX/T3/835/4P	78
78220	F10DBX/T3/840/4P	78
78221	F13DBX/T3/827/2P	77
78222	F13DBX/T3/830/2P	77
78223	F13DBX/T3/835/2P	77
78224	F13DBX/T3/840/2P	77
78225	F13DBX/T3/865/2P	77
78226	F13DBX/T3/827/4P	78
78227	F13DBX/T3/830/4P	78
78228	F13DBX/T3/835/4P	78
78229	F13DBX/T3/840/4P	78
78231	F10DBX/T3/865/4P	78
78232	F13DBX/T3/865/4P	78
78237	FLE30W2D/827 GRZ10T	80
78238	FLE30W2D/835 GRZ10T	80
78239	FLE30W2D/840 GRZ10T	80
88105	F10W/2D/827/4P	80
88106	F10W/2D/835/4P	80

Интегрированные компактные люминесцентные лампы

26447	FLE15TBX/T3/827/E27	92
40828	FLE9TBX/T3/827/E14	91
40828	FLE9TBX/T3/827/E14	92
40831	FLE11TBX/T3/827/E14	92
40837	FLE11TBX/T3/827/E27	92
43270	FLE20HLX/T3/865/E27	93
43271	FLE11HLX/T3/865/E27	93
71002	FLE8HLX/T2/865/E14	92
71003	FLE8HLX/T2/865/E27	92
71004	FLE12HLX/T2/865/E14	92
71005	FLE12HLX/T2/865/E27	92
71006	FLE15HLX/T2/865/E27	92
72688	FLE15TBX/T3/827/E27	91
72689	FLE11TBX/T3/827/E27	91
72690	FLE11TBX/T3/827/B22	91

Код продукта	Наименование продукта	Стр.
72706	FLE5TWSTCDL/AMBER/E14	94
72707	FLE7TWSTCDL/AMBER/E14	94
72711	FLE8HLX/T2/827/E14	92
72712	FLE8HLX/T2/827/E27	92
72713	FLE8HLX/T2/827/B22	92
72714	FLE12HLX/T2/827/E14	92
72715	FLE12HLX/T2/827/E27	92
72716	FLE12HLX/T2/827/B22	92
72717	FLE15HLX/T2/827/E27	92
72718	FLE15HLX/T2/827/B22	92
73375	FLE7TWSTCDL/OP/827/B22	94
73387	FLE5SPH/T2/840/E14	93
73389	FLE5SPH/T2/840/E27	93
73398	FLE7SPH/T2/840/E27	93
73402	FLE7SPH/T2/840/E14	93
73403	FLE7R50/T2/840/E14	95
73405	FLE11R63/T2/840/E14	95
73408	FLE5CDL/T2/840/E14	94
73410	FLE5CDL/T2/840/E27	94
73451	FLE7CDL/T2/840/E14	94
73453	FLE7CDL/T2/840/E27	94
73454	FLE7GU10/T2/827	95
73767	FLE22/CLITE/T5/827/E27	95
73768	FLE22/CLITE/T5/865/E27	95
75039	FLE23QBX/T3/827/B22	91
75268	FLE23QBX/T3/827/E27	91
75311	FLE7CDL/T2/827/E27	94
75312	FLE7TWSTCDL/OP/827/E14	94
75313	FLE7SPH/T2/827/E27	93
75675	FLE20GG/827/B22	94
75676	FLE5CDL/T2/827/E14	94
75677	FLE7CDL/T2/827/E14	94
75730	FLE11TBX/T3/865/E27	91
75731	FLE11TBX/T3/865/B22	91
76152	FLE32HLX/T4/827/E27/HPF	93
76153	FLE8HLX/T2/827/E14	92
76154	FLE8HLX/T2/827/E27	92
76155	FLE12HLX/T2/827/E14	92
76156	FLE15HLX/T2/827/E27	92
76157	FLE12HLX/T2/827/E27	92
76158	FLE20HLX/T2/827/E27	92
76159	FLE23HLX/T2/827/E27	92
76198	FLE11CDL/T3/827/E14	94
76201	FLE11CDL/T3/827/E27	94
76202	FLE11CDL/T3/827/B22	94
77365	FLE20AG/T3/830/E27	93
77366	FLE15AG/T2/830/E27	93
77367	FLE11AG/T2/830/E27	93
77368	FLE9AG/T2/830/E27	93
78156	FLE8HLX/T2/827/B22	92
78157	FLE8HLX/T2/840/E14	92
78188	FLE8HLX/T2/840/E27	92
78189	FLE8HLX/T2/865/E27	92
78190	FLE12HLX/T2/827/B22	92
78191	FLE12HLX/T2/840/E14	92
78192	FLE12HLX/T2/840/E27	92
78193	FLE12HLX/T2/865/E14	92
78194	FLE12HLX/T2/865/E27	92
78195	FLE15HLX/T2/827/B22	92
78196	FLE15HLX/T2/840/E27	92
78197	FLE15HLX/T2/865/E27	92
78198	FLE20HLX/T2/827/B22	92
78199	FLE20HLX/T2/840/E27	92

Код продукта	Наименование продукта	Стр.
78200	FLE20HLX/T2/865/E27	92
78201	FLE20HLX/T2/865/B22	92
78202	FLE23HLX/T2/840/E27	92
78203	FLE23HLX/T2/865/E27	92
78233	FLE9AG/T2/830/B22	93
78234	FLE11AG/T2/830/B22	93
78235	FLE15AG/T2/830/B22	93
78236	FLE20AG/T3/830/B22	93
78686	FLE9AG/T2/865/E27	93
78687	FLE11AG/T2/865/E27	93
78688	FLE15AG/T2/865/E27	93
78689	FLE20AG/T3/865/E27	93
78690	FLE11TBX/T3/827/E14	91
78691	FLE5SPH/T2/827/E27	93
78692	FLE5TWSTCDL/AMBER E14	94
78693	FLE5TWSTCDL/OP/827/E14	94
78694	FLE7TWSTCDL/AMBER E14	94
78695	FLE7TWSTCDL/OP/827/E27	94
78696	FLE9TWSTCDL/OP/827/E14	94
78697	FLE9TWSTCDL/OP/827/E27	94
78698	FLE5CDL/T2/827/E27	94
78699	FLE11R63/T2/827/E14	95
78700	FLE7R50/T2/827/B22	95
78701	FLE7R50/T2/827/E27	95
78702	FLE9GU10/T2/827	95
82151	FLE20GLS/T3/827/E27	93
82174	EFL23W/827/R80/E27	95
82896	FLE9TBX/T3/827/E27	91
82896	FLE9TBX/T3/827/E27	92
82911	FLE20TBX/T3/827/E27	92
82926	FLE11HLX/T2/827/E27	93
82941	FLE20HLX/T3/827/E27	93
88123	FLE20HLX/T3/827/B22	93
88148	FLE15GLS/T3/840/E27	93
88149	FLE12GLS/T2/840/E14	93
88150	FLE12GLS/T2/840/E27	93
88151	FLE8GLS/T2/840/E14	93
88152	FLE8GLS/T2/840/E27	93
88162	FLE7BTCDL/OP/827/E14	94
88175	FLE15GLS/T3/827/B22	93
88176	FLE15GLS/T3/827/E27	93
88177	FLE12GLS/T2/827/E14	93
88178	FLE8GLS/T2/827/E14	93
88179	FLE8GLS/T2/827/B22	93
88180	FLE8GLS/T2/827/E27	93
88208	FLE12GLS/T2/827/B22	93
88209	FLE12GLS/T2/827/E27	93
88680	FLE20HLX/T2/827/E27	92
88681	FLE20HLX/T2/827/B22	92
88684	FLE20HLX/T2/840/E27	92
88685	FLE20HLX/T2/865/E27	92
88686	FLE23HLX/T2/827/E27	92
88687	FLE23HLX/T2/827/B22	92
88690	FLE23HLX/T2/840/E27	92
88691	FLE23HLX/T2/865/E27	92
88695	FLE9TBX/T3/827/E27	91
88696	FLE9TBX/T3/827/B22	91
88697	FLE9TBX/T3/827/E14	91
88698	FLE9TBX/T3/840/E27	91
88699	FLE9TBX/T3/840/B22	91
88700	FLE9TBX/T3/840/E14	91
88701	FLE9TBX/T3/865/E27	91
88702	FLE9TBX/T3/865/B22	91

Код продукта	Наименование продукта	Стр.
88703	FLE9TBM/T3/865/E14	91
88709	FLE11TBM/T3/840/E14	91
88712	FLE11TBM/T3/865/E14	91
88713	FLE15TBM/T3/827/B22	91
88714	FLE15TBM/T3/840/E27	91
88715	FLE15TBM/T3/840/B22	91
88716	FLE15TBM/T3/865/E27	91
88717	FLE15TBM/T3/865/B22	91
88718	FLE20TBM/T3/827/E27	91
88719	FLE20TBM/T3/827/B22	91
88720	FLE20TBM/T3/840/E27	91
88721	FLE20TBM/T3/840/B22	91
88722	FLE20TBM/T3/865/E27	91
88723	FLE20TBM/T3/865/B22	91
88839	FLE5SPH/T2/827/E14	93
88841	FLE5SPH/T2/827/B22	93
88842	FLE7SPH/T2/827/E14	93
88844	FLE7SPH/T2/827/B22	93
88845	FLE7R50/T2/827/E14	95
88849	FLE11R63/T2/827/E27	95
88850	FLE11R63/T2/827/B22	95
88853	FLE5CDL/T2/827/B22	94
88856	FLE7CDL/T2/827/B22	94
92246	EFL23W/R80/E27	95
96776	FLE15GG/827/E27	94
96778	FLE15GG/840/E27	94
96779	FLE15GG/827/B22	94
96780	FLE20GG/827/E27	94
96790	FLE23GG/840/E27	94
96791	FLE23GG/827/B22	94
96793	FLE23GG/827/E27	94
96794	FLE20GG/840/E27	94
97000	FLE23QB/T3/840/E27	91
97001	FLE23QB/T3/840/B22	91
97006	FLE23QB/T3/865/E27	91
97007	FLE23QB/T3/865/B22	91
97030	FLE20HL/T3/827/E27	92
97031	FLE20HL/T3/827/B22	92

Галогенные лампы

10766	AR111 50W12V SP	104
10767	AR111 50W12V FL	104
10768	AR111 75W12V SP	104
10769	AR111 75W12V FL	104
10771	AR111 75W12V WFL	104
10774	AR111 35W12V SP	104
10775	AR111 35W12V FL	104
10857	Q35MR16/240/FL	105
10859	Q20MR16/240/FL	105
10896	Q35MR16/230/FL	105
10898	Q20MR16/230/FL	105
12708	M11/Q10/G4 ST	106
12711	M47/Q20/G4 ST	106
12712	M95/Q35/GY6.35 ST	106
12713	M32/Q50/GY6.35 ST	106
12718	Q100/GY6.35 ST	106
12988	Q50MR16/240/FL START	105
12995	Q50MR16/240/FL START	105
13003	Q50MR16/240/FL START	105
19625	M262/FTD/CG	103
19626	M62/FTD	103
19627	M266/FTF/CG	103

Код продукта	Наименование продукта	Стр.
19634	M199/FTH	103
19635	M66/FTF	103
19636	M251/FTC/CG	103
19639	M264/FTA/CG	103
20840	EYC/CC	103
20841	EYJ/CC	103
20857	BAB/CG	103
20858	ESX/CG	103
20859	FMW/CG	103
20860	FRA/CG	103
20864	FRB/CG	103
20865	FNV/CG	103
20867	EXN/CG	103
20871	EXZ/CG	103
20872	EXT/CG	103
20873	EYJ/CG	103
20874	EYJ/CG	103
20876	EYV/CG	103
22498	SHORTG9 40W CL 240V	106
22504	SHORTG9 40W CL 230V	106
23830	K5/Q1500 T3/CL	107
23832	K5/Q1500 T3/CL	107
27826	40PAR16/230/FL	108
27845	40PAR16/240/FL	108
29161	K1/Q500 T2.5/CL	107
29165	K1/Q500 T2.5/CL	107
29168	K1/Q500 T2.5/CL	107
29180	K4/Q1000 T3/CL	107
29181	K4/Q1000 T3/CL	107
29184	K5/Q1500 T3/CL	107
29187	K5/Q1500 T3/CL	107
30886	K8/Q2000 T3/CL	107
31598	K1/Q375 T3/230V HIR	107
31612	K1/Q375 T3/240V HIR	107
32108	Halo T38/1000W/E40/230	108
32109	Halo T38/1000W/E40/240	108
32482	100PAR30/240/FL	108
32484	100PAR30/230/FL	108
34663	M67/Q100 GY6.35 24V	106
34664	M180/Q100/GY6.35	106
34674	M11/H10 G4	106
34676	M28/Q100 GY6.35	106
34682	M313/Q75/GY6.35	106
34683	M73/Q75/GY6.35	106
34702	M32/Q50 GY6.35	106
34703	M74/Q50/GY6.35	106
34708	M95/Q35/GY6.35	106
34710	M75/Q35/GY6.35	106
34712	M76/Q20/GY6.35	106
34714	M35/Q20 G4	106
34715	M47/Q20 G4	106
34718	M30/ESB/Q20 G4	106
34719	M34/FHE/Q20 G4	106
34720	M29/Q10 G4	106
34728	M42/Q10 G4	106
35696	Q20T3/12V GY6.35	106
35699	Q35T3/12V GY6.35	106
35700	Q50T3/12V GY6.35	106
35701	Q75T3/12V GY6.35	106
35705	Q10T2.5/12V G4	106
35710	Q20T2.5/12V G4	106
38000	M69/BAB/EC	104
38001	M81/FMW/EC	104

Код продукта	Наименование продукта	Стр.
38002	M58/EXN/EC	104
38006	M269/BAB/CG/EC	104
38007	M281/FMW/CG/EC	104
38011	M258/EXN/CG/EC	104
38012	M268/ESX/CG/EC	104
38013	FRB/CG/EC	104
38014	M249/EXT/CG/EC	104
39236	M280/FNV/CG/EC	104
39611	M250/EXZ/CG/EC	104
40349	75PAR30/230/FL	108
40361	75PAR30/240/FL	108
40362	50PAR20/230/FL	108
40363	50PAR20/230/SP	108
40364	50PAR20/240/SP	108
40365	50PAR20/240/FL	108
40366	75PAR30/230/SP	108
40367	75PAR30/240/SP	108
40402	Q50MR16/230/25*	105
40403	Q50MR16/230/36*	105
40404	Q50MR16/240/25*	105
40405	Q50MR16/240/36*	105
41915	AR111 100W12V SP	104
41922	AR111 100W12V FL	104
41923	AR111 100W12V WFL	104
42959	M9/H5 G4	106
43299	K9/Q225 T3/240V HIR	107
43712	K10/1000 T3/CL	107
45692	SHORTG9 25W CL 230V	106
76207	K1 C330W 230V R7S	107
76208	K9 C200W 230V R7S	107
76209	K11 C130W 230V R7S	107
76210	K12 C100W 230V R7S	107
76527	K1 C330W 240V R7S	107
76528	K9 C200W 240V R7S	107
76529	K11 C130W 240V R7S	107
76530	K12 C100W 240V R7S	107
76537	70W HALO R80 E27 230V	109
76538	42W HALO R80 E27 240V	109
76540	42W HALO R80 E27 230V	109
76541	42W HALO R63 E27 240V	109
76543	42W HALO R63 E27 230V	109
76544	28W HALO R50 E14 240V	109
76546	28W HALO R50 E14 230V	109
76547	42W HALOS CL E27 240V	109
76548	42W HALOS CL E14 240V	109
76549	42W HALOS CL B22 240V	109
76551	42W HALO S CL E27 230V	109
76553	42W HALO S CL E14 230V	109
76554	28W HALO S CL E27 240V	109
76555	28W HALO S CL E14 240V	109
76556	28W HALO S CL B22 240V	109
76557	28W HALO S CL B15 240V	109
76559	28W HALO S CL E27 230V	109
76561	28W HALO S CL E14 230V	109
76562	18W HALO S CL E14 240V	109
76563	18W HALO S CL B22 240V	109
76565	18W HALO S CL E27 230V	109
76567	18W HALO S CL E14 230V	109
76568	42W HALO C CL E27 240V	109
76569	42W HALO C CL E14 240V	109
76570	42W HALO C CL B22 240V	109
76571	42W HALO C CL B15 240V	109
76573	42W HALO C CL E27 230V	109



Указатель по коду продукта

Лампы накаливания

Код продукта	Наименование продукта	Стр.
76575	42W HALO C CL E14 230V	109
76929	28W HALO C CL E27 240V	109
76930	28W HALO C CL E14 240V	109
76931	28W HALO C CL B22 240V	109
76932	28W HALO C CL B15 240V	109
76934	28W HALO C CL E27 230V	109
76936	28W HALO C CL E14 230V	109
76937	18W HALO C CL E14 240V	109
76938	18W HALO C CL B22 240V	109
76940	18W HALO C CL E14 230V	109
76941	100W HALO A CL E27 240V	108
76942	100W HALO A CL B22 240V	108
76944	100W HALO A CL E27 230V	108
76945	70W HALO A CL E27 240V	108
76946	70W HALO A CL B22 240V	108
76948	70W HALO A CL E27 230V	108
76950	42W HALO A CL E27 240V	108
76951	42W HALO A CL B22 240V	108
76953	42W HALO A CL E27 230V	108
76954	28W HALO A CL E27 240V	108
76955	28W HALO A CL B22 240V	108
76957	28W HALO A CL E27 230V	108
77657	MR16 IR 20W 12V WFL	103
77658	MR16 IR 35W 12V WFL	103
77900	Q20MR16HIR/CCG10	103
77901	Q20MR16HIR/CCG24	103
77902	Q20MR16HIR/CCG36	103
77904	Q35MR16HIR/CCG10	103
77905	Q35MR16HIR/CCG24	103
77906	Q35MR16HIR/CCG36	103
77907	Q45MR16HIR/CCG10	103
77908	Q45MR16HIR/CCG24	103
77909	Q45MR16HIR/CCG36	103
79584	Q30MR16HIR/CCG10	103
79585	Q30MR16HIR/CCG24	103
79586	Q30MR16HIR/CCG36	103
88214	M280/FNW/CG/AL	104
88215	M258/EXN/CG/AL	104
88216	M269/BAB/CG/AL	104
88217	M281/FMW/CG/AL	104
88229	M81/FMW	104
88231	M69/BAB	104
88232	M80/FNV	104
88234	M58/EXN	104
88235	M269/BAB/CG	104
88236	M281/FMW/CG	104
88237	M250/EXZ/CG	104
88238	M280/FNV/CG	104
88239	M258/EXN/CG	104
88941	SHORTG9 25W CL 240V	106
91515	K9/Q225 T3/230V HIR	107
91775	75PAR25/230/FL	108
92165	75PAR25/240/FL	108
92729	Q50MR16/230/FL	105
92730	Q50MR16/240/FL	105

Код продукта	Наименование продукта	Стр.
10823	15TC1/CL/E14	118
10826	25TC1/CL/E14	118
10827	40TC1/CL/E14	118
10828	60TC1/CL/E14	118
10831	25TC1/F/E14	118
10832	40TC1/F/E14	118
10833	60TC1/F/E14	118
10870	25C1/CL/E27	118
10871	40C1/CL/E27	118
10873	60C1/CL/E27	118
10875	25C1/O/E27	118
10877	40C1/O/E27	118
10878	60C1/O/E27	118
12318	15P1/B/E14	122
12447	15P1/OVEN22/CL/E14	122
12462	40D1/CL/E14	123
12512	15P1/CL/E14	122
12513	25D1/CL/E27	123
12515	40D1/CL/E27	123
12585	15P1/R/E14	122
12586	15P1/Y/E14	122
12587	15P1/G/E14	122
13109	25T28/CL/E14	123
13110	40T28/CL/E14	123
13111	60T28/CL/E14	123
13118	15T25/CL/E14	123
13119	25T25/CL/E14	123
18117	100A1/CL/B22	115
19775	25D1/CL/E14	117
19777	25D1/FR/E14	117
19778	40D1/FR/E14	117
19781	25D1/CL/E14	117
19782	40D1/CL/E14	117
19784	60D1/CL/E14	117
19786	60D1/FR/E14	117
19788	40D1/CL/E14	117
19789	40D1/F/E14	117
19791	60D1/CL/E14	117
19793	60D1/F/E14	117
19796	25D1/SB/E14	117
19946	40A1/CL/E27	115
19947	60A1/CL/E27	115
19948	75A1/CL/E27	115
19949	100A1/CL/E27	115
19952	40A1/F/E27	115
19954	60A1/F/E27	115
19956	100A1/F/E27	115
21619	40A1/CL/B22	115
21629	60A1/CL/B22	115
21633	75A1/CL/B22	115
21634	100A1/CL/B22	115
21663	60A1/F/B22	115
21664	75A1/F/B22	115
21665	100A1/F/B22	115
21666	40A1/CL/E27	115
21667	60A1/CL/E27	115
21668	75A1/CL/E27	115
21669	100A1/CL/E27	115
21671	40A1/F/E27	115
21673	60A1/F/E27	115
21675	75A1/F/E27	115

Код продукта	Наименование продукта	Стр.
21677	100A1/F/E27	115
22422	100A1/CL/E27	115
22433	60A1/F/E27	115
22566	150A65/CL/E27	115
22568	150A65/FR/E27	115
22620	100A65/CL/E27	116
23546	15A1/CL/E27	115
23547	25A1/CL/E27	115
27148	25C1/BT/FR/E14	119
27151	40C1/BT/FR/E14	119
27158	40C1BT/CL/B22	119
27160	40C1BT/CL/B15	119
27162	60C1BT/CL/B22	119
27164	60C1BT/CL/B15	119
27176	60C1BT/FR/E14	119
27190	40C1BT/CL/E14	119
27192	60C1BT/CL/E14	119
28720	150R/IR/CL/E27	120
28724	250R/IR/CL/E27	120
29051	42V60/F/E27	116
31535	60A1/P/VR/S/B22	116
31546	60A1/P/VR/S/E27	116
31560	100A1/P/GRS/B22	116
31573	100A1/P/GRS/E27	116
31811	15P1/CL/B22	122
31821	15P1/CL/E14	122
32296	275R/IR/SA/E27	121
32569	275R/IR/CL/E27	120
34420	25P1/CL/E14	122
35174	100A1/CL/E27 24V	116
35178	25A1/CL/E27 24V	116
35238	70A1/CL/E27	116
35239	60A1/CL/E27/TSR	116
42830	60R80/PL/E27	120
42831	60R63/PL/E27	120
42837	100R80/PL/E27	120
43381	25P1/OVEN25/CL/E14	122
45330	25P1/OVEN/T25/CL	122
47978	40R63/PL/E27	120
73478	15P1/CL E14	122
73479	25P1/E14/CL	122
88165	75A1/CL/E27	115
90480	60C1/CL/E14	118
90481	60C1/SL/E14	118
90482	40C1/SL/E14	118
90483	25C1/SL/E14	118
90487	40C1/CL/E14	118
90488	25C1/CL/E14	118
90525	15D1/R/E14	117
90526	15D1/Y/E14	117
90527	15D1/Y/E27	117
90528	15D1/ORANGE/E27	117
90531	15D1/R/E27	117
90562	40T45/SL/E14	118
90564	25D1/CL/E27	117
90565	40D1/CL/E27	117
90566	25D1/F/E27	117
90567	40D1/F/E27	117
90568	60D1/F/E27	117
90569	15D1/F/E27	117
90920	25A1/G/E27	116

Код продукта	Наименование продукта	Стр.
90921	25A1/Y/E27	116
90922	25A1/R/E27	116
90923	25A1/O/E27	116
90924	25A1/B/E27	116
91079	40R63/E27	119
91080	60R63/E27	119
91127	200A1/CL/E27	115
91128	200A1/F/E27	115
91131	60A1/SB/E27	117
91226	300A1/CL/E27	115
91227	100A1/F-RS/E27	116
91228	40A1/F-RS/E27	116
91229	60A1/F-RS/E27	116
91288	150/IR/F/E27	121
91322	25C1/F/E14	118
91323	40C1/F/E14	118
91327	60R50/E14	119
91340	60R63/E27	120
91344	60R80/E27	120
91345	100R80/E27	120
91351	75R95/E27	119
91366	100R95/E27	119
91367	150R95/E27	119
91372	150R/IR/E27	121
91386	40R50/R/E14	121
91387	40R50/B/E14	121
91388	40R50/Y/E14	121
91389	40R50/G/E14	121
91390	250R/IR/F/E27	121
91391	250R/IR/E27	121
91393	40R50/NEO/E14	120
91486	60SL/O/500/S14	123
91487	35SL/O/300/2S14	123
91488	60SL/O/500/2S14	123
91505	35SL/O/300/S14	123
91521	15D1/G/E27	117
91522	15D1/B/E27	117
91523	25R39/E14	119
91524	30R39/E14	119
91525	60R80/B/E27	121
91526	60R80/G/E27	121
91527	60R80/Y/E27	121
91528	60R80/R/E27	121
91530	40R63/B/E27	121
91531	40R63/Y/E27	121
91532	40R63/R/E27	121
91533	40R63/G/E27	121
91534	60C1/F/E14	118
91539	80PAR/WMISER/FL/Y/E27	121
91540	80PAR/WMISER/FL/R/E27	121
91542	175PAR/IR/E27	120
91543	80PAR/WMISER/FL/G/E27	121
91573	120PAR/WMISER/FL/E27	120
91574	80PAR/WMISER/FL/E27	120
91575	60PAR/WMISER/FL/E27	120
91576	120PAR/WMISER/SP/E27	120
91577	80PAR/WMISER/SP/E27	120
91578	80PAR/WMISER/FL/B/E27	121
91593	60D1/CL/E27	117
91674	40C1/CL/E14	118
91678	60C1/CL/E14	118
91680	25C1/FR/E14	118
91682	40C1/FR/E14	118

Код продукта	Наименование продукта	Стр.
91683	60C1/FR/E14	118
91724	300A1/CL/E40	115
91873	100A1/F/E27 24V	116
91874	40A1/F/E27 24V	116
91875	60A1/F/E27 24V	116
91876	40A1/CL/E27 24V	116
91877	60A1/CL/E27 24V	116
91878	60A1/CL/B22 24V	116
91879	40A1/CL/B22 24V	116
91911	15D1/CL/B22	117
91917	15D1/CL/E27	117
91950	15P1/CL/E14	122
91952	60T45/SL/E14	118
91955	25P1/CL/E14	122
91989	40D1/CL/B22	117
92001	15D1/B/E14	117
92002	15D1/CL/E14	117
92004	15D1/G/E14	117
92046	15P1/CL/E14	122
92047	15P1/F/E14	122
92048	25P1/F/E14	122
92060	100PAR/FL/IR/E27	120
92366	40R50/E14	119
92373	25R50/E14	119
92839	60R80S/E27	119
92858	40R80S/E27	119
92859	75R80S/E27	119
92860	100R80S/E27	119
93301	15P1/RS/CL/E14	122

Лампы SHOWBIZ™

12036	CP83	134
12037	CP83	134
12092	EXR	137
12097	EXY	137
12892	50PAR36/VNSP	130
13227	FFS	132
13228	FFR	132
13229	FFP	132
13233	FFN	132
13598	FCS A1/216	135
14553	25PAR36	130
14555	25PAR36/WFL	130
14874	EHJ A1/223	135
14876	FCR A1/215	135
15133	H4515	130
15377	ELC500	136
15378	CSR575/2/SE	127
15380	CSR700SA	128
15775	F20T12/CINEMA32/HO/CVG	129
15776	F20T12/CINEMA55/HO/CVG	129
15782	F40T12/CINEMA32/HO/CVG	129
15783	F40T12/CINEMA55/HO/CVG	129
16540	50PAR36/NSP	130
16541	50PAR36/WFL	130
16542	50PAR36/WVFL	130
16960	CMH150/PAR64/830/GX16d/WFL	128
18234	BRL A1/220	135
18235	BRJ/EVB A1/234	135
18241	FNT	135
18676	300PAR56/NSP	131
18677	300PAR56/MFL	131

18678	300PAR56/WFL	131
19024	120PAR56/MFL	131
19025	120PAR56/WFL	131
19695	P2/12	135
19696	P2/12	135
19697	P2/10	135
19698	P2/10	135
19880	50PAR36/WFL/H	130
19926	DKZ/DSE	135
20122	200PAR	131
20249	P2/7 EKM	135
20253	P2/7 EKM	135
20575	240PAR56/VNSP	131
20577	240PAR56/WFL	131
20803	300PAR56/NSP	131
20836	300PAR56/MFL	131
20849	300PAR56/WFL	131
20852	300PAR56/MFL	131
20853	300PAR56/NSP	131
20854	300PAR56/WFL	131
21328	CSD250/2/SE BULK	127
21613	FXL	137
21801	CSR2000SA	128
21849	CSR1200SA	128
21853	CSR400/SE/HR/UV-C	127
22478	CSR400/S/DE/70	127
22493	CSR700/S/DE/60	127
22494	CSR1200S/DE/60	127
22495	CSR800/SE/HR/UV-C	127
22496	CSR1800/SE/HR	127
23427	300PAR56/WFL	131
23756	EJG	135
23760	P2/11 EME/Clear	135
23761	P2/11 EMF/Frosted	135
23797	P2/28 FCM	135
24425	4405	130
24627	4502	130
24640	4505	130
24650	4509	130
24663	4511	130
24673	4515	130
24768	4545	131
24799	4553	130
24859	4580	130
24862	4581	130
24867	4587	130
24887	4593	130
24891	4594	130
24898	4596	130
24964	4626	130
24966	4627	130
25261	FLT	137
25475	ENL	137
25504	CP87 PAR64/NSP	132
25618	F40T12/BLB	129
26895	DYR A1/233	135
27764	CSR1200/SE/HR/UV-C	127
27765	CSR4000/SE/HR/UV-C	127
27817	CSD250/2/SE	127
29150	EJL A1/252	136
30157	DKW	135
30325	FAD	135
30374	FBY	135



Указатель по коду продукта

Код продукта	Наименование продукта	Стр.	Код продукта	Наименование продукта	Стр.	Код продукта	Наименование продукта	Стр.
32882	EJA	136	48455	CSR4000/DE	127	88455	CP23	134
34676	M28/EVA	136	48456	CSR6000/DE	127	88456	T11	134
34702	M32	136	48457	CSR12000/DE	127	88457	T19 FWR	134
34718	M30/ESB	136	48459	CSR18000/DE	127	88458	CP40 FKJ	134
34720	M29/ESA	136	48461	CSR125/SE/HR	127	88459	CP24	134
34747	F20T12/BLB	129	48462	CSR200/SE/HR/UV-C	127	88460	A1/244	135
34768	M33	136	48463	CSR575/SE/HR	127	88461	CP89 FRM	133
35200	EKE	136	48464	CSR1200/SE/HR	127	88462	CP89 FRK	133
36271	Q4681	130	48465	CSR2500/SE/HR	127	88463	T26 GCS	133
36902	EKZ	136	48466	CSR4000/SE/HR	127	88464	CP82 FRJ	133
36952	DXX	135	48467	CSR6000/SE/HR	127	88465	T18 GCW	133
36953	DXX	135	48468	CSR12000/SE/HR	127	88466	CP82 FRH	133
37346	DZA	135	48771	Q12MT26/4CL	134	88467	CP82 FRG	133
37462	ELC A1/259	136	48773	BCM-020MT324CL	134	88468	M40	136
37695	DZE/FDS A1/262	135	48774	BCM-020MT324CL	134	88469	T27 GCS	133
37706	Q4554	130	48777	Q24MT32/4CL	134	88470	T25 GCW	133
38306	ELD/EJN	136	48779	Q12MT26/4CL	134	88471	CP70 FVA	134
38476	ELH	136	49490	CSR1200/2/SE	127	88472	CP70 FVA	134
38686	ENH	136	49491	CSR700/2/SE	127	88473	HPL 750	133
39409	500PAR64/MFL	132	49492	CSR575/2/T/SE	127	88474	HPL 750	133
39411	500/PAR64/MFL	132	70978	CSR575/DE/70 BULK	127	88475	HPL 575-X LL	133
39414	500/PAR64/W FL	132	70979	CSR575/DE	127	88476	HPL 575-X LL	133
40460	CSR575/SE/HR/UV-C	127	72658	F24T8CINEMA32/CSVG	129	88477	HPL 575	133
40482	CSR2500/SE/HR/UV-C	127	72659	F24T8CINEMA55/CSVG	129	88478	HPL 575	133
40492	CSR6000/SE/HR/UV-C	127	72680	CP23	134	88479	EXG/PAR64/WFL	132
40576	4552	132	73579	CMH400/932/GX9.5	128	88480	EXG/PAR64/WFL	132
40578	4559	132	73580	CMH400/941/GX9.5	128	88481	P2/27 FEX	135
40579	Q4559	132	73581	CP86 PAR64/VNSP	132	88482	P2/27 FEX	135
40822	4537-2	130	74873	CSR1500/TAL/60/S	127	88484	HX185	135
41164	EVD A1/239	135	76160	CSR300/2/TAL	127	88485	CSS150/850/GY9.5	133
41357	CSR700/S/DE/72	127	76161	CSR700/TAL/60/PJX50	127	88488	CP41 FKK	134
41503	4509X	130	77390	CSR1800/SE/HR/UV-C	127	88489	CP41 FKK	134
41667	DWE	130	78343	M38	136	88491	A1/249	135
41671	FBO	130	78710	CSR24000/DE	127	88492	A1/248	135
41673	FCX	130	78718	CSR700/TAL/60/PJX28	127	88493	99-0222 CID	128
41705	ENX	137	81207	F48T8/Cinema32/CSVG	129	88494	99-0221 CSI	128
41729	EPT	137	81208	F48T8/Cinema55/CSVG	129	88495	99-0201 CSI	128
41869	F55BX/StudioBiax32	129	88425	CP60 EXC SUPER	132	88496	CP52 FKN	134
41873	F55BX/StudioBiax56	129	88428	HPL 750-C-XLL	133	88497	T13 FKB	134
41874	ERV	137	88429	HPL 750-X-LL	133	88498	T17 FKF	134
41882	EPV	137	88430	HPL 750-X-LL	133	88499	FKE	134
41903	F55BX/CINPLUS/32	129	88431	T12	134	88500	T16	135
41911	F55BX/CINPLUS/55	129	88432	HX800	133	88502	CP94	134
42552	Q4559X	132	88433	CP81 FSL	133	88503	CP79	134
42614	EPX	137	88434	HPL 575-C LL-X	133	88504	FMR	133
43494	Q500PAR56/NSP	131	88435	HPL 575-C LL-X	133	88505	CP91	134
43495	Q500PAR56/MFL	131	88436	HPL 575-C	133	88506	CP92	134
43496	Q500PAR56/WFL	131	88437	HPL 750-C	133	88507	CP92	134
43497	Q1000PAR64/NSP	132	88438	HPL 575-C	133	88508	CP93	134
43498	Q1000PAR64/MFL	132	88439	CP110 OC1200	134	88509	EGN	134
43499	Q1000PAR64/WFL	132	88442	M38	136	88510	CP95	132
43537	DDL	136	88443	CP81 FKW	133	88511	CP95	132
43576	H7604	130	88444	CP81 FSK	133	88512	CP59	135
43591	H7635	130	88445	GKV/LL	133	88513	99-1422 CSI HR	128
43950	DED	136	88446	GKV/LL	133	88514	99-1222 CSI CS	128
43988	DDS	136	88447	GKV	133	88515	T11 Q100T8/CL	134
45231	CSR575/SS/DE/75	127	88448	GKV	133	88516	M36	136
45232	CSR400/S/DE/90	127	88449	CP77 FEP	133	88529	T14 FKD	134
45234	CSR700SA/72	128	88450	FKR	133	88530	CP51 FKM	134
45238	CSR400/SE/HR/75	127	88451	T28	134	88531	CP39 FKH	134
48450	CSR200/DE	127	88452	FLK-LL	133	88532	CP53	135
48453	CSR1200/DE	127	88453	CP90	134	88533	CP43 FTL	134
48454	CSR2500/DE	127	88454	T29 FWT	134	88535	CP61 EXD SUPER	132

Код продукта	Наименование продукта	Стр.
88536	CP62 EXE SUPER	132
88537	CMH150/PAR64/830/GX16d/MFL	128
88538	CP40 FKJ	134
88541	CMH150/PAR64/942/GX16d/WFL	128
88542	CMH150/PAR64/942/GX16d/MFL	128
88543	CMH150/PAR64/942/GX16d/SP	128
88545	CMH150/PAR64/830/GX16d/SP	128
88546	BTM	134
88548	FLK	133
88549	CP62 EXE SUPER	132
88550	CP61 EXD SUPER	132
88551	CP60 EXC SUPER	132
88610	CYX	134
88615	EGJ	134
88617	EGE	134
88622	EGT	134
88624	EHD	133
88625	FEL	133
88626	EHG	133
88627	EHF	133
88629	FEY	135
88832	F18T8/BLB	129
88833	F36T8/BLB	129
88874	HX48	134
88875	CP29	134
88876	CP29	134
88877	CP30	135
88878	CP58	135
88879	CP32	135
88880	CP105	135
96735	CP43 FTL	134
96800	CSR1500/S/DE/STB	127
96802	CSR1200/S/DE/60/STB	127
99944	CP86 PAR64/VNSP	132
99945	CP87 PAR64/NSP	132
99946	CP87 PAR64/NSP	132
99947	CP88 PAR64/MFL	132
99948	CP88 PAR64/MFL	132

Лампы специального назначения

10872	QH3650/CL/5	146
11077	G8T5	143
11078	G15T8	144
11080	G30T8	144
11082	G25T8	144
11478	EXL	147
11482	EXM	147
12403	F58W/830CVG	144
12405	F58W/835CVG	144
12407	F58W/840CVG	144
12423	F70W/835CVG	144
12424	F70W/840CVG	144
12716	QH2MT3/CL/HT/R	146
15482	Q20A/PAR56/C	147
15551	QH2M/T3/1CL/HT/VB	146
15864	G64T5	143
15872	G4T5	143
15873	G6T5	143
15874	G36T5	143
15875	G55T8HO	144
16494	G16T5	143
16941	F15WBL 350	143

Код продукта	Наименование продукта	Стр.
16968	F25T8 F&SA	145
16969	F30T8 F&SA	145
16970	F36T8 F&SA	145
16984	F38T8 FA	145
16987	F15T8 SW	145
16991	F25T8 SW	145
16992	F30T8 SW	145
16995	F36T8 SW	145
16999	F38T8 SW	145
17202	F36W/835CVG	144
17203	F18W/830CVG	144
17204	F18W/835CVG	144
17205	F18W/840CVG	144
17208	F36W/830CVG	144
17209	F36W/840CVG	144
18668	QH2MT3/CL/VB	146
20092	HH 451 1500W RUBY 230-240V	146
20093	HH 804 2000W RUBY 230-240V	146
21377	QH1MT3/CL/R/MS-235V	146
21787	QH500T3/CL/7	146
21788	QH500T3/CL	146
22355	QH1000T3/CL	146
22357	QH1000T3/CL	146
22357	QH1000T3/CL	146
22531	QH1200T3/CL	146
22532	QH1200T3/CL/HT	146
22688	QH1600T3/CL	146
22691	QH1600T3/CL/7	146
22789	QH2M/T3/1CL/HT	146
22790	QH2M/T3/CL/HT	146
22838	QH2500T3/CL	146
22875	QH3800/CL	146
22900	QH5M/T3/1CL/HT	146
23857	Q6.6A/T4/5CL	147
23860	Q6.6A/T4/DCR	147
23863	Q20A/PAR56/3	147
25618	F40W/T12/BLB	143
29495	G11T5	143
29504	G64T5/4P/SE	143
32917	Q65T2 1/2/1/CL	147
33279	Q6.6A/PAR56/3	147
34747	F20W/T12/BLB	143
39882	F4W/T5/BLB	143
39883	F6W/T5/BLB	143
39884	F8W/T5/BLB	143
40695	GBX5/UVC G23	144
40696	GBX9/UVC G23	144
40700	GBX11/UVC G23	144
40703	GBX13/UVC GX23	144
40704	GBX18/UVC/2G11	144
40705	GBX36/UVC/2G11	144
40706	GBX55/UVC/2G11	144
40723	QH 750W 230-240V Ruby Slim	146
42740	QH 1300W 230-240V Ruby Slim	146
42935	F9BX BL G23	143
42936	F11BX BL G23	143
42937	F13BX BL GX23	143
42939	F24BX BL 2G11	143
42940	F36BX BL 2G11	143
42941	F55BX BL 2G11	143
44212	F15T8 F&SA	145
44213	F18T8 F&SA	145
44218	F30T8 F&SA	145

Код продукта	Наименование продукта	Стр.
44219	F36T8 F&SA	145
44220	F38T8 F&SA	145
44230	F15T8 SW	145
44231	F18T8 SW	145
44235	F30T8 SW	145
44236	F36T8 SW	145
44239	F15T8 REP	145
44240	F18T8 REP	145
44241	F30T8 REP	145
44242	F36T8 REP	145
48433	F54T5/830/HO/ECO/CVG	145
48436	F54T5/835/HO/ECO/CVG	145
48458	F54T5/841/HO/ECO/CVG	145
48469	F54T5/865/HO/ECO/CVG	145
70990	F39W/T5/865/ECO/CVG	145
70991	F39W/T5/850/ECO/CVG	145
70993	F39W/T5/841/ECO/CVG	145
70994	F39W/T5/835/ECO/CVG	145
70995	F39W/T5/830/ECO/CVG	145
70996	F24W/T5/865/ECO/CVG	145
70997	F24W/T5/841/ECO/CVG	145
70998	F24W/T5/835/ECO/CVG	145
70999	F24W/T5/850/ECO/CVG	145
71000	F24W/T5/830/ECO/CVG	145
72761	G15T8/CVG	144
72762	G25T8/CVG	144
72763	G30T8/CVG	144
72764	G55T8/CVG	144
72939	F15WBLCVG	143
72985	F54T5/830/ECO/WM/CVG	145
72986	F54T5/835/ECO/WM/CVG	145
72987	F54T5/841/ECO/WM/CVG	145
72988	F54T5/850/ECO/WM/CVG	145
72989	F54T5/865/ECO/WM/CVG	145
80311	F54T5/850/HO/ECO/CVG	145
80583	Q6.6A45PK30d male	147
80584	Q6.6A100PK30d male	147
80585	Q6.6A150PK30d male	147
80586	Q6.6A200PK30d male	147
80588	Q6.6A100PK30d female	147
80589	Q6.6A150PK30d female	147
80590	Q6.6A200PK30d female	147
88413	AF7/2 6.6A 200W	147
88417	AF6/ST 6.6A 100W	147
88420	AF6/2 6.6A 45W	147
88523	1200T20	147
88525	IM T20BP	147
88832	F18/T8/BLB	143
88833	F36/T8/BLB	143



А

Абсолютно черное тело

Тело с самосветящейся черной поверхностью, накалившее до определенной температуры, используется в качестве эталона для сравнения. Учтите, что черная поверхность является идеальным излучателем. Вольфрамовая нить имеет немного меньшую излучательную способность, чем абсолютно черное тело, при равной температуре.

Адаптация

Процесс привыкания глаза человека к изменению интенсивности освещения.

Акцентное освещение

Направленное освещение, служащее для выделения объекта или привлечения внимания к выставочному предмету.

Амперы (А)

Единица измерения силы электрического тока. В лампах накаливания ток соотносится с напряжением и мощностью следующим образом: Ватты (мощность) = Вольты × Амперы (ток).

Анод

«Положительный» полюс диода.

Атмосфера

Данный параметр обозначает тип газа или вакуум, заполняющих объем или камеру лампы. Камера может содержать нить накаливания, либо так может называться колба горелки.

Б

Байонетный цоколь

Вид цоколя, который вместо резьбы использует направляющие пазы для соединения колбы с патроном светильника. Колба фиксируется в нужном положении нажатием на нее и поворотом по часовой стрелке.

Балласт с сердечником и обмоткой

Балласт с «сердечником и обмоткой» в сборе для обеспечения работы люминесцентных ламп или ГЛВИ. Означает медную или алюминиевую обмотку на стальном сердечнике.

Безэлектродные лампы

Источники света, в которых разряд идет в полости без электродов (при отсутствии металла). Энергия для разряда берется от электромагнитного возбуждения, например СВЧ излучения (см. GENURA).

Блок питания

Устройство питания для светодиодов. Стабилизирует либо ток, либо напряжение. В светодиодных лампах устройство питания часто бывает встроенным (см. «Лампы со встроенным ПРА»).

Большой цоколь (E40)

Резьбовой цоколь, используемый на лампах большего размера, например, на многих ГЛВИ.

Броски напряжения

Броски напряжения переходных процессов в линии, могущие повредить электронное оборудование, например, компьютеры и электронные ПРА. Для защиты от них часто используются ограничители импульсных перенапряжений.

Быстрое включение (RS)

Способ включения ламп, при котором выполняется нагрев электродов одновременно с подачей напряжения разомкнутой цепи для облегчения поджига. Люминесцентная лампа быстрого включения имеет на каждом торце два штырьковых контакта, подсоединенных к электродам. Некоторые лампы быстрого включения могут быть оборудованы устройством мгновенного включения без разогрева электродов, например, лампа F32T8.

В

Ватт

Единица электрической мощности. Лампы имеют номинал мощности в ваттах для указания степени потребления ими энергии (см. КИЛОВАТТЧАС).

Вероятность достижения зрительного комфорта (VCP)

Для заданной схемы освещения вероятность достижения зрительного комфорта составляет пропорцию, выраженную в процентном отношении людей, которые, находясь в определенном положении и глядя в заданном направлении, сочтут слепящее воздействие этой системы приемлемым (см. СЛЕПЯЩИЙ ЭФФЕКТ).

Верхнее освещение

Освещение от источников света, размещенных на стене, как правило, выше уровня глаз, экранируемое горизонтальными панелями. Свет может быть направлен вверх или вниз.

Вкручиваемые лампы

(см. КЛЛ).

Вольт

Единица измерения «электрического давления» между двумя точками. Чем выше напряжение, тем больший ток проходит через сопротивление между этими двумя точками. Заданное напряжение лампы накаливания - это электрическое «давление», необходимое для ее приведения в расчетное рабочее состояние. Напряжение на ПРА (например, 230В) обозначает линейное напряжение, к которому он должен быть подключен.

Вольфрамовая галогенная лампа

(см. Галогенная лампа).

Восьмиосевые (Quad)

Общее обозначение КЛЛ с четырьмя U-образными трубками.

Время горячего перезапуска

Время, необходимое для достижения ГЛВИ 90% светового потока после ее выключения и повторного немедленного включения.

Время разгорания до 90%

Время, необходимое для того, чтобы ГЛВИ достигла 90% светового потока после ее включения.

Время разгорания

После включения ГЛВИ требуется несколько минут для их разгорания до полной яркости.

Вуалирующее отражение

Существенное снижение контраста между рабочим объектом и его фоном, вызванное отраженным светом; иногда называется «отраженным блеском». Вероятно, многие сталкивались с вуалирующим отражением, когда приходилось, например, наклонять глянцевого журнала, чтобы блеск не мешал чтению, или когда было трудно читать с монитора компьютера из-за отражающегося в нем окна или источника света (см. СЛЕПЯЩИЙ ЭФФЕКТ).

Входная мощность

Общая мощность на входе ПРА, включающая в себя мощность лампы и потери ПРА. Общая мощность на входе светильника представляет собой входную мощность ПРА и составляет значение, используемое при расчете стоимости энергии и нагрузок системы кондиционирования воздуха. Более 90% входной мощности составляет мощность, передаваемая на лампу типовым ПРА.

Входное напряжение

Напряжение сети, необходимое для нормальной работы ПРА для люминесцентных ламп или ГЛВИ.

Выводная рамка

Металлическая рамка, используемая для монтажа и подключения светодиодных кристаллов. Выводная рамка выполняет функцию электрических выводов устройства.

Высокий коэффициент мощности

ПРА или лампа со встроенными электронными устройствами, коэффициент мощности которых скорректирован до 90% или более.

Высокоэффективный (энергосберегающий) электромагнитный ПРА.

Дроссель с сердечником и обмоткой, предназначенный для минимизации потерь на балласте по сравнению со «стандартным» балластом.

Высота лампы

В документах МЭК указывается как «Размер С». Также называется «длиной от основания до верхнего торца лампы».

Высота подвеса светильника

Расстояние от низа светильника до пола или рабочей плоскости, в зависимости от типа использования.

Г

Газоразрядная лампа

Лампа, в которой свет генерируется электрическим разрядом между двумя электродами (в отличие от ламп с нитью накаливания). Примеры: люминесцентные лампы и ГЛВИ, например, металлогалогенные, ртутные и натриевые лампы высокого давления. Все газоразрядные лампы требуют устройства ограничения тока, например, балласт.

Газоразрядные лампы высокой интенсивности (ГЛВИ)

Общий термин для ртутных, металлогалогенных и натриевых ламп высокого давления. ГЛВИ имеют компактные горелки, в которых заключены различные газы и соли металлов, использующиеся при относительно высоких давлениях и температурах.

Галогенная лампа

Галогенная лампа представляет собой лампу с нитью накаливания, окруженной галогенными газами, например, йодовым или бромовым. Галогенные газы позволяют использовать нити накаливания при более высоких температурах и с большей эффективностью. Галоген участвует в транспортном цикле вольфрама, возвращая его на нить накаливания и увеличивая продолжительность срока службы лампы.

Галогеновая ИК (HIR™) лампа

Принятое в компании GE обозначение для высокоэффективных вольфрамовых галогенных ламп. В лампах HIR используются трубки с нитями накаливания и с покрытием в виде нескольких слоев вещества, пропускающего свет, но отражающего тепло (инфракрасное излучение) назад в нить накаливания. При этом уменьшается количество энергии, необходимой для поддержания нити накаливания в горячем состоянии.

Герметизация

Заливка и изолирование элементов некоторых магнитных ПРА и ЭПРА. Заливка компаундом выполняет функции защиты компонентов, шумоподавления и рассеивания тепла.

Градус Кельвина

Единица температуры, начиная с абсолютного нуля, параллельная шкале Цельсия. 0 градусов Цельсия равно 273 К.

Групповая замена ламп

Практика одновременной замены всех ламп на объекте на новые, когда они проработали, как правило, от 65% до 70% расчетного срока службы. Групповая замена ламп имеет два преимущества: (1) снижение затрат на обслуживание из-за расходов и неудобств, связанных с заменой вышедших из строя одиночных ламп, и (2) улучшение внешнего вида и эксплуатационных качеств, т. к. старые лампы часто теряют яркость и изменяют цвет по мере старения.

Д

Двухштырьковые КЛЛ

Тип ламп, у которых в цоколь встроен стартер. Двухштырьковые лампы предназначены для работы с электромагнитным ПРА (см. ЧЕТЫРЕХШТЫРЬКОВЫЕ КЛЛ).

Двухштырьковый цоколь

Любой цоколь с электрическими контактами в виде двух металлических штырьков. Он является типовым для люминесцентных трубок длиной от 30 см до 1,2 м. Состоит из 2 контактов в виде штырьков, подключаемых к патрону. Средние двухштырьковые цоколи используются с трубчатыми люминесцентными лампами типов T8 и T12, а малые двухштырьковые цоколи - с трубчатыми люминесцентными лампами T5.

Декларация соответствия (ДС)

Добровольное декларирование соответствия изделия требованиям Директивы об электромагнитной совместимости и Директивы о низковольтных устройствах; может иметь знак соответствия CE (в ЕС).

Диаграмма изокандел

Диаграмма, на которой точки с равной силой света вокруг источника соединяются линиями.

Диаграмма изолюксов (или диаграмма изофуткандел)

Линия, соединяющая точки равной освещенности (люксы или фут-канделы) на поверхности, освещенной источником или источниками света.

Диммер, устройство темнения

Устройство, используемое для снижения светового потока источника, как правило, путем уменьшения его рабочей мощности. Устройства темнения становятся более популярными из-за эффекта энергосбережения.

Дихроичный отражатель (или фильтр)

Отражатель (или фильтр), который отражает одни зоны спектра и пропускает другие. Лампа с дихроичным отражателем будет давать «холодный свет», т. к. тепло отводится за счет его пропускания через отражатель, тогда как свет отражается.

Длина волны

Расстояние между двумя соседними пиками бегущей волны. Диапазон длин волн света лежит приблизительно между 400 и 700 нанометрами.

Длина дуги

В ГЛВИ длиной дуги называется расстояние между концами электродов, обозначающее физическую длину электрического разряда.

Для закрытых светильников

(см. ДЛЯ ОТКРЫТЫХ СВЕТИЛЬНИКОВ)

Для открытых светильников

Лампы, одобренные для использования в открытых светильниках (в отличие от закрытых, в которых имеются акриловый рассеиватель или защитное стекло).

Дуговая лампа

Источник света с электрической дугой (см. ЭЛЕКТРИЧЕСКАЯ ДУГА). Также называется газоразрядной лампой или дуговой газоразрядной лампой (см. ЭЛЕКТРИЧЕСКИЙ РАЗРЯД).

З

Зажигающее устройство (ЗУ)

Электронное устройство, генерирующее высоковольтный импульс для инициализации электрического разряда. Обычно ЗУ работает в паре с балластом или является его частью (см. СТАРТЕР).

Закон об энергетической политике (ЕРАСТ)

Всеобъемлющее законодательство по энергетике, принятое Конгрессом США в 1992 году. В часть, посвященную светотехнике, включена маркировка ламп и минимальные требования по светоотдаче (люмен/ватт) для наиболее распространенных типов ламп накаливания и люминесцентных ламп. Федеральное законодательство Канады устанавливает похожие минимальные требования по светоотдаче зеркальных ламп накаливания и традиционных линейных люминесцентных ламп.

Закон обратных квадратов

Формула, определяющая, что при удвоении расстояния от источника света уровень освещенности падает с коэффициентом 4; при увеличении расстояния втрое он снижается с коэффициентом 9 и т. д.

Затраты на освещение

Обычно обозначает затраты на эксплуатацию и обслуживание осветительной системы на постоянной основе. Правило 88-8-4 гласит, что (в типовом случае) 88% составляют расходы на электричество, 8% - стоимость работ и только 4% - затраты на приобретение ламп.

Защита по истечению срока службы (EoL)

Электрическая схема, определяющая окончание срока службы лампы (КЛЛ и линейных люминесцентных ламп малого диаметра) и отключающая ее питание. Сохранение подачи питания на лампу по окончании ее срока службы может привести к перегреву торцев лампы.

Зеркальная лампа (R)

Источник света со встроенной отражающей поверхностью. Иногда этот термин используется только для обозначения ламп с выдувными колбами типов R и ER, в других случаях им обозначаются все лампы с отражателем, в т.ч. PAR и MR. Многие светодиодные лампы могут заменять зеркальные лампы, даже если в их конструкции отражатель физически отсутствует.

Зеркальное отражение

Отражение от гладкой, блестящей поверхности, в отличие от диффузного отражения.

Зрительная задача

Задача, связанная со зрительным процессом; объекты и детали, которые необходимо рассмотреть для выполнения того или иного вида деятельности.

I

Излучение

Общий термин, обозначающий испускание энергии в «волновой» или «лучевой» форме. Любой свет представляет собой излучаемую энергию или излучение, такое, как тепло, ультрафиолет, СВЧ-излучение, радиоволны и т. д.

Измеритель освещенности

Прибор, измеряющий освещенность, откалиброванный в фут-канделах или в люксах. (или люксметр - см. Измеритель с косинусной головкой)

Измеритель с косинусной головкой

Измеритель освещенности, корректно определяющий уровень освещения, независимо от угла падения света. (см. ИЗМЕРИТЕЛЬ ОСВЕЩЕННОСТИ)

Измеритель фут-кандел

(см. ИЗМЕРИТЕЛЬ ОСВЕЩЕННОСТИ).

Импульсное включение

ПРА для ГЛВИ с высоковольтным ЗУ для зажигания лампы.

Инвентарный номер по национальной классификации

Унифицированный номер продукта, используемый при госзаказе в США.

Индекс помещения (RCR)

Коэффициент формы (для помещения и пр.), используемый в светотехнических расчетах. $RCR = 5B (D+Ш) / D \times Ш$, или иначе, $RCR = (2.5) \text{общая площадь стен} / \text{площадь пола}$. Где В = высота, D = длина и Ш = ширина помещения. У помещения, имеющего форму куба, индекс будет 10; чем меньше высота помещения, тем ниже значение индекса RCR.

Индекс цветопередачи (CRI)

Коэффициент согласно международной системе, используемый для классификации способности лампы передавать цвета объекта. Чем выше значение индекса CRI (по шкале от 0 до 100), тем насыщеннее цвета. CRI различных ламп можно сравнивать, но численное сравнение действительно только тогда, когда лампы близки друг к другу по цветовой температуре. Различия в индексах CRI обычно не очень существенны (не заметны на глаз), если они не превышают 3-5 пунктов.

Индикатор закона об энергетической политике (EPACT)

Означает, что данная лампа подпадает под действие федерального законодательства в отношении энергетической эффективности (США) (см. ЗАКОН ОБ ЭНЕРГЕТИЧЕСКОЙ ПОЛИТИКЕ).

Индикатор сниженной потребляемой мощности

Указывает, что в данном способе использования потребление мощности ламп снижено. Обязательно проверяйте мощность, световой поток и срок службы для выбора наиболее оптимальной лампы.

Индикатор цветопередачи

Обращает внимание на то, что данная лампа имеет высокую цветопередачу, благодаря чему объекты и люди при освещении выглядят более естественно.

Индукционные лампы

Газы могут возбуждаться непосредственно радиочастотным или СВЧ излучением от катушки, создающей индуцированные электромагнитные поля. Такие лампы называются индукционными, и они отличаются от обычных газоразрядных, в которых есть электроды для подвода тока к электрической дуге. Индукционные лампы не имеют электродов, поэтому, как правило, их срок службы более продолжительный, чем у стандартных ламп.

Интегрированная лампа

Общепринятый термин для лампы, имеющей встроенный ПРА (КЛЛ или ГЛВИ), блок питания (светодиодная лампа) или трансформатор (галогенная лампа).

Интенсивность светового потока

Единица измерения интенсивности источника света; обычно выражается в канделах. Определяется как световой поток в единичном телесном угле (стерадиан) в заданном направлении.

Инфракрасное излучение

Электромагнитная энергия, излучаемая в диапазоне волн с длиной примерно от 770 до 1000000 нм. Энергия в этом диапазоне невидима для человеческого глаза, но ее можно ощущать в виде тепла.

Использование дневного света

Проектирование освещения для создания интерьеров, где максимально используется дневной свет в целях сокращения энергопотребления.

K

Канадская ассоциация стандартов (CSA)

Организация, издающая стандарты и проводящая испытания осветительного оборудования, в т.ч. на соответствие требованиям электрической и пожарной безопасности. Законы провинций Канады требуют одобрение CSA или эквивалентной ей организации всех ТНП, продаваемых в Канаде.

Канадские энергетические стандарты

Обозначает, что ПРА соответствует канадским энергетическим стандартам и требованиям CAN/CSA C654-M91.

Кандела [кд]

Единица измерения силы света источника в заданном направлении. Термин сохранился с начала развития светотехники, когда было принято, что стандартная свеча определенного размера и состава излучает одну канделу в каждом направлении. График интенсивности света относительно направления имеет название - кривая силы света, и часто прилагается к зеркальным лампам и светильникам.

Канделпауэр (средняя сферическая)

Начальная средняя сферическая сила света при расчетном напряжении. Средняя сферическая сила света представляет собой общепринятый способ оценки общего светового потока в миниатюрных лампах. Для перевода этой величины в люмены необходимо умножить ее на 12.57 (4 пи).

Канделпауэр

Устаревший термин для обозначения силы света; в современной практике принято называть его просто «кандела» (см. КАНДЕЛА).

Катод

«Отрицательный» полюс диода/дуги.

Катушка

Обмотка из медного или алюминиевого провода вокруг стального сердечника в ПРА. Также, иногда обозначает весь блок, включающий в себя индуктор или трансформатор.

Кварцевое стекло

Название для плавленного кварца или песка, из которых в светотехнической отрасли изготавливаются высокотемпературные оболочки. Кварцевое стекло выглядит как обычное, но может выдерживать значительные температуры, характерные для разрядов высокой интенсивности.

Кварцевые галогенные лампы

(см. Галогенные лампы).

Киловатт [кВт]

Единица измерения электрической мощности, равная 1000Вт.

Киловаттчас [кВтч]

Стандартная единица измерения электрической энергии и типовая единица при выписке счетов за коммунальные услуги. Одна лампа мощностью 100 Вт, работающая в течение 10 часов, потребляет 1000 ватт-часов (100 × 10) или один киловаттчас. Если тариф составляет 0,10 долл./кВтч, то стоимость электроэнергии за 10 часов работы составит 10 центов (1 × 0,10 долл.).

Код продукта

При оформлении заказа важно использовать данный пятизначный код для гарантии получения именно заказываемого изделия.

Код Федерации светотехнической промышленности (LIF)

Для театрально-студийных ламп эти коды присваиваются Светотехнической федерацией в Лондоне, Великобритания. Они обеспечивают электрическую и механическую взаимозаменяемость ламп с одинаковыми кодами. Коды LIF подразделяются на группы в соответствии с основным назначением ламп.

Код штата и округа (SCC)

Полный 14-значный код, используемый на маркировке GE.

Коды ANSI

Трехбуквенные коды, присваиваемые Национальным институтом стандартов США. Они образуют систему, благодаря которой обеспечивается электрическая и механическая взаимозаменяемость ламп с аналогичными кодами от разных производителей. General Electric использует коды ANSI как коды заказа для большинства проекционных ламп.

Колба

Обозначает внешнюю стеклянную оболочку лампы, в которой размещается источник света.

Компактные люминесцентные лампы (КЛЛ)

Общий термин, применяемый к одноцокольным люминесцентным лампам с трубками меньшего диаметра, изогнутыми для достижения более компактной формы. В некоторых КЛЛ имеется встроенный ПРА и резьбовой патрон среднего или малого размера для быстрой замены лампы.

Конденсатор без полихлорированных бифенилов

Конденсатор, используемый в ПРА, корректирующий коэффициент мощности. Не содержит полихлорированных бифенилов и соответствует требованиям Управления по охране окружающей среды (EPA).

Конденсатор

Устройство в электронной схеме (входящее в состав ПРА или отдельного элемента), накапливающее электрическую энергию. Часто используется для корректирования коэффициента мощности и регулирования лампы.

Конструкция нити накаливания

Нити накаливания обозначаются сочетанием символов, где «С» означает нить накаливания в виде проволочной спирали, «СС» - двойную спираль и «SR» - прямую нить накаливания. Цифры указывают тип расположения опорных ножек нити накаливания.

Координаты цветности

Система измерения цвета света, испускаемого источником, либо основным (лампой), либо вторичным (освещенный объект). Обычно для указания цветности используется два числа: координаты x и y в диапазоне от 0 до 1.

Коэффициент амплитуды (максимального тока)

Соотношение между пиковым током лампы и действующим током (RMS). Чем меньше коэффициент амплитуды, тем мягче воздействие ПРА на лампу.

Коэффициент амплитуды тока лампы

Соотношение между пиковым током и действующим значением (RMS) рабочего тока лампы.

Коэффициент балласта (КБ)

Представляет собой процент от номинального светового потока лампы при эксплуатации с определенным серийным балластом. Например, результатом использования балласта с коэффициентом 0,93 станет световой поток лампы, составляющий 93% от номинального. Результатом применения балласта с меньшим КБ станет меньший световой поток и, как правило, меньшая потребляемая мощность.

Коэффициент использования (КИ)

В общих расчетах освещения - доля начального светового потока лампы в люменах, достигающая рабочей плоскости. КИ функционально зависит от КПД светильника, отражающей способности поверхности в помещении и формы помещения.

Коэффициент мощности (PF)

Численное выражение разности фаз напряжения и тока, потребляемых электрическим устройством, например, ПРА или мотором. Диапазон коэффициента мощности от 0 до 1, где 1 - идеальное значение. Иногда коэффициент мощности выражается в процентах. Коэффициент мощности ламп накаливания приближается к 1, поскольку они представляют собой простую «резистивную» нагрузку. В люминесцентных лампах и ГЛВИ коэффициент мощности определяется типом используемого ПРА. «Высокий» коэффициент мощности означает значение не менее 0,9. Энергетические компании могут налагать санкции на потребителей, использующих устройства с низким коэффициентом мощности.

Коэффициент полезного действия балласта

Это выходная мощность, деленная на входную мощность. Электрический КПД балластов высшего класса превышает 90%.

Коэффициент полезного действия светильника

Соотношение полного светового потока, испускаемого светильником и светового потока от лампы или ламп, используемых в нем. В англоязычной литературе иногда обозначается как LOR.

Коэффициент полезного действия

Коэффициент полезного действия источника представляет собой долю электрической энергии, преобразованной в свет, т. е. количество полученного видимого света в ваттах на каждый ватт электрической энергии без учета длины волны, на которой излучается энергия. Например, лампа накаливания мощностью 100 Вт преобразует 7% электроэнергии в свет; газоразрядные лампы преобразуют в свет от 25% до 40%. Коэффициент полезного действия светильника - это процент светового потока лампы, который выходит из светильника (см. СВЕТОВАЯ ЭФФЕКТИВНОСТЬ).

Коэффициент потерь освещенности

Производное всех коэффициентов, влияющих на снижение уровня освещенности, включая ухудшение качества отражателя, загрязнения, физический износ лампы с течением времени, перепады напряжения и пр.



Коэффициент эффективности балласта (КЭБ)

Определяется как коэффициент балласта, умноженный на 100 и поделенный на входную мощность в ваттах. Данное значение используется для оценки различных осветительных систем на основе соотношения светотдачи и входной мощности. КЭБ можно использовать только для сравнения систем, в которых применяются лампы одного типа и в одинаковом количестве.

Кривая выхода ламп из строя

Лампы имеют расчетный или предполагаемый срок службы, хотя отдельные неисправности случаются раньше; некоторые лампы служат дольше других. Кривая выхода из строя описывает ожидаемый процент сохранивших работоспособность ламп в группе в различных точках от нуля часов до окончания расчетного срока службы и после него. Кривая начинается со 100% на ноль часов и доходит до 50% работоспособных ламп к окончанию расчетного срока службы (например, 3000 часов или 20000 часов и т. д.). Тем не менее, форма кривой между этими двумя точками может варьироваться в зависимости от типа лампы.

Кривая распределения канделпауэр

Графическое представление распределения интенсивности света от источника, обычно от зеркальной лампы или светильника.

Кривая чувствительности глаза

Кривая, описывающая функциональную зависимость чувствительности человеческого глаза от длины волны (или цвета). Пик чувствительности человеческого глаза приходится на желто-зеленую область спектра. Нормальная кривая соответствует фотопическому зрению или отклику колбочек глаза. (См. Фотопическое зрение, Скотопическое зрение, Ямка сетчатки, Фовеальное зрение)

Кристалл

Очень маленькая квадратная частица полупроводникового материала. Иногда используют термин «матрица», это является «активным» светоизлучающим элементом светодиода.

Л

Лаборатория тестирования электроприборов (ЛТЭ)

Независимая лаборатория, проводящая тестирование ПРА и сертификацию корректности рабочих характеристик.

Лампа PAR

PAR – аббревиатура, означает параболический отражатель с алюминиевым напылением. Лампа PAR, в которой может использоваться нить накаливания, галогенная капсула или горелка ГЛВИ, представляет собой лампу с прецизионным отражателем из прессованного стекла. Для формирования светового пучка в лампах PAR одновременно используются внутренний отражатель и призмы рассеивателя.

Лампа Spiral™

Торговая марка GE для семейств спиралевидных высокоэффективных КЛЛ с увеличенным сроком службы.

Лампа дневного света

Лампа, свет которой схож с дневным, обычно с цветовой температурой от 5500K до 6500K.

Лампа мгновенного включения

Люминесцентная лампа, обычно с одним штырьковым контактом на каждом торце, одобренная для эксплуатации с ПРА мгновенного включения. Зажигание лампы происходит импульсом высокого напряжения без нагрева электродов.

Лампа накаливания

Источник, генерирующий свет с помощью тонкой проволочной нити накаливания (обычно из вольфрама), раскаленной добела проходящим через нее электрическим током.

Лампа с эллиптическим отражателем (ER)

Лампа накаливания со встроенной отражающей поверхностью в виде эллипсоида. Такая форма обеспечивает положение фокусной точки непосредственно перед лампой, что уменьшает поглощение света в некоторых типах светильников. Это особенно эффективно при повышении КПД потолочных светильников.

Лампа

Термин, используемый для названия укомплектованного источника света, включая внутренние компоненты, а также наружную колбу или трубку. Термин «лампа» также используется для обозначения небольших светильников типа настольных ламп.

Лампы с высоким/очень высоким световым потоком (HO, VHO)

Обозначение для ламп, генерирующих больше света, чем стандартные лампы.

Лампы со встроенным ПРА

Лампы со встроенными ПРА, позволяющими включать их непосредственно в сеть (см. КЛЛ).

Люкс (лк)

Единица освещенности при падении света на поверхность. Один люкс равен одному люмену на кв. метр. Десять люксов приблизительно равны одной фут-канделе. (см. ФУТ-КАНДЕЛА)

Люксметр (см. ИЗМЕРИТЕЛЬ ОСВЕЩЕННОСТИ)

Люмен

Единица измерения светового потока или количества света, излучаемого источником. Например, свеча на столе дает около 12 люменов. Опаловая лампа накаливания мощностью 60 Вт дает около 840 люменов.

Люмены на ватт (Лм/Вт)

Соотношение, выражающее светотдачу источника света.

Типичная светотдача ламп:

Первая лампа Эдисона	1,4 лм/Вт
Лампы накаливания	10-20
Галогенные лампы	15-30
Люминесцентные лампы	35-105
Ртутные лампы	50-60
Металлогалогенные лампы	60-120
Натриевые лампы высокого давления	60-140

Примечание: указанные выше значения для газоразрядных ламп не учитывают влияние балласта, который может использоваться с данными лампами. С учетом потерь балласта эффективность «системы» обычно снижается на 10-20%, в зависимости от типа используемого балласта.

Люминесцентная лампа

Высокоэффективная лампа, использующая электрический разряд, пропускаемый через пары ртути низкого давления, с целью получения УФ излучения. УФ излучение возбуждает люминофорное покрытие, нанесенное тонким слоем внутри стеклянной трубки, образующей колбу лампы. Люминофор превращает УФ излучение в видимый свет.

Люминесцентные с высоким световым потоком (HO)

Люминесцентные лампы с высоким (HO) и очень высоким световым потоком (VHO) требуют применение специальных ПРА, работающих на больших, чем стандартные, токах и при мощностях более высоких, чем у стандартных ламп. При общем рассмотрении такие лампы менее эффективны, чем стандартные. В то же время металлогалогенные лампы HO и HHO работают с теми же ПРА, что и стандартные, и при тех же мощностях, но более эффективны и генерируют больший световой поток, чем стандартные лампы.

Люминесценция

Физическое явление, при котором атом вещества поглощает фотон света и мгновенно испускает фотон большей длины волны. Если при этом возникает существенная задержка, явление называется фосфоресцирующим свечением, а не люминесценцией. Заметим, что люминофор, используемый в лампах, приводит к появлению «люминесценции», а не «фосфоресценции». (см. ЛЮМИНОФОР)

Люминофор

Неорганическое химическое соединение, переработанное в порошок и нанесенное на внутреннюю поверхность стекла в люминесцентных трубках и колбах некоторых ртутных и металлогалогенных ламп. Люминофоры предназначены для поглощения коротковолнового УФ излучения, его преобразования и испускания в форме видимого света (см. ЛЮМИНЕСЦЕНЦИЯ). Люминофоры также используются в светодиодных устройствах для создания белого света при использовании со светодиодами определенных длин волн.

М

Максимальная общая длина (M.O.L.)

Полные габариты лампы, выраженные в дюймах или миллиметрах.

Материал или покрытие колбы

Тип стекла (или кварца), использованного в стеклянной оболочке вокруг источника света. Материал может также иметь покрытие, применяемое для достижения определенных эффектов.

Матрица

См. Кристалл.

Мезопическое

Обычно обозначает условия наружного освещения в темное время суток; область между ФОТОПИЧЕСКИМ и СКОТОПИЧЕСКИМ зрением (см. СКОТОПИЧЕСКОЕ).

Местное освещение

Дополнительное освещение для облегчения выполнения локальных работ, например, настольная лампа для чтения или переносная лампа для осмотра тканей.

Металлические корпуса

Корпусная конструкция, используемая в электромагнитных ПРА и ЭПРА. При установке в осветительный прибор такой ПРА заземляется. Данный ПРА удовлетворяет всем нормативным требованиям по безопасности, некоторые из которых запрещают использовать пластмассовые компоненты в открытых местах.

Металлогалогенная лампа с керамической горелкой (СМН)

Тип металлогалогенных ламп, использующих горелку из металлокерамики вместо кварцевого стекла, что обеспечивает улучшенную цветопередачу (>80 CRI) и повышенную стабильность светового потока. Лампы GE ConstantColor™ СМН имеют трехэлементную конструкцию горелки, благодаря чему достигаются великолепная стабильность цвета и надежность работы лампы.

Металлогалогенная лампа

ГЛВИ, в которой свет образуется за счет излучения в парах ртути и металлов, таких как натрий, скандий, индий и диспрозий. В некоторых лампах также может использоваться люминофорное покрытие.

Монохроматический свет

Свет, в котором присутствует лишь одна длина волны.

Н

Нанометр

Единица длины волны, равная одной миллиардной метра.

Напряжение (номинальное)

В автомобильных лампах это напряжение, при котором конструкция лампы должна обеспечить необходимые характеристики: ток, силу света и ресурс, в лабораторных условиях. В проекционных лампах паспортное напряжение является расчетной величиной и базой для номинального срока службы и мощности. Лампы, для которых в столбце «Напряжение в вольтах» указано 115-120, имеют номинал 118 вольт. Лампы выпускаются только с определенным номинальным напряжением. При заказе ламп с несколькими значениями напряжения, обязательно укажите требуемый номинал. (Изменение напряжения питания может значительно сократить срок службы лампы.)

Напряжение разомкнутой цепи (OCV)

Напряжение разомкнутой цепи, измеряемое при включенном ПРА на патроне, в который вкручивается лампа. Вставлять вольтметр в такой патрон без точного знания ПРА опасно, поскольку там может иметь место высокое напряжение.

Напряжение

Это мера электродвижущей силы в электрической цепи или в устройстве, выраженная в вольтах. Напряжение можно представить себе по аналогии с давлением в водопроводе.

Натриевая лампа высокого давления (НЛВД)

НЛВД представляет собой ГЛВИ, в которой свет излучается вследствие прохождения электрического разряда через натриевые пары при относительно высоком давлении и температуре. GE реализует эти лампы под торговой маркой Lucalox™.

Национальные стандарты по энергетике для люминесцентных ламп

Федеральный закон, принятый в 1988 году, устанавливающий стандарты по энергетике для балластов, действующий на всей территории США.

Национальный институт стандартов США (ANSI)

Организация, согласующая и координирующая рекомендательные стандарты для физических, электрических и эксплуатационных характеристик ламп, пускорегулирующих устройств, светильников и другого осветительного и электрического оборудования.

Национальный электротехнический кодекс (NEC)

Действующий в национальном масштабе кодекс по установке электротехнических устройств с целью уменьшения пожарных рисков, разработанный Национальной ассоциацией пожарной защиты (США).

Невидимый свет (Blacklight)

Распространенный термин, относящийся к источнику света, генерирующему излучение вблизи УФ-спектра (320-400 нм) и очень незначительную часть в видимом спектре.

Нижний разъем с направляющими шпильками (тип BES)

(Съемные ПРА для люминесцентных ламп). Конфигурация с винтовыми шпильками, установленными на основании или в нижней части корпуса ПРА. Длина винтов – 3/8 дюйма, резьба №8-32 (гайка №8-32), расстояние от центра – 1 дюйм. Шпильки обычно используются для монтажа ПРА непосредственно на основание распределительной коробки.

Нормальный коэффициент мощности

ПРА с коэффициентом мощности менее 0.90 без встроенных средств его корректировки.

О

Обратное напряжение (VR)

Напряжение на диоде для заданного обратного тока.

Общее освещение

Общее освещение зоны без учета местного и направленного освещения, но включающее общее освещение и дневной свет.

Общие гармонические искажения (THD)

Параметр искажения, вызванный балластом и другими индуктивными нагрузками на входящий ток в системах переменного тока от гармоник более высокого порядка, чем основная частота (50Гц). Общие гармонические искажения выражаются в процентах и могут относиться как к индивидуальным потребителям электроэнергии (балласт), так и к общей электрической цепи или системе в здании. Документ ANSI C82.77 рекомендует, чтобы общие гармонические искажения не превышали 32% для индивидуальных ЭПРА серийного выпуска, хотя некоторые службы электроснабжения требуют для определенных систем более низкий уровень общих гармонических искажений. Избыточные общие гармонические искажения в электросистемах могут привести к потере эффективности, а также перегреву и физическому изнашиванию компонентов системы.

Осветительный прибор

Укомплектованное устройство, состоящее из лампы (или лампы), ПРА, с компонентами, предназначенными для распределения света, позиционирования и предохранения лампы и их подключения к источнику электроэнергии. Осветительный прибор часто называют светильником.

Освещение отраженным светом

Способ освещения пространства направлением света от источника в потолок. Отражаясь от потолка, свет дает мягкое, рассеянное освещение всей площади.

Освещение полного спектра

Маркетинговый термин, который обычно ассоциируется с источниками света, имитирующими некоторые виды естественного освещения (5000K или выше, 90+ CRI); но иногда используется в более широком смысле для ламп, генерирующих плавный и непрерывный цветовой спектр.

Освещение помещений с высокими пролетами

Освещение, предназначенное (обычно) для установки на промышленных объектах с высотой потолка от 25 футов (7,62 м) и выше.

Освещенность

«Плотность» света (люмены/площадь), падающего на поверхность; т. е. уровень освещения на поверхности. Освещенность измеряется в фут-канделах или люксах.

Отношение интервала к высоте установки светильников

Это отношение интервала установки светильников к высоте их подвеса над рабочей плоскостью; иногда называется пространственным критерием. Нормой считается интервал установки, меньший, чем указано изготовителем, но не больший, т.к. иначе между светильниками появятся темные пятна.

Отражающая способность

Отношение света, отраженного от поверхности, к свету, падающему на нее.

П

Параллельное включение ламп

Относится к балластам, имеющим несколько выходных цепей от одного устройства, при этом лампы работают независимо друг от друга. Это позволяет другим лампам, подключенным к данному балласту, продолжать работу при выходе из строя одной (нескольких) из них (см. ПОСЛЕДОВАТЕЛЬНОЕ ПОДКЛЮЧЕНИЕ ЛАМП).

Параметры цвета SPX

Это параметры цвета энергоэффективных, универсальных люминесцентных ламп с трехполосным люминофором, обеспечивающих улучшенную цветопередачу по сравнению с цветами SP. Индекс CRI для этих цветов составляет 80 или выше и меняется в зависимости от типа лампы. Во всех компактных люминесцентных лампах GE используются люминофоры SPX.

Параметры цвета SPXX

Обозначение параметров цвета для металлогалогенных ламп GE с керамической горелкой с очень высокой цветопередачей ~90.

Параметры цвета SP

Это параметры цвета энергоэффективных, универсальных люминесцентных ламп с трехполосным люминофором, обеспечивающих хорошую цветопередачу. Индекс CRI для этих цветов составляет 70 или выше и меняется в зависимости от типа лампы.

Переходные режимы

Импульсные перенапряжения в электрической системе, вызванные ударом молнии в расположенные поблизости трансформаторы, ЛЭП или землю. Переходные режимы также могут иметь место из-за включения двигателей или компрессоров, а также коротких замыканий или переключения инженерных систем. Могут привести к преждевременному выходу ПРА из строя (см. TVSS).

Пиковая длина волны

Длина волны максимума излучения источника.

Пластины сердечника

Стальные пластины, образующие сердечник, окруженный обмоткой, в ПРА с сердечником и обмоткой.

Положение светового центра (L.C.L.)

Расстояние между центром нити накаливания или горелки до базовой плоскости - обычно пяточного контакта цоколя лампы. Расположение базовых плоскостей представлено в таблице ниже.

Тип цоколя	Расположение базовой плоскости для определения L.C.L.
Все резьбовые цоколи (кроме Mini-Can)	Нижняя часть цокольного контакта
Mini-Can	В месте, где керамический изолятор цоколя имеет сечение 0.531 дюйма (13.5 мм)
3-контактный средний	Нижняя часть цокольного контакта
Средне-большой фокусирующий	Верх цокольных пластин
Большой фокусирующий	Верх цокольных пластин
Средний двухштырьевой	Цокольный конец колбы (стеклянные лампы). Низ керамического цоколя (кварцевые лампы)
Большой двухштырьевой	Фланец штырей (стеклянные лампы). Низ керамического цоколя (кварцевые лампы)
Двухштырьевый фокусирующий	Нижняя часть керамического цоколя
Одноконтактный или двухконтактный байонет	Верх цокольных штырьков
Средний байонет	Верх цокольных штырьков
Одноконтактный или двухконтактный фокусирующий	Базовая плоскость установки фокуса на фланце цоколя
Средний двухштырьевый	Нижняя часть металлического стакана цоколя

Последовательное подключение ламп

Относится к балластам с одной выходной цепью, к которой подключаются все лампы. При выходе из строя одной лампы другие лампы в этой цепи и управляемые тем же балластом, также погаснут или уменьшат световой поток.

Потери ПРА

Рассеивание мощности или энергии в ПРА в виде тепла, не преобразуемого в энергию, потребляемую лампой.

ПРА мгновенного включения

Тип ПРА, предназначенный для зажигания люминесцентных ламп сразу же после подачи питания. Большинство люминесцентных ламп типа T8 работают с ЭПРА мгновенного включения. Люминесцентные лампы типа slimline работают только с применением схем мгновенного включения (см. БЫСТРОЕ ВКЛЮЧЕНИЕ).

ПРА со скорректированным коэффициентом мощности

ПРА, включающие средства коррекции коэффициента мощности, обеспечивая его значение от 90% и выше.

Премия Эдисона

Ежегодный конкурс, на который светодизайнеры представляют свои лучшие проекты. Представленные работы оцениваются международным жюри, и награждение призами происходит во время банкета, которым сопровождается «Ярмарка света» - североамериканская выставка достижений светотехнической отрасли.

Применение

Также называется «применение в целях освещения» и означает, для чего конкретно используется та или иная лампа (например, промышленное применение в помещении с высокими пролетами или применение для освещения залов розничной торговли.) Данный термин также обозначает в общем смысле «инженерно-технические работы по месту применения», относящиеся к определенным параметрам и использованию источников света (например, как спланировать размещение осветительных приборов, как смонтировать светильники и т. д.).

Программируемое быстрое включение

Способ включения лампы, при котором выполняется предварительный нагрев электродов без зажигания, после чего на лампу подается напряжение разомкнутой цепи для поджига. После включения ламп пользователю, возможно, потребуется подождать полсекунды или секунду, пока происходит предварительный разогрев. Благодаря такой схеме включения, потемнение на концах ламп минимально, и увеличивается срок их службы, особенно в местах, где лампы часто приходится включать и выключать.

Прожектор

Светильник, используемый для освещения места или объекта для достижения большей яркости, чем у окружающего. Обычно прожекторы направляют на интересующий объект или место.

Прямое напряжение (VF)

Напряжение на светодиоде для заданного прямого тока.

Прямой ток

Ток, протекающий через светодиод в направлении его наибольшей проводимости.

Пульсация

Периодические колебания уровня освещенности вследствие действия переменного тока, которые могут привести к возникновению стробоскопического эффекта.

Пусковая температура (минимальная)

Минимальная температура окружающей среды, при которой обеспечивается надежное зажигание лампы.

Пусковое напряжение на клеммах лампы (VRMS) (минимальное или максимальное)

Минимальное или максимальное разрешенное напряжение для лампы от балласта при различных указанных условиях.

Пускорегулирующий аппарат (ПРА)

Вспомогательный элемент оборудования, необходимый для пуска и ограничения тока газоразрядных источников света, таких, как люминесцентные лампы и ГЛВИ.

Р

Рабочая плоскость

Воображаемая плоскость, в которой выполняется работа и на которой указана и измерена освещенность; если не указано другое, за рабочую плоскость принимается горизонтальная плоскость в 30 дюймах (0,75 м) от пола (высота крышки стола), совпадающая по размеру с площадью пола.

Рабочее напряжение

Для электрических газоразрядных ламп это напряжение, измеряемое на полюсах разряда в работающей лампе. Оно определяется содержанием горелки и, до некоторой степени, не зависит от ПРА и других внешних факторов.

Рабочее положение или положение горения

Ртутные лампы и натриевые лампы высокого давления могут работать в любом положении с сохранением всех номинальных эксплуатационных характеристик. Однако, металлогалогенные лампы и натриевые лампы низкого давления оптимизированы для работы в особых положениях, либо положение их горения может быть ограничено в целях безопасности. U = Универсальное рабочее положение HBU = Горизонтальное -15 до цоколем вверх HBD = Горизонтальное +15 до цоколем вниз HOR = Горизонтальное ±15 H45 = Горизонтальное до -45 только VBU = Вертикальное цоколем вверх ±15 VBD = Вертикальное цоколем вниз ±15 Если рабочее положение не указано, оно является универсальным.

Рабочий отрезок (типовой)

Этот параметр представляет собой расстояние от передней поверхности кромки отражателя до плоскости пленки в оптической системе, для которой лампа была первоначально разработана. В большинстве случаев этим обеспечивается однородная световая проекция для проектируемой апертуры.

Размер источника

Для проекционных ламп определяется сторонами прямоугольной области с центром на оси лампы, внутри которой расположены все светящиеся участки нити накаливания, если смотреть перпендикулярно к оси спирали или к плоскости нитей C-13 и C-13D.

Размер колбы

Форма колбы, за обозначением которой указывается ее размер (максимальный диаметр колбы, выраженный в восьмых долях дюйма). Для КЛЛ используются обозначения «S», «D», «T» и «Q», указывающие конфигурации ламп Biach® для двух-, четырех-, шести- и восьмиосевых колб. Код также содержит ссылку, например, T4, на размер трубки. Прямоугольные лампы-фары имеют обозначение «Rect» с указанием размера в миллиметрах по горизонтали.

Распределение спектральной интенсивности (SPD)

График интенсивности излучения, испускаемого источником, в зависимости от длины волны. Данное распределение дает визуальное представление или «отпечаток» цветовых характеристик источника во всей видимой части спектра.

Рассеиватель

Прозрачный или полупрозрачный элемент, регулирующий распределение света перенаправлением отдельных лучей. Помимо отражателей, осветительные приборы часто снабжаются рассеивателями.

Расхождение пучка (приблизительное)

Для зеркальных ламп. Это полный угол направленного пучка света (в градусах по горизонтали или по вертикали), на границах которого сила света составляет 50% или 10% от максимального значения.

Расчетный срок службы лампы

Для большинства типов ламп расчетный срок службы представляет собой отрезок времени для статистически значимой выборки между первым использованием и моментом, когда 50% ламп в этой выборке выходит из строя. Существует возможность определения «полезного срока службы» лампы, основываясь на практических оценках, в число которых входят ухудшение светового потока и изменение цвета, а также, исходя из потребности, снижения затрат на замену ламп (см. ГРУППОВАЯ ЗАМЕНА ЛАМП). Для светодиодных устройств GE расчетный срок службы обозначается (если не указано другое) параметром «L70». Это означает время, по истечении которого световой поток составляет 70% от первоначального. Для светодиодных устройств это перспективный отраслевой стандарт.

Ртутная лампа

ГЛВИ, работающая при относительно высоких давлениях (порядка 1 атмосферы) и температуре, при которых большая часть света образуется от излучения возбужденных ртутных паров. Люминофорное покрытие в некоторых типах ламп обеспечивает дополнительный свет и улучшает цветопередачу.

С

С темнением

Возможность регулировки светового потока лампы с сохранением ее надежности.

Свет

Излучаемая энергия, которую чувствует или видит человеческий глаз. Видимый свет измеряется в люменах.

Световое загрязнение

Излишний свет, направленный на участки, где он не нужен. Такой свет, направленный или отражающийся в небо, образует «купол» бесполезного освещения и мешает видеть звезды в городах.

Световой поток пучка

Часть светового потока в люменах в области, ограниченной шириной пучка.

Световой столбик

Невысокий светильник в виде столбика, применяемый для освещения уличных пешеходных дорожек.

Световые помехи (посторонний свет)

Неправильно направленный или экранированный свет может попадать в места, где он нежелателен: он может быть направлен в сторону водителей, пешеходов или соседей; оказывает раздражающее действие и иногда может стать серьезной помехой.

Светодиод (СД)

Полупроводниковый элемент, преобразующий электрические импульсы в свет. Большинство светодиодов белого света содержат люминофоры для изменения цветовых характеристик испускаемого света.

Светоотдача

Параметр эффективности источника света при преобразовании электроэнергии в ЛЮМЕНЫ видимого света. Выражается в ЛЮМЕНАХ НА ВАТТ (ЛМ/ВТ) и имеет больший вес в желтой части спектра, в меньшей степени в синей и красной, в которых человеческий глаз не так чувствителен.

Светоотдача

Световой поток (в люменах) источника света, разделенный на суммарную входную мощность (в ваттах) этого источника. Выражается в люменах на ватт (см. ЛЮМЕНЫ НА ВАТТ).

Секция интенсивности (bin)

Светодиоды часто сортируются в соответствии с интенсивностью света по разным группам или «секциям».

Сердечник

Элемент электромагнитного балласта, на котором находится обмотка. Сердечник состоит из стальных пластин или твердого ферритового материала.

Сила света по центру пучка (СБСР)

Обозначает интенсивность света в центральной части пучка света лампы с выдувным или прессованным отражателем (например, лампы типа PAR). Измеряется в канделах.

Система

Термин, обозначающий комбинацию лампы и ПРА, а иногда всей осветительной системы, включая светильник, оптику, устройство терморегулирования, особую компоновку и элементы управления освещением.

Скотопическое

Зрение, при котором задействованы исключительно палочки на сетчатке глаза, типично для уровней освещения за городом в безлунную звездную ночь (см. ФОТОПИЧЕСКОЕ, ФОВЕЯ, ФОВЕАЛЬНОЕ ЗРЕНИЕ, МЕЗОПИЧЕСКОЕ).

Слепящий эффект

Зрительный дискомфорт, вызванный чрезмерной яркостью, называется слепящим эффектом (блескостью). Если он мешает выполнению работы, то называется блеском нероботоспособности. Блескость может быть прямой и непрямой (отраженной) (см. ВУАЛИРУЮЩИЕ ОТРАЖЕНИЯ И ВЕРОЯТНОСТЬ ЗРИТЕЛЬНОГО КОМФОРТА).

Совет по унификации кодов (UCC)

Двенадцатизначный код на упаковке, полученный из 12 последних знаков в 14-значном коде SCC на маркировке GE.

Солнечный ожог

Покраснение и воспаление кожи, вызванное избыточным воздействием источника лучей УФ-Б и/или УФ-С.

Соотношение «Скотопическое/ фотопическое зрение» (S/P)

Данное значение учитывает факт того, что из двух чувствительных элементов сетчатки глаза палочки более чувствительны к синему свету (скотопическое зрение), а колбочки – к желтому (фотопическое зрение). Оценка скотопического/фотопического соотношения является попыткой отражения относительной силы обеих реакций. S/P рассчитывается как отношение скотопического светового потока к фотопическому для источника света с эталонным ПРА по стандарту ANSI. Более холодные источники (лампы с более высокой цветовой температурой) имеют тенденцию к более высокому S/P по сравнению с более теплыми источниками.

Сопротивление катода

Сопротивление катода в люминесцентной лампе. Измеряется как сопротивление «холодного» катода до включения лампы (Rc) или «горячего» катода после ее включения (Rh). Также замеряется соотношение между сопротивлением горячего катода и холодного катода (Rh/Rc).

Спад светового потока, стабильность светового потока

Единица измерения поддержания лампы светового потока с течением времени.

Может выражаться численно или в виде графика функции светового потока от времени. «Средний световой поток» лампы – это световой поток по достижении 40% от расчетного срока службы (50% – для натриевых ламп высокого давления).

Спектр

См. РАСПРЕДЕЛЕНИЕ СПЕКТРАЛЬНОЙ ИНТЕНСИВНОСТИ (SPD).

Средний световой поток

Среднее значение светового потока лампы в течение расчетного срока службы. Базируется на кривой спада светового потока, для люминесцентных и металлогалогенных ламп средний световой поток измеряется по достижении 40% расчетного срока службы. В ртутных лампах, натриевых лампах высокого давления, лампах накаливания средним световым потоком считается таковой по достижении 50% расчетного срока службы лампы. (см. СТАБИЛЬНОСТЬ СВЕТОВОГО ПОТОКА).

Средний цоколь

Обычно обозначает резьбовые цоколи, часто используемые в бытовых лампах накаливания. Также существует средний двухштырьковый цоколь, обычно применяемый в люминесцентных лампах типа T12 и T8.

Срок службы

(см. РАСЧЕТНЫЙ СРОК СЛУЖБЫ ЛАМПЫ).

Стартер

Электронный модуль или устройство, используемое для поджига газоразрядной лампы, обычно с помощью высоковольтного импульса (см. ЗУ).

Схема быстрого включения

Схема ПРА для люминесцентных ламп, в которой применяется непрерывный подогрев электродов, в то время как система находится под рабочим напряжением. ПРА быстрого включения могут быть электромагнитными, электронными или комбинированными. Плавное регулирование света люминесцентной лампы во всем диапазоне возможно только в системах с функцией быстрого включения (см. МГНОВЕННОЕ ВКЛЮЧЕНИЕ).

Схема с предварительным нагревом электродов

Тип электрической схемы ПРА, использовавшийся с первыми серийными образцами люминесцентных ламп. Для предварительного нагрева электродов лампы используется кнопка или автоматический переключатель. Зажигание лампы дальше может выполняться с помощью простого «дрессельного» или реактивного балласта.

T

Температура внешней среды

Температура окружающей среды.

Температура вмя (максимальная)

Максимальная рабочая температура вмя лампы в градусах Цельсия.

Температура стенок (максимальная на колбе)

Максимальная рабочая температура стенок колбы в градусах Цельсия.

Температура цоколя (максимальная)

Максимальная допустимая температура цоколя, выраженная в градусах Цельсия. Производителям светильников следует обеспечить соответствие своей продукции данным условиям.

Тепло-белый

Означает цветовую температуру источника примерно 3000К, при которой свет имеет желтовато-белый оттенок.

Тип ПРА по ANSI

Тип ПРА для эксплуатации лампы в соответствии со стандартом ANSI.

Тип тока (переменный/постоянный)

Рабочее напряжение переменного или постоянного тока.

Типы ламп

- **Лампы с телом накала:** лампы накаливания, галогенные, галогенные ИК.
- **Газоразрядные лампы:** люминесцентные, ГЛВИ (газоразрядные высокой интенсивности).
- **ГЛВИ:** ртутные, натриевые высокого давления, металлогалогенные и СМН (металлогалогенные с керамической горелкой).
- **Светодиодные лампы**

Точка (spot)

Разговорное название зеркальной лампы, дающей узкий пучок света, обычно около 10 градусов или меньше. Такое название связано с тем, что такая лампа создает узкое пятно света, в отличие от заливающего света.

Требования к светильникам

Описываются требования к светильникам для ГЛВИ. О = Светильник открытого или закрытого типа Е = Светильник только закрытого типа S = Лампы, с вертикальным рабочим положением (цоколем вверх или вниз) ±15, могут использоваться в открытых светильниках. Лампы с другими рабочими положениями должны использоваться «только в закрытых светильниках».

Троффер

Удлиненное осветительное устройство в нише, обычно встраиваемое в проем на потолке.

У

Угловая ширина поля

Угловой размер светового конуса ламп с отражателем (типов R и PAR), ограниченного

лучами с интенсивностью 10% от максимальной (см. УГЛОВАЯ ШИРИНА ПУЧКА).

Угловая ширина пучка

Угловой размер светового конуса ламп с отражателем (типов R и PAR), ограниченного лучами с интенсивностью 50% от максимальной. Ширина пучка, которую иногда называют «расхождением пучка», часто указывается в коде заказа для ламп с отражателем. Пример: 50PAR30/HIR/NFL25 означает лампу мощностью 50 Вт, типа PAR30, заливающего света с узким пучком, с шириной пучка, равной 25 градусам (см. УГЛОВОЕ ПОЛЕ).

Ультра

Общепринятый способ обозначения высокой эффективности.

Ультрафиолетовое (УФ) излучение

В практических целях - любое излучение в диапазоне 100-380 нм. Оно расположено за синей или фиолетовой областью спектра и недоступно человеческому глазу, так же как и неслышимый «ультразвуковой» свисток для собак не воспринимается человеческим ухом. УФ излучение делится на три зоны:

УФ-А	100-280 нм
УФ-Б	280-315 нм
УФ-С	315-400 нм

Излучение одних длин волн (180-220) создает озон, других (220-300) имеет бактерицидное действие, некоторых (280-320) оказывает эритемное воздействие (покраснение кожи); прочий (320-400) приводит к возникновению вторичного излучения (т.н. «черный или невидимый свет» - BL).

Унифицированный код изделия (UPC)

Двенадцатизначный код на готовом к продаже изделии, используемый при сканировании для регистрации.

Устройство термозащиты класса Р

Переключающее устройство, чувствительное к силе тока и температуре, которое автоматически отключает ПРА, если температура превысила ограничения по верхнему пределу согласно UL.

Ф

Федеральная комиссия по связи (FCC)

Федеральное агентство США, регулирующее излучения в радиочастотном диапазоне электромагнитного спектра. Часть 18 правил FCC устанавливает уровень электромагнитных помех (EMI) от осветительных устройств, работающих в диапазоне частот выше 9 кГц. Типовые КЛЛ с ЭПРА работают в частотном диапазоне 24-100 кГц.

Фотометрия

Измерение света и соответствующих количественных значений.

Фотопическое

Зрение, за которое отвечают колбочки глаза; обычно при высокой яркости в фовеальной или центральной области (см. СКОТОПИЧЕСКОЕ, ФОВЕЯ, ФОВЕАЛЬНОЕ ЗРЕНИЕ)

Фут-кандела (fc)

Единица освещенности на поверхности. Означает уровень освещенности на поверхности на расстоянии в один фут от стандартной свечи. Одна фут-кандела равна одному люмену на кв. фут. См. также Люкс.

Фут-ламберт

Устаревший термин, обозначающий яркость 1/π кандел на кв. фут или 3.4262591 кандел на м2.

X

Холодный белый

Термин, обычно обозначающий цветовую температуру примерно 4100К или выше. Обозначение «холодный белый» (CW) используется особенно для ламп T12 и других люминесцентных ламп, использующих галофосфаты и имеющих индекс CRI 62.

Холодный пучок

(см. ДИХРОИЧНЫЙ ОТРАЖАТЕЛЬ)

Ц

Цветность

Единица измерения цвета источника света, обычно выраженная в координатах x, y на цветовом треугольнике (см. ЦВЕТОВАЯ ТЕМПЕРАТУРА).

Цветовая секция (bin)

Светодиоды часто сортируются в соответствии с их координатами цветности CIE по разным группам или «секциям».

Цветовая температура (коррелированная цветовая температура - CCT)

Число, указывающее степень «желтизны» или «синевы» в источнике белого света. Цветовая температура измеряется в градусах Кельвина и показывает температуру, которую должен достичь накаливаемый объект (например, нить накаливания) для воспроизведения цвета лампы. Источники желтовато-белого («теплого») света, например, лампы накаливания, имеют более низкие цветовые температуры в диапазоне 2700-3000К; источники белого и синевато-белого («холодного») света, например, холодный белый (4100К) и естественный дневной свет (6000К), имеют более высокие цветовые температуры. Чем выше цветовая температура, тем больше в свете будет белого или голубого оттенка (см. ЦВЕТНОСТЬ).

Цепь отключения с автоматическим сбросом

Цепь определяет окончание срока службы лампы и автоматически отключает питание данной лампы (лампы). После вставки в патрон новой лампы ПРА сбрасывается и автоматически включает лампу. В некоторых цепях для включения новой лампы необходимо выключить и вновь включить питание.

Цоколь и патрон

Патрон представляет собой приемный разъем, подключенный к электропитанию; цоколь – ответная часть лампы, вставляемая в патрон. В лампах применяются цоколи различных типов; резьбовой цоколь наиболее характерен для ламп накаливания и газоразрядных ламп; двухштырьковые цоколи – для линейных люминесцентных ламп.

Ч

Частота

Частота колебаний переменного тока. Выражается в циклах в секунду или Герцах (Гц).

Черное покрытие

Черное покрытие верхнего торца миниатюрных ламп: его наличие или отсутствие. Используется для уменьшения нежелательной яркости или слепящего эффекта.

Четырехштырьковые КЛЛ

КЛЛ типа «plug-in» с 4-штырьковым цоколем для создания электрического контакта с ПРА. Лампы с четырехштырьковым цоколем могут быть с затемнением при использовании с соответствующим ПРА, в лампах с двухштырьковым цоколем это невозможно.

Ш

Ширина лампы

В документах МЭК указывается как «Размер А».

Широкий пучок

Используется для обозначения формы пучка зеркальной лампы при большой угловой ширине: обычно от 20 градусов. «Широкий» является противоположностью «Узкого»

Штырьковые

(см. КЛЛ).

Шум ПРА

Звук, издаваемый при вибрации пластин сердечника трансформатора или индуктора дросселя.

Э

Эксцентриситет (максимальный)

В ГЛВИ угол между колбой и дугой представляет собой угловое смещение центра между электродами от центра колбы. Угол между колбой и цоколем - угловое отклонение колбы от цоколя относительно центра.

Электрическая дуга

Общий термин для высокоинтенсивного электрического разряда, образующегося между двумя электродами в газообразной среде, обычно сопровождающегося выделением тепла и испусканием света (см. ЭЛЕКТРИЧЕСКИЙ РАЗРЯД).

Электрический разряд

Состояние, в котором газ становится электропроводящим и способным передавать ток, что, как правило, сопровождается испусканием видимого и другого излучения. Примером электрического разряда может служить искра в воздухе, а также дуга сварочного аппарата и вспышка молнии. (см. ЭЛЕКТРИЧЕСКАЯ ДУГА, БЕЗЭЛЕКТРОДНЫЕ ЛАМПЫ)

Электрод

Любой металлический наконечник, испускающий или принимающий заряженные частицы, размещенный, как правило, внутри полости газоразрядной лампы. В люминесцентной лампе электроды чаще всего представляют собой металлические нити накаливания со специальным напылением, называемым эмиссионной смесью. Отрицательно заряженные свободные электроны, испущенные одним электродом, притягиваются к положительному электроду (аноду), создавая электрический ток и электрический разряд между электродами.

Электромагнитные помехи (EMI)

Высокочастотные ЭПРА и другие электронные устройства могут создавать небольшое количество радиоволн, часто мешающих нормальной работе радио и телевизоров. Прежде чем электронное устройство будет признано соответствующим нормативам FCC (США), оно должно соответствовать требованиям к генерированию электромагнитных помех. (FCC - Федеральная комиссия по связи).

Электромагнитный балласт

Балласт, используемый с газоразрядными лампами, состоящий в основном из медной или алюминиевой обмотки на стальном или железном сердечнике, подобно трансформаторной. Также называется «Сердечник с обмоткой» (см. ЭЛЕКТРОННЫЕ ПРА).

Электромагнитный ПРА

(см. ЭЛЕКТРОМАГНИТНЫЙ БАЛЛАСТ)

Электромагнитный спектр

Непрерывный диапазон электромагнитного излучения, которое может характеризоваться длиной волны или частотой. Видимый свет охватывает небольшую часть электромагнитного спектра в области длин волн приблизительно от 380 нм (фиолетовая) до 770 нм (красная).

Электронные ПРА (ЭПРА)

Краткое название высокочастотного электронного ПРА для люминесцентных ламп. В ЭПРА применяются твердотельные электронные компоненты, и они обычно работают с люминесцентными лампами на частоте в диапазоне 25-35 кГц. Их преимущества: повышенная светоотдача ламп, снижение потерь ПРА и уменьшение размеров ПРА по сравнению с электромагнитными. Электронный ПРА также можно использовать с ГЛВИ (см. ЭЛЕКТРОМАГНИТНЫЙ ПРА).

Электронные ПРА для ГЛВИ

Электронный ПРА, который может работать с ГЛВИ. GE UltraMax® (ЭПРА для ГЛВИ) используется с лампами PulseArc® (металлогалогенными) и CMH мощностью от 250 Вт до 400 Вт, обеспечивает повышенный КПД и значительно улучшенную стабильность светового потока по сравнению с магнитными балластами.

Я

Ямка сетчатки, фoveальное зрение

Небольшой участок на сетчатке глаза, соответствующий тому, на что человек смотрит прямо перед собой. Данный участок практически полностью насыщен колбочками, тогда как в периферийной части увеличивается количество палочек. Чувствительность колбочек достигает пика в желтой области и соответствует кривой чувствительности человеческого глаза (см. Фотопическое, Скотопическое, Чувствительность глаза).

Яркость

Численный параметр яркости поверхности, когда взгляд наблюдателя направлен в сторону данной поверхности. Измеряется в канделах на кв. метр (или кв. фут), ранее использовалось название «фотометрическая яркость».

В

Viax™

Торговая марка компании GE для семейств двухосевых высокоэффективных КЛЛ с продолжительным сроком службы. Обозначения DBX (четырёхосевая), ТВХ (шестиосевая) и QBX (восьмиосевая) указывают количество U-образных (в каждом по две оси) сегментов в лампе.

C

ConstantColor™

Зарегистрированное фирменное название GE для семейств ламп, в которых в течение срока службы наблюдается очень небольшое изменение цвета, таких как лампы Precise™ MR16 и металлогалогенные лампы с керамической горелкой (GE CMH).

covRguard™

Лампа, заключенная в пластмассовую оболочку, удерживающую осколки стекла в случае его разбития.

G

Genura™

Разработанная компанией GE безэлектродная КЛЛ Genura™; для получения разряда в ней применяется электромагнитная индукция. В полости лампы генерируется УФ излучение (так же, как разряд в обычной люминесцентной лампе), преобразуемое люминофором в видимый свет. В лампе Genura™ электроды не используются, поэтому срок службы у этой необычной лампы зеркального типа больше, чем у типовых КЛЛ. (см. ИНДУКЦИОННЫЕ ЛАМПЫ).

I

I-линейка

Обозначение GE для семейства металлогалогенных ламп, работающих с ртутными балластами. Разработана в качестве простой модернизации ртутных ламп.

L

Lucalox™

Торговая марка GE для натриевых ламп высокого давления.

M

Multi-Vapor™

Торговая марка GE для металлогалогенных ламп.

P

PCB (Полихлорированные бифенилы)

Вредное химическое вещество, применявшееся раньше в конденсаторах, входящих в состав ПРА. В настоящее время использование полихлорированных бифенилов законодательно запрещено, и большинство таких ПРА со временем было заменено.

Precise™

Торговая марка компании GE для низковольтных зеркальных галогенных ламп MR-16 и MR-11 с дихроичным отражателем для создания узких и широких пучков.

Q

Quartzline®

Зарегистрированный торговый знак компании GE, обозначающий некоторые типы галогенных ламп.

S

SPXX

Обозначение параметров цвета для металлогалогенных ламп GE с керамической горелкой с очень высокой цветопередачей ~90.

Starcoat™

Применяемое GE специальное защитное покрытие, наносимое на внутреннюю поверхность всех люминесцентных ламп T8, а также некоторых других типов ламп для продления срока службы лампы и обеспечения исключительной стабильности светового потока.

T

T12, T8, T5

Обозначение диаметра трубчатой колбы в восьмых долях дюйма; T12 представляет собой двенадцать восьмых дюйма или 1-1/2 дюйма; T8 - 1 дюйм и т. д.

TVSS

Подавители напряжений переходных процессов, защищающие ПРА и другое электронное оборудование от бросков напряжения, которые могут иметь место в питающей сети.

V

Vio™

Применяемая GE уникальная светодиодная платформа, обеспечивающая наилучшее в своем классе качество и стабильность света, благодаря оригинальному использованию кристаллов фиолетового света в сочетании с люминофорами собственной разработки.

W

Watt-Miser™

Watt-Miser™ - обозначение, используемое GE для ламп со сниженным потреблением мощности, характеристики которых (срок службы, световой поток и пр.) позволяют заменить ими лампы с более высокой мощностью. Существует широкий диапазон ламп накаливания и люминесцентных ламп типа Watt-Miser™.

Представительства

РОССИЯ, Москва

ООО «Джий Рус»,
ул. Электrozаводская, 27, стр. 8
Москва, 107023
Россия
Тел.: +7 495 937 1111
Факс: +7 495 739 6859

РОССИЯ, Санкт-Петербург

ООО «Джий Рус»,
Тел.: +7 911 241 2598
Факс: +7 495 739 6859

UKRAINE, Kiev

General Electric Co.
Horizont Tower
42/44 Shovkovichna str., 8 Floor
Kiev 01004
Ukraine
Tel: (380) 44 490 69 83
Fax: (380) 44 490 69 82

HUNGARY, Budapest

GE Hungary ZRt.
1340 Budapest
Váci út 77.
Tel: (36) 1 399 1100
Fax: (36) 1 399 1672

www.gelighting.com/ru
www.gelighting.com/eu

Для заметок



Для заметок

www.gelighting.com/ru



и «General Electric» являются зарегистрированными торговыми
марками General Electric Company